



PEECON

Mest- & Transporttechniek



PRODUCTSHEETS | 2022-01

Transport Zodebemestertanks | Euroline | Bemesters
Kipwagens | Cargo | Tankaccessoires



2022-01

PEECON

Mest- & Transporttechniek

Dit zijn de meest recente productsheets voor **Peecon | Mest- & Transporttechniek**. U kunt eenvoudig door de digitale productsheets navigeren door op de gewenste machine op deze pagina te klikken. U wordt automatisch genavigeerd naar de betreffende pagina. Voor een offerte op maat verwijzen we u naar ons verkoopteam. Bedankt voor uw interesse in **Peeters Group**.

Transport Zodebemestertank

Tanken

TZT Boggie Tandem

Tanken

Euroline Multiwheer

Tanken

Euroline Deluxe

Tanken

Euroline Deluxe Tandem

Tanken

Euroline Deluxe Tridem

Tanken

Eco Sleufkouterbemesters

Bemesters

Profi Sleufkouterbemesters

Bemesters

Econoom Zodebemesters

Bemesters

Bouwlandbemesters

Bemesters

Kipwagens

Kipwagens

Cargo Tandem

Kipwagens

Cargo Tridem

Kipwagens

Cargo Gronddumpers

Gronddumpers

Cargo Chassis

Losse Chassis



2022-01

PEECON

Mest- & Transporttechniek

Dit zijn de meest recente productsheets voor **Peecon | Mest- & Transporttechniek**. U kunt eenvoudig door de digitale productsheets navigeren door op de gewenste machine op deze pagina te klikken. U wordt automatisch genavigeerd naar de betreffende pagina. Voor een offerte op maat verwijzen we u naar ons verkoopteam. Bedankt voor uw interesse in **Peeters Group**.

Cargo Losse Tanken

Bakken/tanken los

Cargo Losse Bakken

Bakken/tanken los

Losse Cargo Schuifbakken

Bakken/tanken los

Cargo Compact Losse Tanken

Bakken/tanken los

Losse (Cargo) Containerbakken

Bakken/tanken los

Cargo Compact Haaksystemen

Haaksystemen

Cargo Compact Haaksystemen XL

Haaksystemen

Cargo Compact VDL Haaksystemen

Haaksystemen

Tankaccessoires

Tankaccessoires



2022-01

PEECON

Transport Zodebemestertank



De **Peecon Transport / Zodebemestertanken (TZT)** hebben een inhoud van 3.000 tot en met 13.000 liter. De serie op enkele as kenmerkt zich door een eenvoudige, maar zeer degelijke bouw. De tanks zijn gebouwd op een zéér robuust, zelfdragend kokerchassis. Dit biedt een perfecte basis voor een eventuele aanbouw van een bemester achteraan. De tanks worden aan de binnen- en buitenzijde verzinkt.

Standaard is de **Transport / Zodebemestertank** voorzien van een 6" aansluiting met snelsluiting linksvoor en een extra blindflens linksvoor en één rechtsvoor. Achteraan heeft de tank een 6" hydraulische afsluiter. De tanks hebben standaard slanghaken aan de linkerzijde. Deze kunnen optioneel ook rechts geplaatst worden of de tank kan voorzien worden van spatborden om extra slangen of andere materialen mee te nemen.

De tanks worden standaard uitgerust met 550/60x22.5 banden. Omdat wielkasting mogelijk is, zijn deze tanks echter leverbaar met haast alle mogelijke banden. De uitgebreide optielijst zorgt ervoor dat uw tank naar wens kan worden aangepast met bijvoorbeeld de toevoeging van een turbovuller, verschillende types zuigarmen, verschillende types hefinrichtingen, enzovoort. De extra opties maken deze tank ook zeer geschikt voor industriële toepassingen.



STANDAARDUITVOERING

- ▶ Gegalvaniseerde tank met mangat Ø 600 mm
- ▶ Gegalvaniseerd verzaamd chassis met onderaanspan en draaiend trekkoog
- ▶ Tankinhoudmeter tegen voorwand
- ▶ Groot kijkglas tegen achterwand
- ▶ Pomp Jurop PN 58 (1000 TPM) (6200 liter)
- ▶ Walterscheid aftakas
- ▶ Zelfreinigende vochtvanger
- ▶ Hydraulische achterafsluiter 6"
- ▶ Zijaansluiting 6" met snelsluiting linksvoor
- ▶ Blindflens 6" linksvoor en rechtsvoor
- ▶ 4 meter slang 6" met koppelingen
- ▶ Slanghaken aan linkerzijde
- ▶ LED verlichting en reflectoren
- ▶ Hydraulische steunpoot
- ▶ Hydraulisch geremde as
- ▶ Banden Peecon 550/60x22.5
- ▶ Kijkvenster met plexiplaat voor goed zicht op mengproces

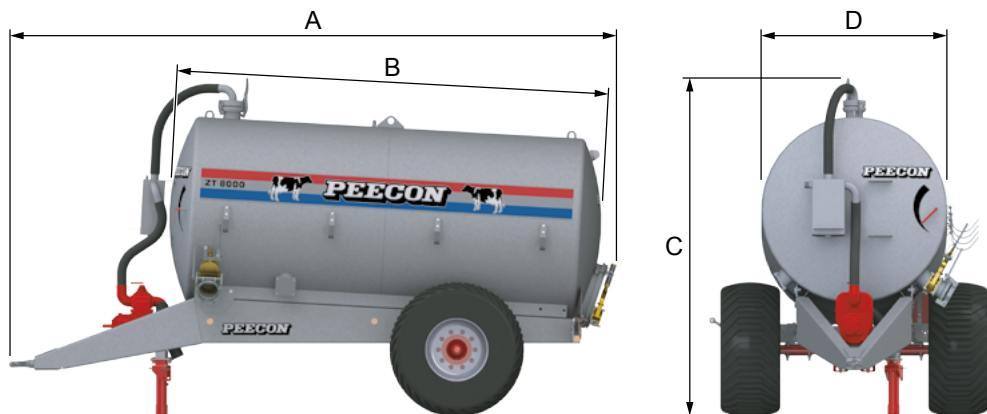

Type	A	B	C	D	As / bouten	Gewicht
Inhoud in m ³ x 1000	mm	mm	mm	mm	mm / stk	kg
Transport / Zodebemester 3000	5135	3410	2380	1200	90/10	2120
Transport / Zodebemester 4000	5135	3420	2470	1300	90/10	2155
Transport / Zodebemester 5000	5550	3845	2675	1400	90/10	2310
Transport / Zodebemester 6000	5550	3875	2795	1500	90/10	2375
Transport / Zodebemester 7000	5550	3900	2915	1600	90/10	2440
Transport / Zodebemester 8000	5550	3945	3030	1700	90/10	2510
Transport / Zodebemester 9000	5550	3950	3140	1800	100/10	2800
Transport / Zodebemester 10000	6155	4550	3140	1800	100/10	3050
Transport / Zodebemester 11500	6155	4555	3255	1900	150/10	3165
Transport / Zodebemester 13000	6155	4600	3360	2000	150/10	3260



Bekijk voor alle opties voor deze machine onze recente prijslijsten, gratis te downloaden via peetersgroup.com/prijslijsten-download



2022-01

PEECON

TZT Boggie Tandem



De **Peecon Transport / Zodebemester-tanken (TZT) Boggie / Tandem** hebben een inhoud van 5.000 tot en met 17.000 liter. De serie op twee assen kenmerkt zich door een eenvoudige, maar zeer degelijke bouw. De tanken zijn gebouwd op een zéér robuust, zelfdragend kokerchassis. Dit biedt een perfecte basis voor een eventuele aanbouw van een bemester achteraan. De tanken worden aan de binnen- en buitenzijde verzinkt.

Standaard is de **Transport / Zodebemestertank Boggie / Tandem** voorzien van een 6" aansluiting met snelsluiting linksvoor en een extra blindflens linksvoor en één rechtsvoor. Achteraan heeft de tank een 6" hydraulische afsluiter. De tanken hebben standaard slanghaken aan de linkerzijde. Deze kunnen optioneel ook rechts geplaatst worden of de tank kan voorzien worden van spatborden om extra slangen of andere materialen mee te nemen.

De tanken worden standaard uitgerust met 550/60x22.5 banden. Omdat wielkasting mogelijk is, zijn deze tanken echter leverbaar met haast alle mogelijke banden.

De uitgebreide optielijst zorgt ervoor dat uw tank naar wens kan worden aangepast met bijvoorbeeld de toevoeging van een turbovuller, verschillende types zuigarmen, verschillende types hefinrichtingen, enzovoort. De extra opties maken deze tank ook zeer geschikt voor industriële toepassingen.



STANDAARDUITVOERING

- ▶ Gegalvaniseerde tank met mangat Ø 600 mm
- ▶ Gegalvaniseerd verzaamd chassis met onderaanspan en draaiend trekoog
- ▶ Tankinhoudmeter tegen voorwand
- ▶ Groot kijkglas tegen achterwand
- ▶ Pomp Jurop PN 58 (1000 TPM) (6200 liter)
- ▶ Walterscheid aftakas
- ▶ Zelfreinigende vochtvanger
- ▶ Hydraulische achterafsluiter 6"
- ▶ Zijaansluiting 6" met snelsluiting linksvoor
- ▶ Blindflens 6" linksvoor en rechtsvoor
- ▶ 4 meter slang 6" met koppelingen
- ▶ Gegalvaniseerde spatborden met slangenrek
- ▶ LED verlichting en reflectoren
- ▶ Hydraulische steunpoot
- ▶ Geveerd Boggie/Tandemstel met 2 hydraulisch geremde assen meelopend gestuurd, waarvan de achterste hydraulisch geblokkeerd
- ▶ Banden Peecon 550/60x22.5

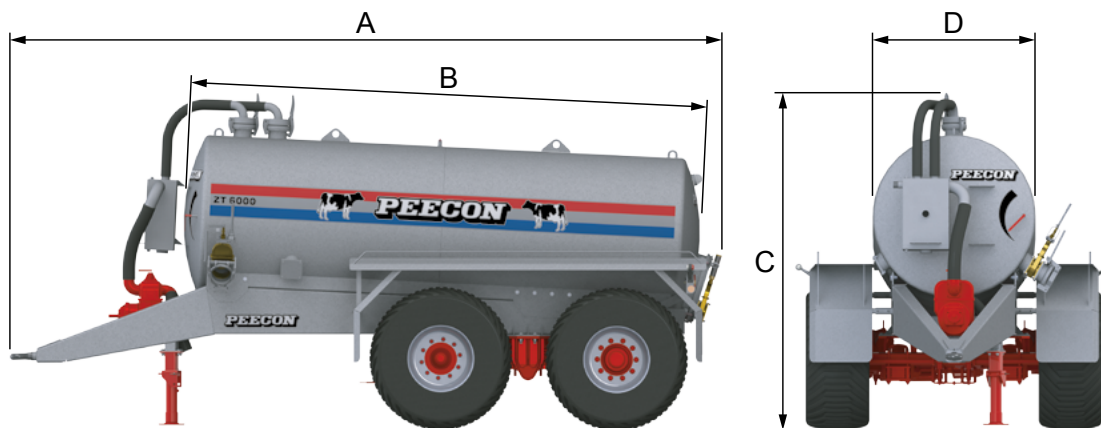

Type	A	B	C	D	As / bouten	Gewicht
Inhoud in m ³ x 1000	mm	mm	mm	mm	mm / stk	kg
Boggie 5000	6130	4420	2735	1300	2x90/10	4070
Boggie 6000	6130	4445	2825	1400	2x90/10	4110
Boggie 7000	6630	4420	3375	1500	2x90/10	4550
Boggie 8000	6640	4440	3475	1600	2x90/10	4700
Boggie 9000	6655	4470	3575	1700	2x90/10	4850
Boggie 10000	6670	4490	3675	1800	2x100/10	5000
Boggie 12000	6685	4500	3525	1900	2x100/10	5300
Tandem 13000	7120	5390	3675	1800	2x100/10	5225
Tandem 15000	7175	5390	3875	1900	2x150/10	5600
Tandem 17000	7400	5550	3985	2100	2x150/10	6000

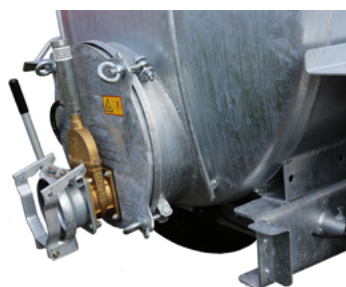

Bekijk voor alle opties voor deze machine onze recente prijslijsten, gratis te downloaden via peetersgroup.com/prijslijsten-download



2022-01

PEECON

Euroline Multiwheer



De **Peecon Euroline Multiwheer Zodebemestertanken (ZT)** hebben een inhoud van 10.000 tot en met 16.000 liter. Deze tanken zorgen voor een minimale druk per cm² omdat ze standaard uitgerust zijn met vier 600/65R38 banden. Het grote draagvlak dat door deze banden gecreëerd wordt maakt de tanken uitermate geschikt voor het bemesten van grasland. De wielen en assen kunnen horizontaal pendelen. Dit zorgt voor extra comfort, veiligheid en stabiliteit van de tank op zowel de akker als de openbare weg. De Euroline Multiwheer tanken hebben een zelfdragende constructie waardoor ze duurzaam zijn, compact blijven en een zéér laag eigen gewicht hebben. De tanken worden aan de binnen- en buitenzijde verzinkt.

Standaard is de **Euroline Multiwheer** voorzien van een 6" aansluiting met snelsluiting linksvoor en een extra blindflens rechtsvoor, rechtsachter en linksachter. Een extra 8" blindflens is standaard linksvoor geplaatst. Achteraan heeft de tank een 6" hydraulische afsluiter en een standaard voorbereiding voor een 4-punts hefinrichting.

De tanken hebben standaard slanghaken aan de linkerkant. Deze kunnen optioneel ook rechts geplaatst worden. Alle tanken hebben standaard een hydraulisch geveerde dissel. De uitgebreide optielijst zorgt ervoor dat uw tank naar wens kan worden aangepast met bijvoorbeeld de toevoeging van een turbovuller, verschillende types zuigarmen, verschillende types hefinrichtingen, enzovoort.

De **Euroline Multiwheer** tanken zijn verder uit te rusten met het EASYbus besturingssysteem waarmee de gehele aansturing van de tank verzorgd kan worden. Optioneel kan bijvoorbeeld de flow control via dit systeem geregeld worden.



STANDAARDUITVOERING

- ▶ Gegalvaniseerde tank met mangat Ø 600 mm
- ▶ Gegalvaniseerd verzaamd chassis voorbereid voor Peecon hefinrichting met onderaanspan en draaiend trekoog
- ▶ Dissel hydraulisch geveerd #
- ▶ Kijkbuis Ø 150 mm tegen voorwand
- ▶ Groot kijkglas tegen achterwand
- ▶ Pomp Jurop PN 58 (1000 TPM) (6200 liter)
- ▶ Walterscheid aftakas
- ▶ Geluidsdemper voor pomp
- ▶ Zelfreinigende vochtvanger
- ▶ Hydraulische achterafsluiter 6"
- ▶ Zijaansluiting 6" met snelsluiting linksvoor
- ▶ Blindflens 8" linksvoor en 6" rechtsvoor, linksachter en rechtsachter
- ▶ 4 meter slang 6" met koppelingen
- ▶ Slanghaken aan linkerzijde
- ▶ LED verlichting en reflectoren
- ▶ Hydraulische steunpoot
- ▶ Hydraulisch geremde as
- ▶ 4 Banden Alliance 600/65R38

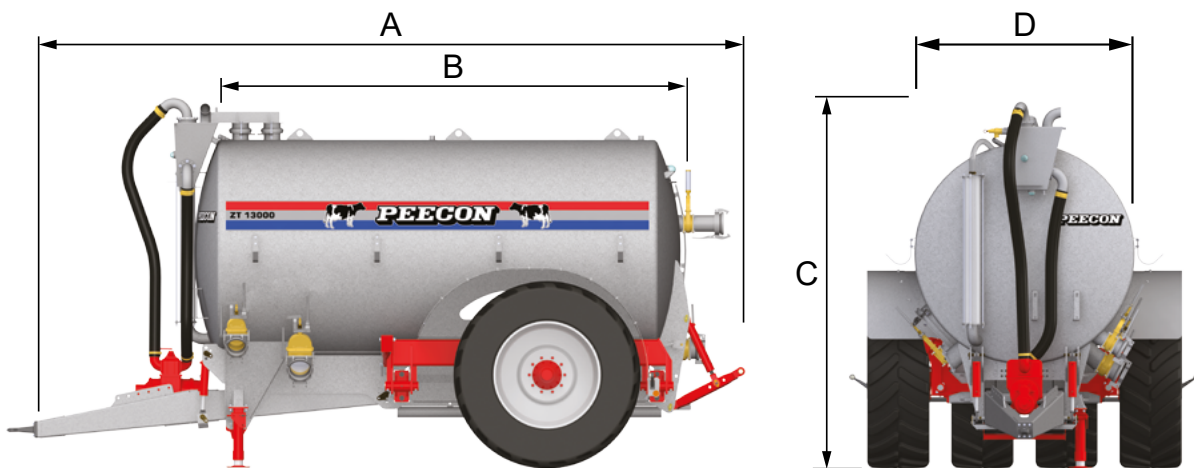

Type	A	B	C	D	As / bouten	Gewicht
Inhoud in m³ x 1000	mm	mm	mm	mm	mm / stk	kg
Multiwheël 10000	6570	4450	3290	1900	150/10	3500
Multiwheël 11500	6570	4600	3375	2000	150/10	3600
Multiwheël 13000	6570	4600	3490	2100	150/10	3880
Multiwheël 14000	6570	4600	3595	2200	150/10	3950
Multiwheël 16000	7250	5300	3595	2200	150/10	3960

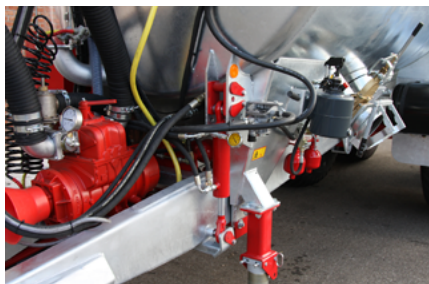

Bekijk voor alle opties voor deze machine onze recente prijslijsten, gratis te downloaden via peetersgroup.com/prijslijsten-download



2022-01

PEECON

Euroline Deluxe



Tanken

De **Peecon Euroline (Deluxe) Zodebemestertanken (ZT)** zijn er in 2 uitvoeringen, de Basis en de Deluxe. De Deluxe is standaard uitgevoerd met enkele opties. De tanken hebben een inhoud van 7.500 tot en met 13.000 liter. Alle tanken hebben een zelfdragende constructie met geïntegreerd chassis. Dit zorgt ervoor dat de tanken uiterst duurzaam zijn en tegelijkertijd een lager gewicht hebben dan eenzelfde tank met een apart chassis. De tanken worden aan de binnen- en buitenzijde verzinkt.

Standaard is de **Euroline (Deluxe)** voorzien van een 6" aansluiting met snelsluiting linksvoor en een extra blindflens linksvoor, rechtsvoor, linksachter en rechtsachter. Een extra 8" blindflens is standaard linksvoor geplaatst. Achteraan heeft de tank een 6" hydraulische afsluiter en een standaard voorbereiding voor een 4-punts hefinrichting. De tanken hebben standaard slanghaken aan de linkerkant. Deze kunnen optioneel ook rechts geplaatst worden of de tank kan voorzien worden van spatborden om extra slangen of andere materialen mee te nemen.

De tanken worden standaard uitgerust met 550/60x22.5 banden. Omdat wielkasting mogelijk is, zijn deze tanken echter leverbaar met haast alle mogelijke banden.

Alle tanken hebben standaard een geveerde dissel. Bij de Basis modellen is de dissel geveerd met rubberen blokken, de Deluxe heeft standaard een hydraulisch geveerde dissel. Daarnaast wordt de Deluxe voorzien van een hydraulisch verschuifbare as om de druk op het trekpunt te kunnen verhogen of verlagen. De inpassing van de optioneel verkrijgbare banden is ook standaard bij de Deluxe modellen. De uitgebreide optielijst zorgt ervoor dat uw tank naar wens kan worden aangepast met bijvoorbeeld de toevoeging van een turbovuller, verschillende types zuigarmen, verschillende types hefinrichtingen, enzovoort.



STANDAARDUITVOERING

- ▶ Gegalvaniseerde tank met mangat Ø 600 mm
- ▶ Gegalvaniseerd verzwakt chassis voorbereid voor Peecon hefinrichting met onderaanspan en draaiend trekoog
- ▶ Dissel geveerd met 2 rubberen blokken
- ▶ Kijkbuis Ø 150 mm tegen voorwand
- ▶ Groot kijkglas tegen achterwand
- ▶ Pomp Jurop PN 58 (1000 TPM) (6200 liter)
- ▶ Walterscheid aftakas
- ▶ Geluïdsdemper voor pomp
- ▶ Zelfreinigende vochtvanger
- ▶ Hydraulische achterafsluiter 6"
- ▶ Zijaansluiting 6" met snelsluiting linksvoor
- ▶ Blindflens 8" linksvoor en 6" rechtsvoor, linksachter en rechtsachter
- ▶ 4 meter slang 6" met koppelingen
- ▶ Slanghaken aan linkerzijde
- ▶ LED verlichting en reflectoren
- ▶ Hydraulische steunpoot
- ▶ Hydraulisch geremde as
- ▶ Banden Peecon 550/60x22.5

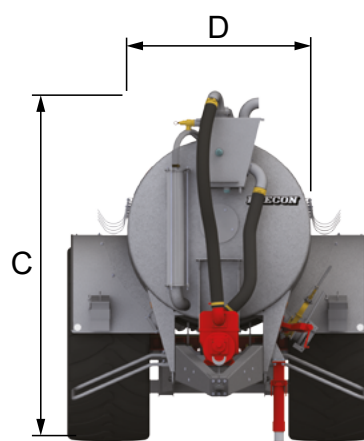
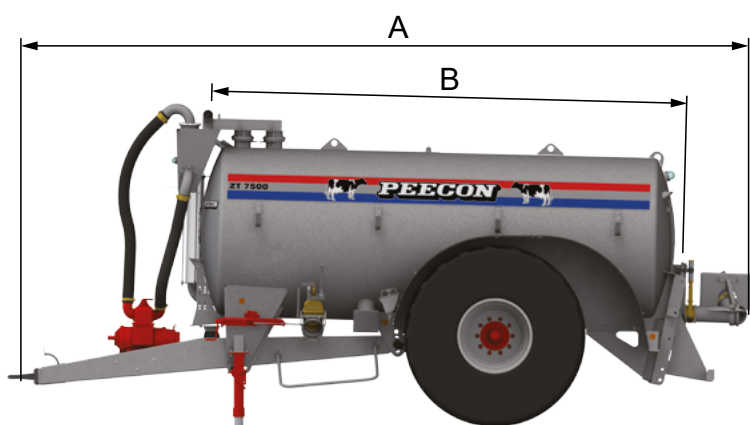

Type	A	B	C	D	As / bouten	Gewicht
Inhoud in m ³ x 1000	mm	mm	mm	mm	mm / stk	kg
Euroline Deluxe 7500	6940	4500	3010	1600	90/10	3500
Euroline Deluxe 8500	6940	4520	3120	1700	100/10	3600
Euroline Deluxe 10000	6940	4555	3225	1800	100/10	3880
Euroline Deluxe 11500	6940	4555	3355	1900	150/10	3960
Euroline Deluxe 13000	6940	4600	3430	2000	150/10	4050
Euroline Deluxe 13000 XL	6940	5060	3335	1900	150/10	4050



Bekijk voor alle opties voor deze machine onze recente prijslijsten, gratis te downloaden via peetersgroup.com/prijslijsten-download



2022-01

PEECON

Euroline Deluxe Tandem



De 2-assige **Peecon Euroline (Deluxe) Tandem Zodebemester-tanken (ZT)** zijn er in 2 uitvoeringen, de Basis en de Deluxe. De Deluxe is standaard uitgevoerd met enkele opties. De tanken hebben een inhoud van 7.500 tot en met 20.000 liter. Alle tanken hebben een zelfdragende constructie met geïntegreerd chassis. Dit zorgt ervoor dat de tanken uiterst duurzaam zijn en tegelijkertijd een lager gewicht hebben dan eenzelfde tank met een apart chassis. De tank zelf is opgebouwd uit staal met een dikte van 6 mm. De tanken worden aan de binnen- en buitenzijde verzinkt.

Standaard is de 2-assige **Euroline (Deluxe) Tandem Zodebemestertank** voorzien van een 6" aansluiting met snelsluiting linksvoor en een extra blindflens linksvoor, rechtsvoor, linksachter en rechtsachter. Een extra 8" blindflens is standaard linksvoor geplaatst. Achteraan heeft de tank een 6" hydraulische afsluiter en een standaard voorbereiding voor een 4-punts hefinrichting. De Deluxe tanken hebben standaard spatborden om extra slangen of andere materialen mee te nemen. Optioneel kunnen deze ook voorzien worden op de Basis modellen.

De tanken worden standaard uitgerust met 550/60x22.5 banden. Omdat wielkasting mogelijk is, zijn deze tanken echter leverbaar met haast alle mogelijke banden.

Alle tanken hebben standaard een geveerde dissel. Bij de Basis modellen is de dissel geveerd met rubberen blokken, de Deluxe heeft standaard een hydraulisch geveerde dissel. Daarnaast wordt de Deluxe (t/m 14.000 liter) voorzien van een hydraulisch verschuifbare as om de druk op het trekpunt te kunnen verhogen of verlagen. Vanaf de Euroline Deluxe 15000 is hydraulische vering van de assen standaard. De uitgebreide optielijst zorgt ervoor dat uw tank naar wens kan worden aangepast met bijvoorbeeld de toevoeging van een turbovuller, verschillende types zuigarmen, verschillende types hefinrichtingen, enzovoort. De Euroline (Deluxe) Tandem tanken zijn verder uit te rusten met het EASYbus besturingssysteem waarmee de gehele aansturing van de tank verzorgd kan worden. Optioneel kan bijvoorbeeld de flow control via dit systeem geregeld worden.



STANDAARDUITVOERING

- ▶ Gegalvaniseerde tank met mangat Ø 600 mm
- ▶ Gegalvaniseerd verzaamd chassis voorbereid voor Peecon hefinrichting met onderaanspan en draaiend trekoog
- ▶ Dissel geveerd met 2 rubberen blokken
- ▶ Kijkbuis Ø 150 mm tegen voorwand
- ▶ Groot kijkglas tegen achterwand
- ▶ Pomp Jurop PN 58 (1000 TPM) (6200 liter)
- ▶ Walterscheid aftakas
- ▶ Geluidsdemper voor pomp
- ▶ Zelfreinigende vochtvanger
- ▶ Hydraulische achterafsluiter 6"
- ▶ Zijaansluiting 6" met snelsluiting linksvoor
- ▶ Blindflens 8" linksvoor en 6" rechtsvoor, linksachter en rechtsachter
- ▶ 4 meter slang 6" met koppelingen
- ▶ LED verlichting en reflectoren
- ▶ Hydraulische steunpoot
- ▶ Onderstel met 2 hydraulisch geremde assen, waarvan de achterste meelopend gestuurd, hydraulisch geblokkeerd
- ▶ Banden Peecon 550/60x22.5

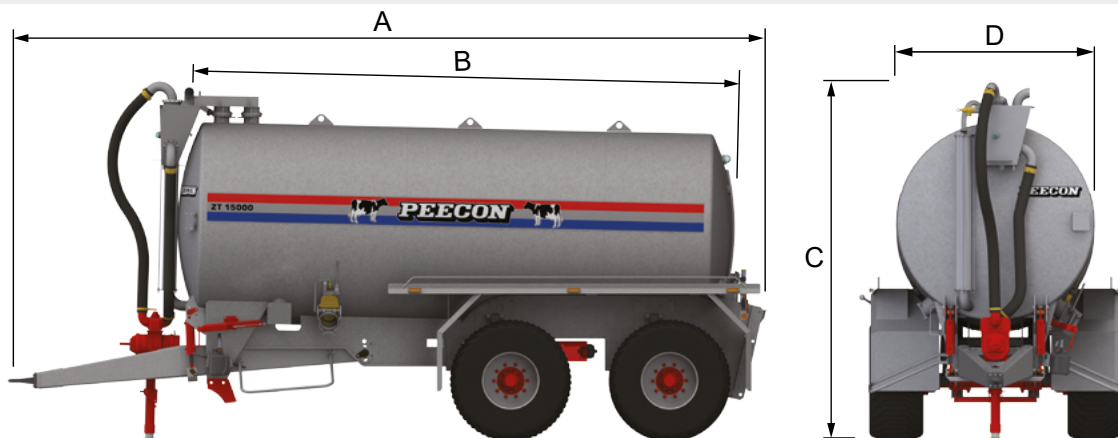

Type	A	B	C	D	As / bouten	Gewicht
Inhoud in m ³ x 1000	mm	mm	mm	mm	mm / stk	kg
Euroline Deluxe Tandem 7500	7095	4470	3110	1500	2x90/10	4500
Euroline Deluxe Tandem 8500	7105	4490	3210	1600	2x90/10	4700
Euroline Deluxe Tandem 9500	7120	4520	3310	1700	2x90/10	4850
Euroline Deluxe Tandem 10500	7130	4530	3420	1800	2x100/10	5000
Euroline Deluxe Tandem 12500	7135	4540	3530	1900	2x100/10	5300
Euroline Deluxe Tandem 14000	7250	5520	3430	1800	2x150/10	6000
Euroline Deluxe Tandem 15000	7235	5540	3580	1900	2x150/10	5600
Euroline Deluxe Tandem 16000	7250	5575	3685	2000	2x150/10	6000
Euroline Deluxe Tandem 17000	7260	5500	3790	2100	2x150/10	6000
Euroline Deluxe Tandem 18000	7260	5590	3790	2100	2x150/10	6000
Euroline Deluxe Tandem 20000	7265	5640	3900	2200	2x150/10	6600



Bekijk voor alle opties voor deze machine onze recente prijslijsten, gratis te downloaden via peetersgroup.com/prijslijsten-download



2022-01

PEECON

Euroline Deluxe Tridem



De **Peecon Euroline Tridem Zodebemestertanken (ZT)** zijn de ideale tanken voor wie grote capaciteit wil behalen met het laagst mogelijke eigen gewicht. De tanken hebben een inhoud van 21.000 tot en met 24.500 liter. Alle tanken hebben een zelfdragende constructie met geïntegreerd chassis. Dit zorgt ervoor dat de tanken uiterst duurzaam zijn en tegelijkertijd een lager gewicht hebben dan eenzelfde tank met een apart chassis. De tank zelf is opgebouwd uit staal met een dikte van 6 mm. De tanken worden aan de binnen- en buitenzijde verzinkt.

Standaard is de **Euroline Tridem Zode-bemestertank** voorzien van een 6" aansluiting met snelsluiting linksvoor en een extra blindflens linksvoor, rechtsvoor, linksachter en rechtsachter. Een extra 8" blindflens is standaard linksvoor geplaatst. Achteraan heeft de tank een 6" hydraulische afsluiter en een standaard voorbereiding voor een 4-punts hefinrichting. De tanken hebben standaard spatborden met slangenrekken om extra slangen of andere materialen mee te nemen.

De tanken worden standaard uitgerust met 550/60x22.5 banden. Omdat wielinkasting mogelijk is, zijn deze tanken leverbaar met haast alle mogelijke banden.

Alle tanken hebben standaard een hydraulisch geveerde dissel. Daarnaast zijn de tanken uitgerust met hydraulische vering op de zware BPW assen. De uitgebreide optielijst zorgt ervoor dat uw tank naar wens kan worden aangepast met bijvoorbeeld de toevoeging van een turbovuller, verschillende types zuigarmen, verschillende types hefinrichtingen, enzovoort.

De **Euroline Tridem** tanken zijn verder uit te rusten met het EASYbus besturingssysteem waarmee de gehele aansturing van de tank verzorgd kan worden. Optioneel kan bijvoorbeeld de flow control via dit systeem geregeld worden.



STANDAARDUITVOERING

- ▶ Gegalvaniseerde tank met mangat Ø 600 mm
- ▶ Gegalvaniseerd verzaamd chassis voorbereid voor Peecon hefinrichting met onderaanspan en draaiend trekkoog
- ▶ Dissel hydraulisch geveerd #
- ▶ Kijkbuis Ø 150 mm tegen voorwand
- ▶ Groot kijkglas tegen achterwand
- ▶ Pomp Jurop PN 58 (1000 TPM) (6200 liter)
- ▶ Walterscheid aftakas
- ▶ Geluidsdemper voor pomp
- ▶ Zelfreinigende vochtvanger
- ▶ Hydraulische achterafsluiter 6"
- ▶ Zijaansluiting 6" met snelsluiting linksvoor
- ▶ Blindflens 8" linksvoor en 6" rechtsvoor, linksachter rechtsachter
- ▶ 4 meter slang 6" met koppelingen
- ▶ Gegalvaniseerde spatborden met slangenrek
- ▶ LED verlichting en reflectoren
- ▶ Hydraulische steunpoot
- ▶ Onderstel met 3 hydraulisch geveerde geremde assen BPW #, waarvan de voorste liftas en de achterste meelopend gestuurd, hydraulisch geblokkeerd #
- ▶ Banden Peecon 550/60x22.5

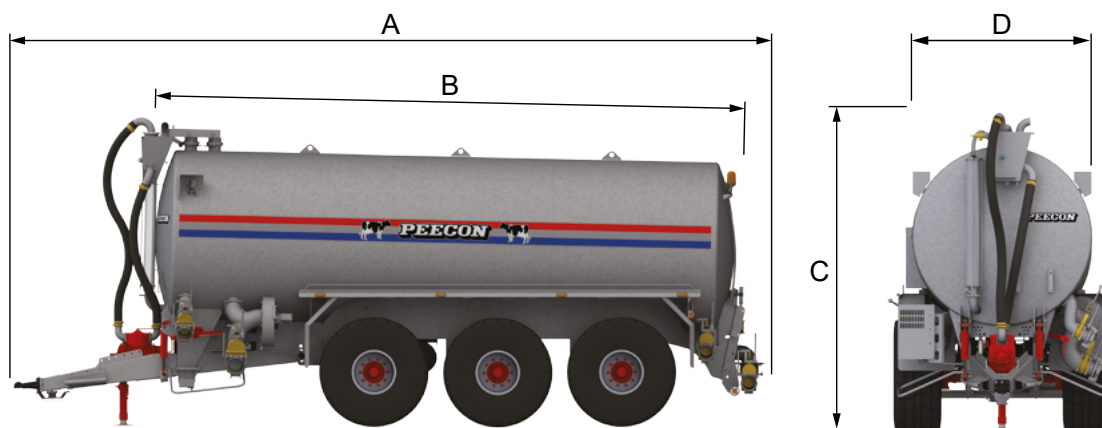

Type	A	B	C	D	As / bouten	Gewicht
Inhoud in m ³ x 1000	mm	mm	mm	mm	mm / stk	kg
Euroline Deluxe Tridem 21000	9130	7100	3855	2000	3xBPW 150/10	7400
Euroline Deluxe Tridem 23000	7105	4490	3210	1600	3xBPW 150/10	7600
Euroline Deluxe Tridem 24500	7120	4520	3310	1700	3xBPW 150/10	8200



Bekijk voor alle opties voor deze machine onze recente prijslijsten, gratis te downloaden via peetersgroup.com/prijslijsten-download



2022-01

PEECON

Eco Sleufkouterbemers



De **Eco Sleufkouterbemester** is de eenvoudigste uit het Peecon bemester gamma. De eenvoudigheid van deze bemester kenmerkt zich door het geringe aantal slijtdelen wat is gebruikt om de bemester op te bouwen. Hierdoor is een onderhoudsarme machine gecreëerd.

De **Eco Sleufkouterbemester** heeft als basis een volledig gegalvaniseerd frame met 4-puntsbok. De dubbele elementen zijn met een bladveer aan het frame bevestigd. De mest wordt verdeeld door een Peecon hakselverdeelkop met 10 draaiende ronde messen. Deze stuwt de mest perfect gelijkmatig naar de 50 mm slangen die naar de geharde injectievoet met rubberen uitloop gaan. Deze voeten staan op 220 mm afstand van elkaar. De bemesters zijn voorzien van verstelbare loopwielen en verlichting.

De **Eco Sleufkouterbemers** zijn leverbaar in werkbreedtes van 3,08 tot en met 11,88 meter. Vanaf de SB 440 Eco is het frame hydraulisch opklapbaar. Een hydraulische ver- en ontgrendeling zorgt ervoor dat de bemester veilig getransporteerd kan worden. Het lage gewicht van deze bemester maakt het aantrekkelijker om met grotere werkbreedtes te werken achter elk model tank.



STANDAARDUITVOERING

- ▶ Gegalvaniseerd frame met 4-punts bok
- ▶ Dubbele elementen met bladveerophanging
- ▶ Injectievoeten met rubberen uitloop
- ▶ Onderlinge afstand voeten 220 mm
- ▶ Transparante toevoerslangen Ø 50 mm
- ▶ Hakselverdeelkop hydraulisch aangedreven
- ▶ 4" Toevoerslang en doseerkraan
- ▶ 2 Loopwielen met spindelverstelling
- ▶ Vanaf sleufkouterbemester 440 Eco hydraulisch opklapbaar frame en vergrendeling
- ▶ Breedtebuizen
- ▶ Verlichtingsbalk

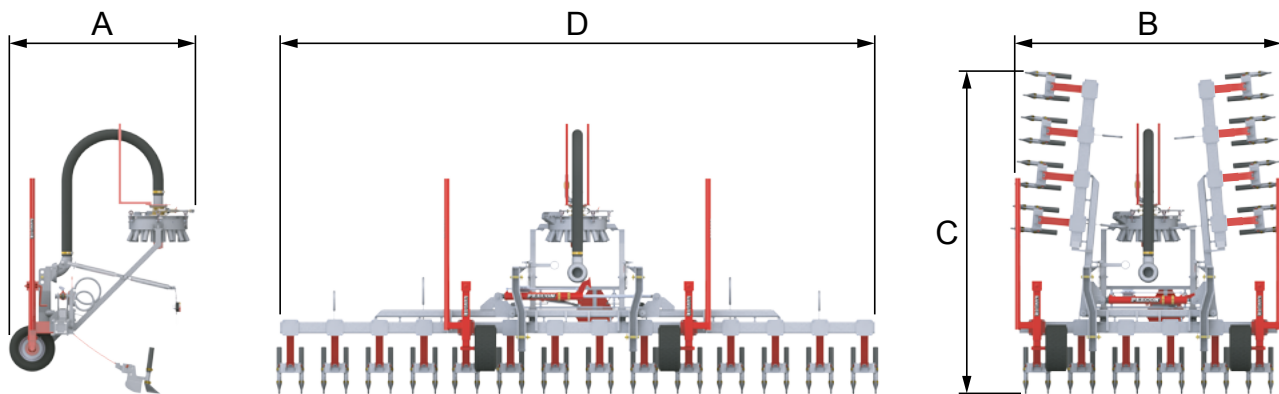

Type	A	B	C	D	Aantal voeten	Gewicht
Werkbreedte in cm	mm	mm	mm	mm	kg	kg
Eco 308	1770	3000	2800	3080	14	620
Eco 440	1840	2650	2660	4400	20	910
Eco 530	1840	2650	2740	5280	24	985
Eco 620	1840	2650	3180	6160	28	1070
Eco 704	1840	2650	3610	7040	32	1150
Eco 836	1840	2950	3650	8360	38	1350
Eco 1060	1840	2950	3650	10560	48	2100
Eco 1188	1840	2950	3650	11880	50/54	2200



Bekijk voor alle opties voor deze machine onze recente prijslijsten, gratis te downloaden via peetersgroup.com/prijslijsten-download



2022-01

PEECON

Profi Sleufkouterbemers



De **Profi Sleufkouterbemester** is de ideale machine wanneer men drijfmest perfect wil inbrengen zonder de grasmat te beschadigen. De voorsnijschijf snijdt de zode door, hierna brengt de injectievoet de mest in op de juiste diepte.

De **Profi Sleufkouterbemester** heeft als basis een volledig gegalvaniseerd frame met 4-puntsbok. De spoor- en bodemvolgende elementen met voorsnijschijf van 275 mm zijn kenmerkend voor deze bemester. De schijven zijn zwaar gelagerd en het lager is gesloten om schade door mest te vermijden. De elementen zitten middels een scharnierende constructie bevestigd aan het gegalvaniseerde kokerframe. De agressiviteit van het element is middels een drukveer in te stellen.

De mest wordt verdeeld door een Peecon hakselverdeelkop met 10 draaiende ronde messen. Deze stuwt de mest perfect gelijkmatig naar de 50 mm slangen die naar de geharde injectievoet met rubberen uitloop gaan. Deze voeten staan op 220 mm afstand van elkaar. Wanneer de bemester omhoog gaat wordt de injectievoet automatisch mechanisch afgesloten. De bemester is voorzien van verstelbare loopwielen en verlichting.

De **Profi Sleufkouterbemers** zijn leverbaar in werkbreedtes van 3,08 tot en met 8,36 meter. Vanaf de SB 440 (Profi) is het frame hydraulisch opklapbaar. Een hydraulische veren ontgrendeling zorgt ervoor dat deze bemester veilig getransporteerd kan worden. Het relatief lage eigen gewicht van deze bemester maakt het aantrekkelijker om met grotere werkbreedtes te werken achter elk model tank. De gewone modellen zijn verkrijgbaar met dezelfde specificaties maar dan zonder de voorsnijschijven.



STANDAARDUITVOERING

- ▶ Gegalvaniseerd frame met 4-punts bok
- ▶ Spoorvolgende elementen met mechanische afsluiters
- ▶ Traploze veerdrukverstelling
- ▶ Voorsnijschijfjes Ø 275 mm (Profi)
- ▶ Extra zware lagering
- ▶ Injectievoeten met rubberen uitloop
- ▶ Onderlinge afstand elementen 220 mm
- ▶ Transparante toevoerslangen Ø 50 mm
- ▶ Hakselverdeelkop hydraulisch aangedreven
- ▶ 4" Toevoerslang en doseerkraan
- ▶ 2 Loopwielen met spindelverstelling
- ▶ Vanaf sleufkouter Zodebemester 440 (Profi) hydraulisch opklapbaar frame en vergrendeling
- ▶ Breedtebuizen
- ▶ Verlichtingsbalk

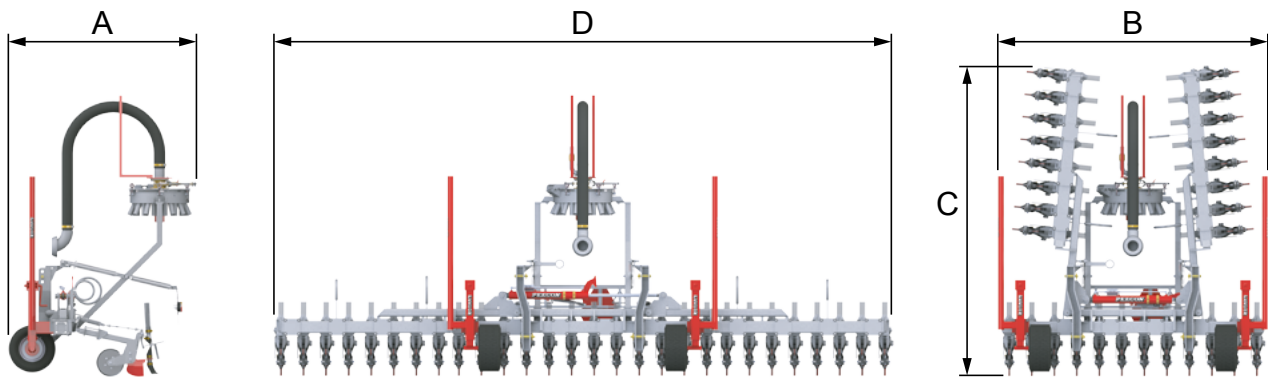

Type	A	B	C	D	Aantal elementen	Gewicht
Werkbreedte in cm	mm	mm	mm	mm	kg	kg
308	1770	3000	2620	3080	14	615
440	1840	2650	2740	4400	20	910
530	1840	2650	2740	5280	24	980
620	1840	2650	3030	6160	28	1060
704	1840	2650	3460	7040	32	1140
836	1840	2950	3680	8360	38	1480
Profi 308	1770	3000	2620	3080	14	680
Profi 440	1840	2650	2740	4400	20	1000
Profi 530	1840	2650	2740	5280	24	1085
Profi 620	1840	2650	3030	6160	28	1185
Profi 704	1840	2650	3460	7040	32	1280
Profi 836	1840	2950	3680	8360	38	1620

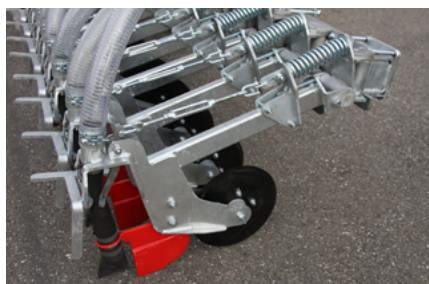

Bekijk voor alle opties voor deze machine onze recente prijslijsten, gratis te downloaden via peetersgroup.com/prijslijsten-download



2022-01

PEECON

Econoom Zodebemesters



De **Econoom Zodebemester** is er voor de zwaardere omstandigheden. Grote voorsnijschijven en een zwaar 4-punts frame zorgen voor extra stabiliteit en kracht.

De **Econoom Zodebemester** heeft als basis een volledig gegalvaniseerd frame met 4-puntsbok. De spoor- en bodemvolgende elementen met voorsnijschijf van 460 mm zijn kenmerkend voor deze bemester. De schijven zijn zwaar gelagerd en het lager is gesloten om schade door mest te vermijden. Het robuuste element zit aan het frame bevestigd en de agressiviteit is door middel van een drukveer in te stellen.

De mest wordt verdeeld door een Peecon hakselverdeelkop met 10 draaiende ronde messen. Deze stuwt de mest perfect gelijkmatig naar de 50 mm slangen die naar de geharde injectievoet met rubberen uitloop gaan. Deze voeten staan op 240 mm afstand van elkaar. Het type H heeft hydraulische afsluiters op de elementen. De bemester is voorzien van verlichting.

De **Econoom Zodebemesters** zijn leverbaar in werkbreedtes van 2,75 tot en met 9,25 meter. Vanaf de ZB 400 Econoom is het frame hydraulisch opklapbaar. Een hydraulische veren ontgrendeling zorgt ervoor dat deze bemester veilig getransporteerd kan worden.

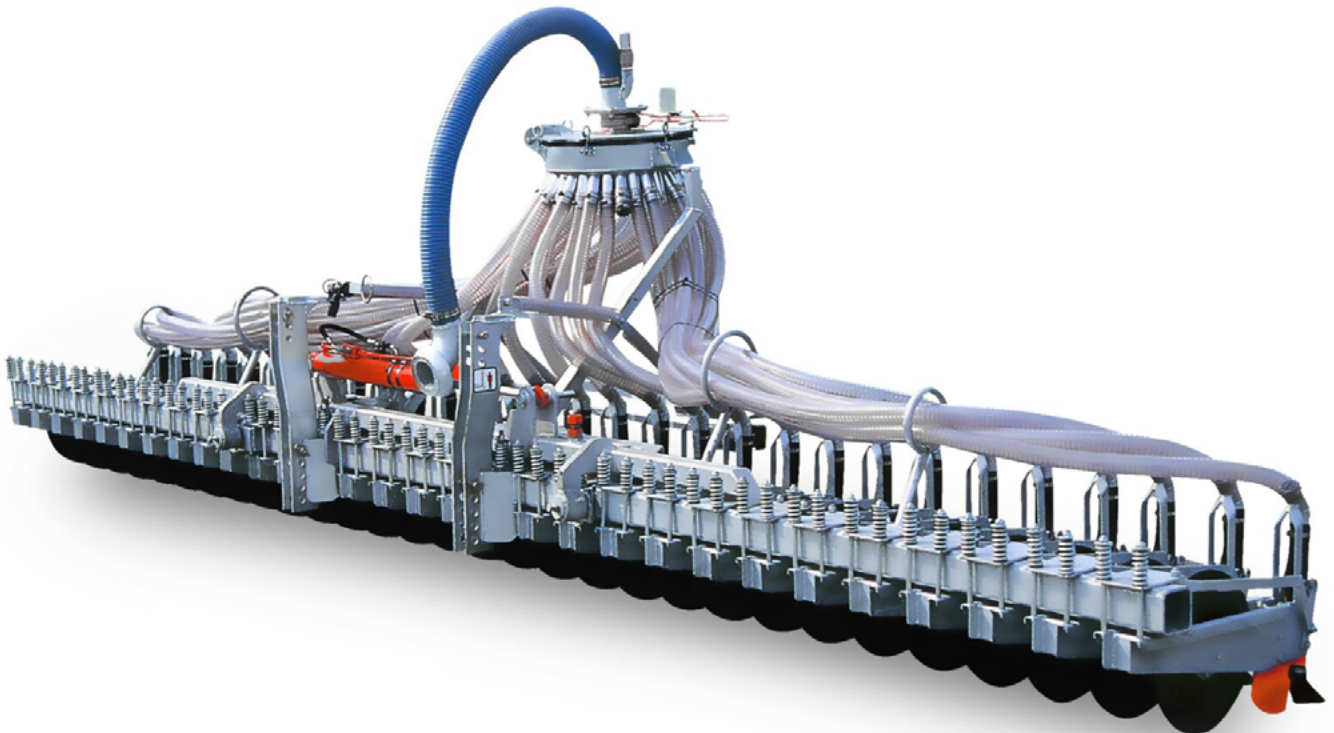

STANDAARDUITVOERING (ECONOOM ZODEBEMESTERS)

- ▶ Gegalvaniseerd frame met 4-punts bok
- ▶ 15° Spoorvolgende en bodemaanpassende elementen
- ▶ Voorsnijschijven Ø 460 mm met extra zware lagering
- ▶ Injectievoeten met rubberen uitloop
- ▶ Transparante toevoerslangen Ø 50 mm
- ▶ Hakselverdeelkop hydraulisch aangedreven
- ▶ Onderlinge afstand elementen 240 mm
- ▶ Vanaf zodebemester 400 Econoom hydraulisch opklapbaar frame en vergrendeling
- ▶ Breedtebuizen
- ▶ Verlichtingsbalk
- ▶ Type H heeft hydraulische afsluiters op de elementen

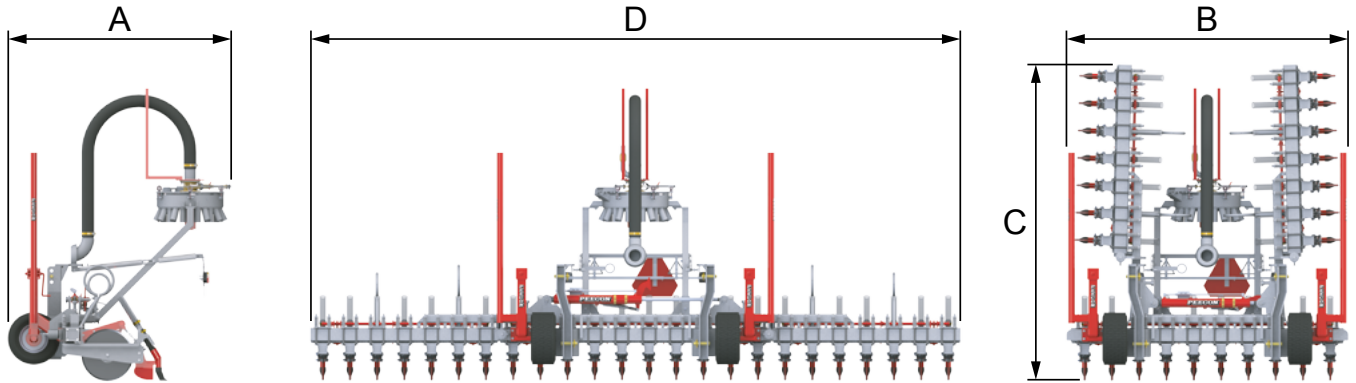

Type	A	B	C	D	Aantal elementen	Gewicht
Werkbreedte in cm	mm	mm	mm	mm	kg	kg
Econoom 275 (H)	1830	2650	2540	2640	11	760
Econoom 400 (H)	1975	2480	2560	3840	16	1170
Econoom 500 (H)	1975	2480	2560	4800	20	1320
Econoom 600 (H)	1975	2480	2780	5760	24	1450
Econoom 700 (H)	1975	2480	3260	6720	28	1580
Econoom 775 (H)	1975	2480	3260	7680	32	2000
Econoom 925 (H)	1975	2950	3650	9120	38	2200



Bekijk voor alle opties voor deze machine onze recente prijslijsten, gratis te downloaden via peetersgroup.com/prijslijsten-download



2022-01

PEECON

Bouwlandbemesters

De **Bouwlandbemester** kenmerkt zich door zijn compacte maar robuuste bouw. Twee rijen geveerde tanden zitten bevestigd aan één zware centrale koker, waardoor de machine compact van bouw blijft maar toch enorm robuust is. Door deze constructie is er ook een gewichtsbesparing ten opzichte van een 2-balks frame. Hierdoor blijft het weggedrag van de tank optimaal.

De **Bouwlandbemester** heeft als basis een volledig gespoten, verzwaard frame met 4-puntsboks. De bemester is voorzien van Kongskilde bladveertanden. De Peecon BB XL-uitvoeringen hebben een grotere tandafstand tussen de eerste en tweede rij en langere tanden. Met deze XL-uitvoering kan dieper gewerkt worden en is er een betere doorstroom wanneer dit het meest nodig is.

De mest wordt verdeeld door een Peecon hakselverdeelkop met 10 draaiende ronde messen. Deze verdeelt de mest perfect via de 50 mm slangen naar de bladveertanden die op 330 mm afstand van elkaar staan.

De **Bouwlandbemesters** zijn voorzien van degelijke, verstelbare loopwielen en verlichting. Vanaf de BB 430 is het frame hydraulisch opklapbaar. Een hydraulische veren ontgrendeling zorgt ervoor dat deze bemester veilig getransporteerd kan worden. De Peecon Bouwlandbemesters kunnen verder uitgebreid worden met een rol en eventueel een ombouwset om ook grasland te kunnen bemesten.

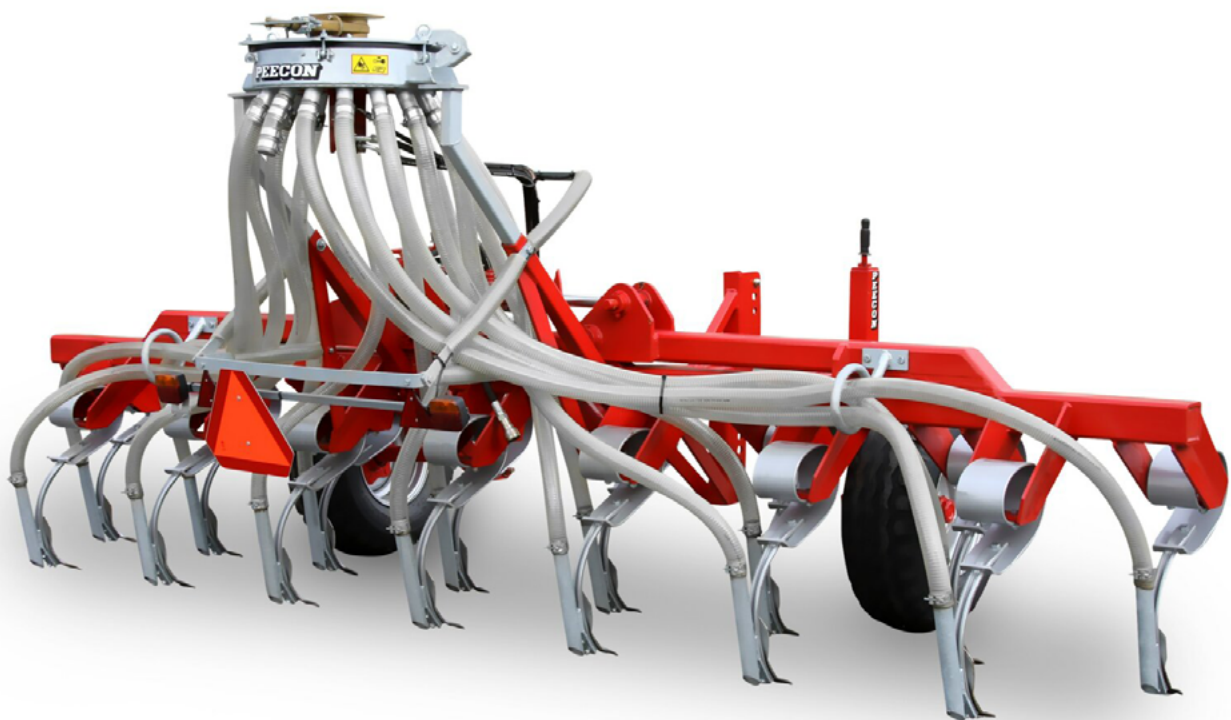

STANDAARDUITVOERING

- ▶ Gespoten kokerframe met 4-punts bok
- ▶ Kongskilde bladveertanden
- ▶ Verwisselbare beitels en injectiebuis
- ▶ Onderlinge afstand tanden 330 mm
- ▶ Transparante toevoerslangen Ø 50 mm
- ▶ Hakselverdeelkop hydraulisch aangedreven
- ▶ Toevoerslang en doseerkraan 4"
- ▶ 2 Loopwielen met spindelverstelling
- ▶ Vanaf bouwlandbemester 430 hydraulisch opklapbaar frame en vergrendeling
- ▶ Verlichtingsbalk
- ▶ Type XL heeft een grotere tandafstand en langere tanden

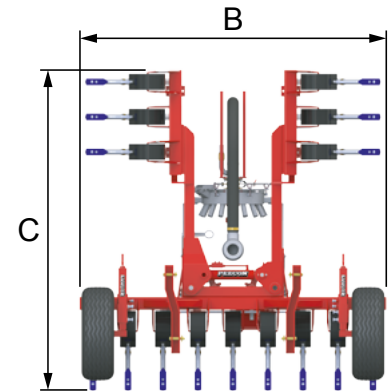
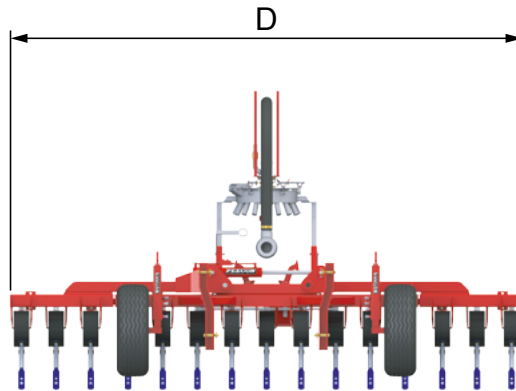
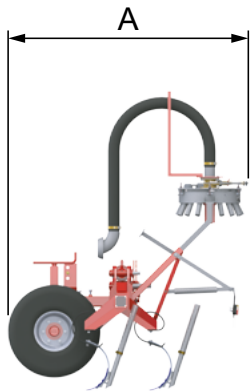

Type	A	B	C	D	Aantal elementen	Gewicht
Werkbreedte in cm	mm	mm	mm	mm	kg	kg
BB 300	2260	2850	2800	2970	9	785
BB 430	2260	2850	2800	4290	13	1180
BB 500	2260	2850	3000	4950	15	1260
BB 570	2260	2850	3330	5610	17	1335
BB 620	2260	2850	3630	6150	19	1480
BB 300 XL	2260	2850	2940	2970	9	850
BB 430 XL	2260	2850	2940	4290	13	1270
BB 500 XL	2260	2850	3140	4950	15	1360
BB 570 XL	2260	2850	3470	5310	17	1440
BB 620 XL	2260	2850	3770	6150	19	1550



Bekijk voor alle opties voor deze machine onze recente prijslijsten, gratis te downloaden via peetersgroup.com/prijslijsten-download



2022-01

PEECON

Kipwagens



STANDAARDUITVOERING

KW 2500 - 3500

- ▶ Gespoten chassis met onderaanspan
- ▶ Vast trekoog, hoogte 450 mm
- ▶ Steunwiel
- ▶ Vaste 6-bouts as, ongeremd
- ▶ Bak hydraulisch kippend d.m.v. hydrauliek van tractor
- ▶ Bovenscharnierende achterklep met handmatige vergrendeling
- ▶ Stalen bodem en gegalvaniseerde afneembare schotten dikte 3 mm
- ▶ Verlichting en reflectoren
- ▶ Inclusief banden

KW 4000

- ▶ Zoals KW 3500, maar geremd t.b.v. EU 167/2013



Kipwagens

Bekijk voor alle opties voor deze machine onze recente prijslijsten, gratis te downloaden via
peetersgroup.com/prijslijsten-download

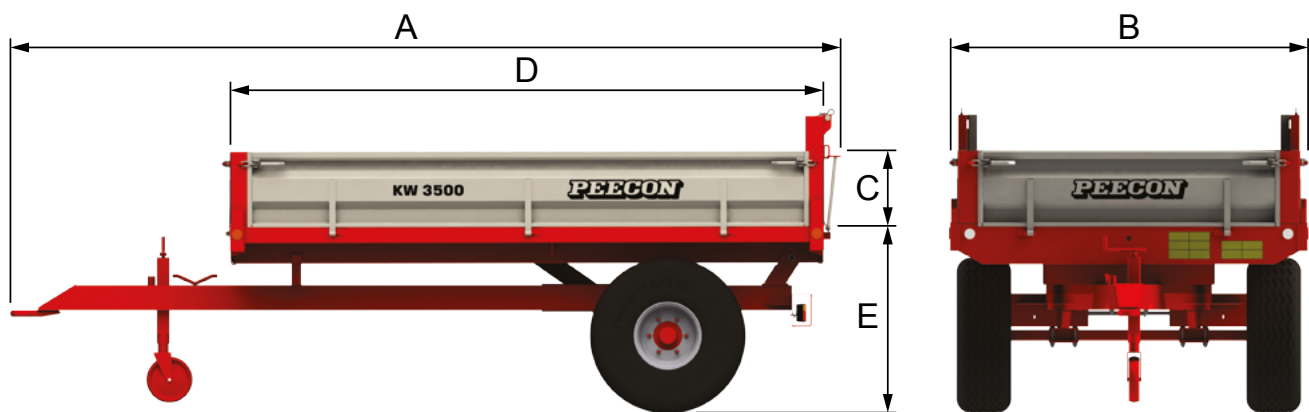

Type	A	B	C	D	Inhoud	Type / as	Gewicht
	mm	mm	mm	mm	m ³	mm	kg
Kipwagen 1000	5700	2200	300	4050	--	60	990
Kipwagen 2500	3345	1500	400	2000	1,2	60	770
Kipwagen 3500	4640	2000	400	3300	2,5	60	1060
Kipwagen 4000	4640	2000	400	3300	2,5	Handrem 60	1060
Kipwagen 6000	5270	2100	500	4000	4,2	Handrem 60	1500
Kipwagen 6000+	5270	2100	1000	4000	8,4	Handrem 60	1800

Bekijk voor alle opties voor deze machine onze recente prijslijsten, gratis te downloaden via
peetersgroup.com/prijslijsten-download



2022-01

PEECON

Cargo Tandem



De **Peecon Cargo Tandem Kipwagens** hebben een aantal eigenschappen die ervoor zorgen dat de kipwagens zeer duurzaam zijn en over veel rijcomfort beschikken. Zo zijn alle kipwagens voorzien van een robuust en stabiel kokerchassis. De bakken hebben standaard een bodemdikte van 6 mm en de wanden zijn vervaardigd uit 4 mm staal. De bak is aan de onderkant en zijkant extra verstevigd met kokers en rongen. Dit zorgt voor extra torsiestijfheid, zelfs wanneer er producten geladen worden met een hoger soortelijk gewicht. Alle bakken zijn conisch gebouwd, dit resulteert in een uitstekende lossing van het product. De bakken van alle Cargo's worden gestraald, geschoopeerd en vervolgens gespoten in minimaal 2 lagen lak.

Standaard zijn alle Cargo modellen voorzien van zware, doorlopende assen en bij de Cargo 16000, 18000 en 20000 zijn deze opgehangen door middel van hydraulische vering. Ook de dissel is bij de Cargo 18000 en 20000 standaard hydraulisch geveerd. De combinatie van de hydraulische dissilvering met het geveerde onderstel zorgt voor een hoog rijcomfort in belaste toestand en het voorkomt stuiten in onbelaste toestand. Ook het overhellen in bochten is hierdoor verleden tijd.

De Cargo's hebben een standaard bakhoogte van 1.200 mm (behalve de Cargo 10000) en kunnen optioneel verhoogd worden naar 1.400, 1.500 of 1.600 mm uit één geheel. Door de vele extra optiemogelijkheden zijn onze Cargo modellen aan te passen aan elke wens.

Alle modellen hebben een buitenbreedte van 2.550 mm, wat voldoet aan de huidige regelgeving en voorbereid is op de toekomstige regelgeving. Afwijkende bakafmetingen zijn altijd bespreekbaar.



STANDAARDUITVOERING

- ▶ Universeel chassis in grijs (RAL 7021) en bak gestraald, geschoopeerd en in Peecon rood gespoten
- ▶ Draaibaar trekoog
- ▶ Dissel geveerd met rubberen blokken onderaanspanning of bovenaanspanning; vanaf Cargo 18000 hydraulisch geveerd/verstelbaar #
- ▶ Hydraulische steunpoot met handpomp
- ▶ Blokkering achterste as (alleen van toepassing bij de hydraulische tandems)
- ▶ Geveerde 10-bouts assen hydraulisch geremd, spoorbreedte 1900 mm
- ▶ Conische bak (30 mm) hydraulisch kippend d.m.v. hydrauliek van tractor
- ▶ Hydraulisch bediende achterklep met graanschuif #
- ▶ Stalen bodem 6 mm, wanden 4 mm
- ▶ Totale buitenbreedte 2550 mm (binnenbreedte 2280 mm)
- ▶ LED verlichting en reflectoren
- ▶ Banden Cover 15R22.5

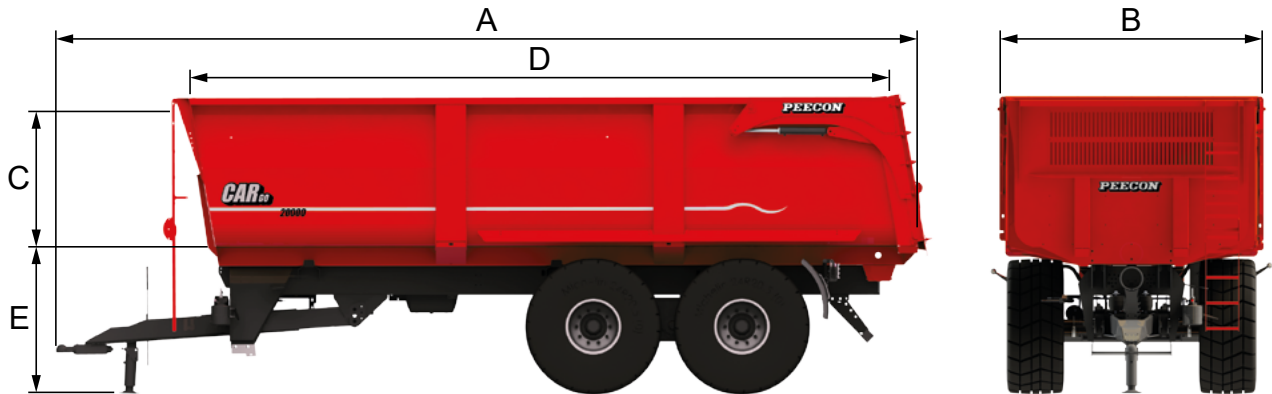

Type	A	B	C	D	E	Inhoud (incl. 250mm opzet)	Inhoud cilinder	Type / assen	Gewicht
Laadvermogen in kg	mm	mm	mm	mm	mm	m ³	ltr	mm	kg
Cargo Tandem 10000	6590	2550	650	4900	1350	10	19	Single axle/150	3800
Cargo Tandem 14000	6590	2550	1200	5000	1460	16	20	Boggie/90	4500
Cargo Tandem 16000	7340	2550	1200	5700	1460	19	28	Hydr. tandem ADR/150	5250
Cargo Tandem 16000 XL	7750	2550	1200	6050	1460	20	33	Hydr. tandem ADR/150	5900
Cargo Tandem 18000	8090	2550	1200	6350	1460	21	39	Hydr. tandem ADR/150	6000
Cargo Tandem 18000 XL	8490	2550	1200	6800	1460	23	45	Hydr. tandem ADR/150	6400
Cargo Tandem 20000	8840	2550	1200	7200	1460	24	45	Hydr. tandem BPW/150	7200
Cargo Tandem 20000 XL	9350	2550	1200	7550	1460	26	55	Hydr. tandem BPW/150	7800



Bekijk voor alle opties voor deze machine onze recente prijslijsten, gratis te downloaden via peetersgroup.com/prijslijsten-download



2022-01

PEECON

Cargo Tridem



De **Peecon Cargo Tridem Kipwagens** hebben een aantal eigenschappen die ervoor zorgen dat de kipwagens zeer duurzaam zijn en over veel rijcomfort beschikken. Zo zijn alle kipwagens voorzien van een robuust en stabiel kokerchassis. De bakken hebben standaard een bodemdikte van 6 mm en de wanden zijn vervaardigd uit 4 mm staal. De bak is aan de onderkant en zijkant extra verstevigd met kokers en rongen. Dit zorgt voor extra torsiestijfheid, zelfs wanneer er producten geladen worden met een hoger soortelijk gewicht. Alle bakken zijn conisch gebouwd, dit resulteert in een uitstekende lossing van het product. De bakken van alle Cargo's worden gestraald, geschoopeerd en vervolgens gespoten in minimaal 2 lagen lak.

Standaard zijn alle Cargo modellen voorzien van zware, doorlopende assen en bij de Cargo 28000 en 28000 XL zijn deze opgehangen door middel van hydraulische vering. Ook de dissel is bij alle Cargo Tridem modellen standaard hydraulisch geveerd.

De combinatie van de hydraulische disselvering met het geveerde onderstel zorgt voor een hoog rijcomfort in belaste toestand en het voorkomt stuiten in onbelaste toestand. Ook het overhellen in bochten is hierdoor verleden tijd. De Cargo's hebben een standaard bakhoogte van 1.200 mm en kunnen optioneel verhoogd worden naar 1.400, 1.500 of 1.600 mm uit één geheel. Door de vele extra optiemogelijkheden zijn onze Cargo modellen aan te passen aan elke wens.

Alle modellen hebben een buitenbreedte van 2.550 mm, wat voldoet aan de huidige regelgeving en voorbereid is op de toekomstige regelgeving. Afwijkende bakafmetingen zijn altijd bespreekbaar.

Kipwagens



STANDAARDUITVOERING

- ▶ Universeel chassis in grijs (RAL 7021) en bak gestraald, geschoopeerd en in Peecon rood gespoten
 - ▶ Draaibaar trekoog
 - ▶ Hydraulisch geveerde/verstelbare dissel onderaanspanning of bovenaanspanning #
 - ▶ Hydraulische steunpoot met handpomp
 - ▶ Blokkering achterste as (alleen van toepassing bij Cargo 28000)
 - ▶ Geveerde 10-bouts assen hydraulisch geremd
- waarvan de achterste meelopend gestuurd
 - ▶ Conische bak (30 mm) hydraulisch kippend d.m.v. hydrauliek van tractor
 - ▶ Hydraulisch bediende achterklep met graanschuif #
 - ▶ Stalen bodem 6 mm, wanden 4 mm
 - ▶ Totale buitenbreedte 2550 mm (binnenbreedte 2280 mm)
 - ▶ LED verlichting en reflectoren
 - ▶ Banden Cover 15R22.5

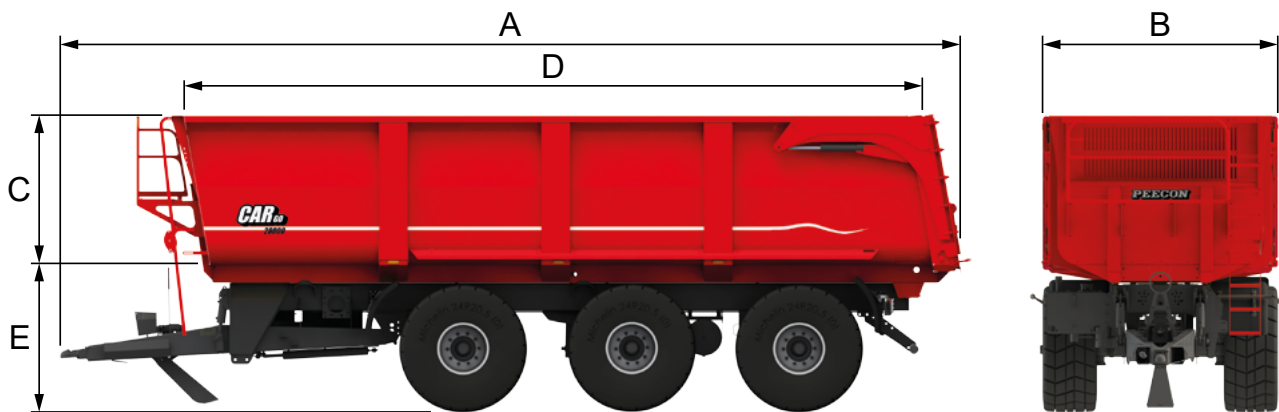

Type	A	B	C	D	E	Inhoud (incl. 250mm opzet)	Inhoud cilinder	Type / assen	Gewicht
Laadvermogen in kg	mm	mm	mm	mm	mm	m ³	ltr	mm	kg
Cargo Tridem 21000	8840	2550	1200	7050	1460	21	40	Tridem/110	7000
Cargo Tridem 25000	8840	2550	1200	7050	1460	21	58	Tridem/150	7500
Cargo Tridem 28000	9640	2550	1200	8000	1460	26,5	68	Hydr. Tridem BPW/150	10000
Cargo Tridem 28000 XL	10140	2550	1200	8500	1460	28	69	Hydr. Tridem BPW/150	10550



Bekijk voor alle opties voor deze machine onze recente prijslijsten, gratis te downloaden via peetersgroup.com/prijslijsten-download



2022-01

PEECON

Cargo Gronddumpers



De **Peecon Cargo Gronddumper-lijn** is ontworpen voor het zware werk. Deze Cargo's zijn standaard voorzien van een aantal eigenschappen die ervoor zorgen dat deze kiepwagens enorm duurzaam zijn en dus uitermate goed presteren onder zware omstandigheden. Het Cargo Gronddumper gamma is beschikbaar met een laadvermogen van 13 tot en met 27 ton. Voor eenieder is er een passend model beschikbaar.

De Euroline-bakken van deze Cargo's zijn standaard vervaardigd uit Hardox 450 met een dikte van 6 mm. Bovenaan is de bak verstevigd met een zware koker. De bakken zijn conisch opgebouwd, dit resulteert in een uitstekende lossing van het product. Het zware kokerchassis kan uitgevoerd worden met diverse types onderstellen met doorlopende assen. De Cargo's 27000 en 27000 XL Grond zijn standaard voorzien van een hydraulisch geveerd onderstel, optioneel zijn ze leverbaar met Tridec HD-O. Deze modellen hebben een eigen hydrauliek systeem om een grote kiepcapaciteit te garanderen. De kiepcilinder is optimaal gepositioneerd waardoor zijn maximale capaciteit benut kan worden.

De bakken van alle Cargo's worden gestraald, geschoopeerd en vervolgens gespoten in minimaal 2 lagen lak. Door de vele extra optiemogelijkheden zijn onze Cargo Gronddumper modellen aan te passen aan elke wens.

Alle modellen hebben een buitenbreedte van 2.550 mm, wat voldoet aan de huidige regelgeving en voorbereid is op de toekomstige regelgeving. Afwijkende bakafmetingen zijn altijd bespreekbaar.



STANDAARDUITVOERING

- ▶ Universeel chassis in grijs (RAL 7021) en bak gestraald, geschoopeerd en in Peecon rood gespoten
- ▶ Draalbaar trekoog
- ▶ Dissel geveerd met 2 rubberen blokken, onderaanspanning of bovenaanspanning, vanaf Cargo 22000 Grond hydraulisch geveerd/verstelbaar #
- ▶ Hydraulische steunpoot met handpomp
- ▶ Blokkering achterste as (alleen van toepassing bij de hydraulische tridems)
- ▶ 10-bouts assen hydraulisch geremd, spoorbreedte 1900 mm
- ▶ Bak hydraulisch kippend d.m.v. hydrauliek van tractor
- ▶ Hydraulisch bediende achterklep #
- ▶ Stalen bodem en wanden, dikte 6 mm
- ▶ Totale buitenbreedte 2550 mm (binnenbreedte 2280 mm)
- ▶ LED verlichting en reflectoren
- ▶ Cargo 13000 Grond is enkel te verkrijgen met banden Goodyear 435/50R19.5
- ▶ Vanaf Cargo 16000 Grond banden Cover 15R22.5

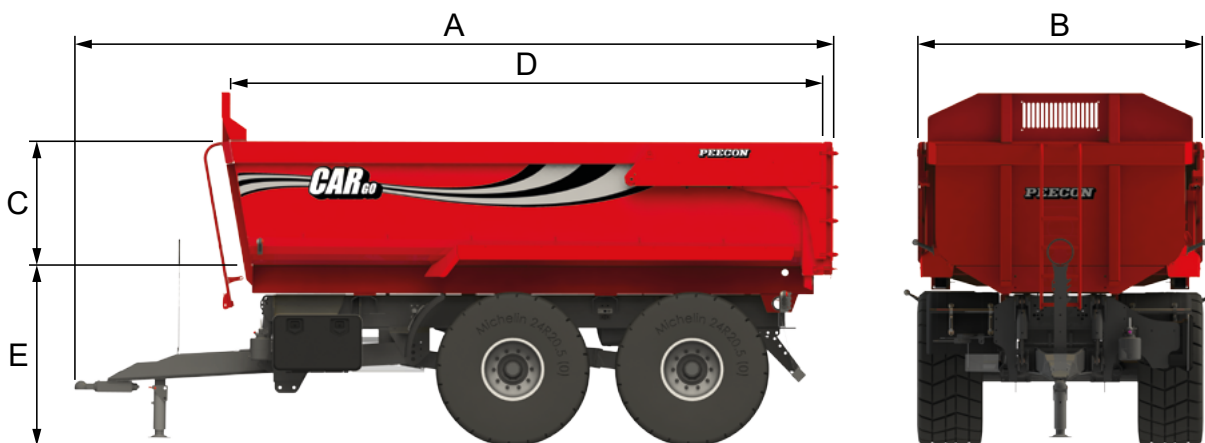

Type	A	B	C	D	E	Inhoud	Inhoud cilinder	Type / assen	Gewicht
Laadvermogen in kg	mm	mm	mm	mm	mm	m ³	ltr	mm	kg
Cargo Gronddumper 13000	5750	2550	650	4250	1380	6,0	20	Rocking/120	4900
Cargo Gronddumper 16000	6500	2550	650	5000	1460	7,0	27	Boggie/100	4900
Cargo Gronddumper 22000	6550	2550	1000	5200	1460	11,5	33/39	Rocking ADR/150	5750
Cargo Gronddumper 25000	6550	2550	1200	5200	1460	13,5	33/39	Rocking BPW/150	6500
Cargo Gronddumper 27000	8050	2550	1200	6500	1460	17	58	Hydr. Tridem BPW/150	9600
Cargo Gronddumper 27000 XL	8400	2550	1200	6900	1500	18	80	Hydr. Tridem BPW/150	10700

* Niet in alle landen toegestaan in geval van wegtransport



Bekijk voor alle opties voor deze machine onze recente prijslijsten, gratis te downloaden via peetersgroup.com/prijslijsten-download



2022-01

PEECON

Cargo Chassis



De **Peecon Cargo losse Chassis** zijn ontworpen voor het zware werk. Deze chassis zijn standaard voorzien van een aantal eigenschappen die ervoor zorgen dat ze duurzaam zijn en dus uitermate goed presteren onder zware omstandigheden. Het Cargo chassis gamma is beschikbaar t.b.v. vele laadvermogens. Ze zijn geschikt voor de Cargo bakken en Peecon tankenopbouw, maar op verzoek ook voor opbouw van stalmeststrooiers of zoutstrooi-units. Voor eenieder is er een passend model beschikbaar.

Het zware kokerchassis kan uitgevoerd worden met diverse types onderstellen met doorlopende assen. Parabool geveerd of hydraulische asophanging zijn bewezen componenten. De Cargo's tridem en quatro's zijn standaard voorzien van een hydraulisch geveerd onderstel, optioneel zijn ze leverbaar met Tridec HD-O.

Alle modellen hebben een buitenbreedte van 2.550 mm, wat voldoet aan de huidige regelgeving en is voorbereid op de toekomstige regelgeving. Afwijkende afmetingen zijn altijd bespreekbaar.

Losse chassis



STANDAARDUITVOERING

- ▶ Gespoten universeel chassis
- ▶ Luchtgeveerde dissel onderaanspanning of bovenaanspanning (vanaf Cargo Chassis 18000 hydraulisch geveerd/verstelbaar) #
- ▶ Hydraulische steunpoot #
- ▶ Geveerde 10-bouts assen hydraulisch geremd, spoorbreedte 1900/2000 mm
- ▶ Voorbereid voor kipcilinder
- ▶ LED verlichting en reflectoren
- ▶ Banden Cover 15R22.5

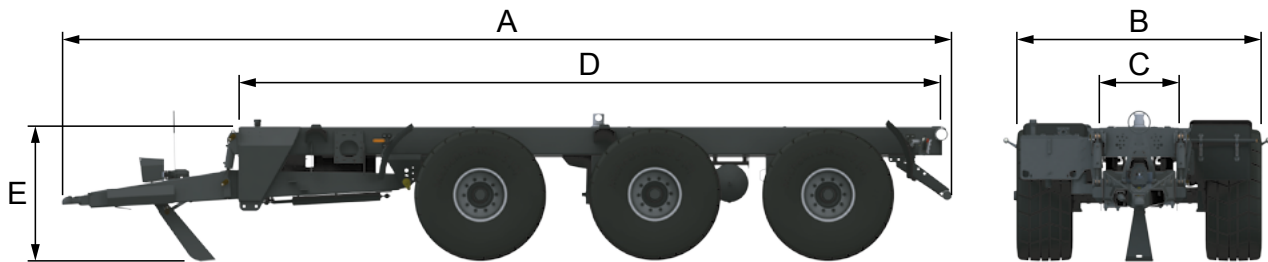

Type	A	B	C	D	E	Type / assen	Gewicht
Laadvermogen in kg	mm	mm	mm	mm	mm	mm	kg
Cargo Chassis 14000	6250	2550	1065	4300	1280	Boggie/90	3600
Cargo Chassis 16000	7000	2550	1065	5050	1280	Hydr. Tandem/150	4200
Cargo Chassis 18000	7750	2550	1065	5800	1280	Hydr. Tandem/150	4600
Cargo Chassis 20000	8500	2550	1065	6550	1280	Hydr. Tandem BPW/150	4950
Cargo Chassis 21000	8500	2550	1065	6550	1280	Tridem	5600
Cargo Chassis 25000	8500	2550	1065	6550	1280	Tridem	6000
Cargo Chassis 28000	9250	2550	1065	7300	1280	Hydr. Tridem BPW/150	6400
Cargo Chassis 38000	10250	2550	1065	8300	1280	Hydr. quatro BPW/150	7400
Cargo Chassis 42000	11000	2550	1065	9000	1280	Hydr. quatro BPW/150	7800



Bekijk voor alle opties voor deze machine onze recente prijslijsten, gratis te downloaden via peetersgroup.com/prijslijsten-download



2022-01

PEECON

Cargo Losse Tanken

**STANDAARDUITVOERING**

- ▶ Gegalvaniseerde tank met mangat Ø 600 mm
- ▶ Versterkt hoekprofiel voor montage op Cargo Chassis met 4 afzetsteunpoten
- ▶ Kijkbuis Ø 150 mm tegen voorwand
- ▶ Groot kijkglas tegen achterwand
- ▶ Pompsteun tussen dissel met pomp Jurop PNE 122 capaciteit 12200 liter/min
- ▶ Groothoekaftakas Walterscheid
- ▶ Geluïdsdemper voor pomp
- ▶ Zelfreinigende vochtvanger
- ▶ Hydraulische achterafsluiter 6"
- ▶ Zijaansluiting 6" met snelsluiting linksvoor
- ▶ Blindflens 8" linksvoor en 6" rechtsvoor
- ▶ 4 meter slang 6" met koppelingen
- ▶ Gegalvaniseerde spatborden met slangenrekken
- ▶ Dubbele bovenafsluiter
- ▶ Exclusief Cargo chassis

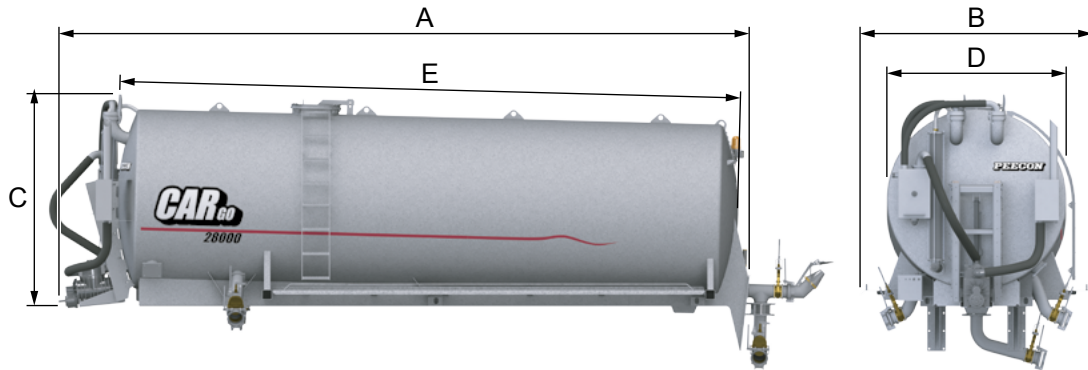

Type	A	B	C	D	E	Gewicht
Inhoud in m ³ x 1000	mm	mm	mm	mm	mm	kg
Cargo tank 17000	6735	2550	2250	2000	5575	3880
Cargo tank 20000	7735	2550	2255	2000	6575	4210
Cargo tank 22000	7760	2550	2365	2100	6600	4450
Cargo tank 24000	7780	2550	2570	2200	6620	4600
Cargo tank 26500	7800	2550	2575	2300	6640	4800
Cargo tank 30000	8800	2550	2585	2300	7640	5300

Bekijk voor alle opties voor deze machine onze recente prijslijsten, gratis te downloaden via peetersgroup.com/prijslijsten-download



2022-01

PEECON

Cargo Losse Bakken

**STANDAARDUITVOERING**

- ▶ Stalen bodem 6 mm en wanden 4 mm van staal S355
- ▶ Bakhoogte 1600 mm
- ▶ Totale buitenbreedte 2550 mm (binnenbreedte 2280 mm)
- ▶ Bak hydraulisch kippend d.m.v. hydrauliek van tractor
- ▶ Hydraulisch bediende achterschot met graanschuif
- ▶ LED verlichting en reflectoren
- ▶ Exclusief Cargo chassis
- ▶ De Cargo bak 27000 Grond heeft zijwanden met een hoogte van 1200 mm, de wanden zijn vervaardigd uit 6 mm Hardox 450

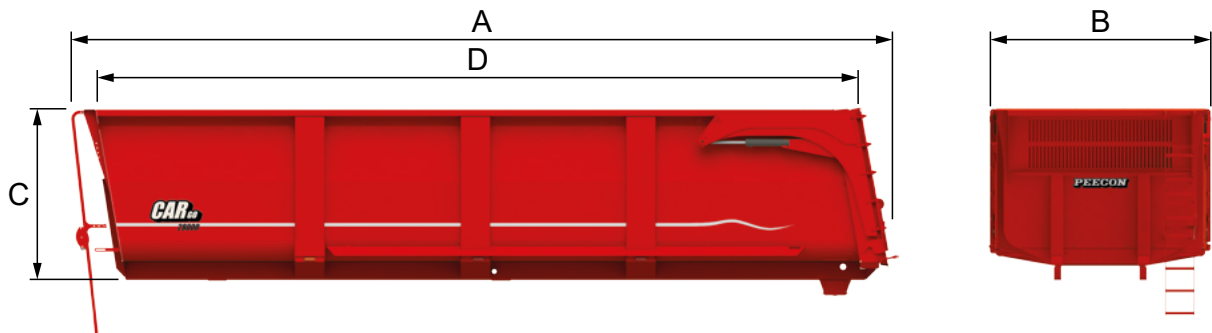

Type	A	B	C	D	Inhoud	Gewicht
	mm	mm	mm	mm	m ³	kg
Cargo body 18000	6900	2550	1800	6500	23	2800
Cargo body 25000	7650	2550	1800	7250	26	3250
Cargo body 28000	8400	2550	1800	8000	29	3550
Cargo body 27000	6900	2550	1200	6500	18	3300

Bakken/fanken los

Bekijk voor alle opties voor deze machine onze recente prijslijsten, gratis te downloaden via peetersgroup.com/prijslijsten-download



2022-01

PEECON

Cargo Losse Schuifbakken



De **Peecon Losse Cargo schuifbakken** hebben een groot volume voor efficiënt transport en minder stilstand. Dit levert dus een grotere capaciteit van uw hakselaar, combine of loader op!

Een uniek systeem van voorpersen zorgt voor 100% rendement bij grassilage. De ongeëvenaarde constructie zorgt voor enorme stevigheid, minimale onderhoudskosten en een lange levensduur.

In combinatie met een Peecon Cargo hydraulisch geveerd onderstel, heeft u hiermee een transportwagen die het gehele jaar ingezet kan worden. Ook tijdens gebruik onder de zwaarste omstandigheden.



Bakken/tanken los

STANDAARDUITVOERING

- ▶ Solide bakconstructie van staal S355
- ▶ Duwbord voor het verdichten van het gewas voor meer dan 50% en het lossen van de bak
- ▶ Hydraulisch dubbelwerkende telescoopcilinder voor duwbord
- ▶ Hydraulisch bediende achterklep met vergrendeling
- ▶ Eigen hydraulisch systeem incl. Walterscheid groothoekaftakas
- ▶ Exclusief Cargo chassis

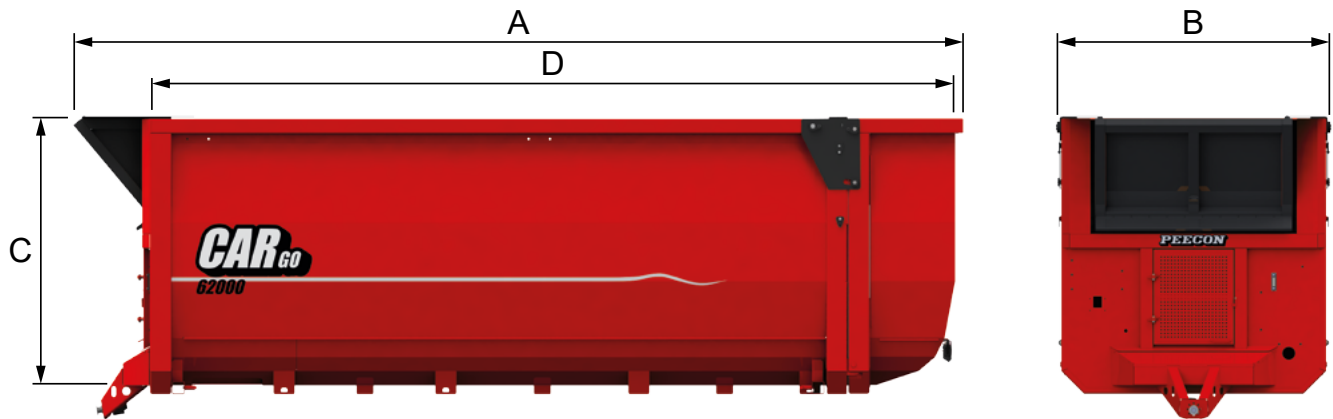

Type	A	B	C	D	Gewicht
	mm	mm	mm	mm	kg
Cargo Schuifbak 45m ³	8350	2550	2580	7700	6160
Cargo Schuifbak 50m ³	9150	2550	2580	8500	6650
Cargo Schuifbak 55m ³ XL	10150	2550	2580	9500	7445
Cargo Schuifbak 48m ³	8350	2850	2580	7700	6530
Cargo Schuifbak 53m ³	9150	2850	2580	8500	6990
Cargo Schuifbak 58m ³ XL	10150	2850	2580	9500	7785
Cargo Schuifbak 55m ³	9150	2980	2580	8500	7180
Cargo Schuifbak 62m ³ XL	10150	2980	2580	9500	7980
Cargo Schuifbak 63m ³	10900	2550	2580	10250	8700
Cargo Schuifbak 70m ³ XL	10900	2980	2580	10250	8800



Bekijk voor alle opties voor deze machine onze recente prijslijsten, gratis te downloaden via peetersgroup.com/prijslijsten-download



2022-01

PEECON

Losse (Cargo Compact) Containertanken



STANDAARDUITVOERING

CARGO COMPACT LOSSE CONTAINERTANKEN

- ▶ Gegalvaniseerde tank met mangat Ø 600 mm
- ▶ Hoekprofielen met geïntegreerd containerslede en ingebouwde aanpikpunt in tank
- ▶ Tankinhoudmeter tegen voorwand
- ▶ Groot kijkglas tegen achterwand
- ▶ Pompsteun tussen dissel met pomp Jurop PN 58 capaciteit 6200 liter/min
- ▶ Aftakas Walterscheid
- ▶ Zelfreinigende vochtvanger
- ▶ Hydraulische achterafsluiter 6"
- ▶ Zijaansluiting 6" met snelsluiting linksvoor
- ▶ Blindflens 8" linksvoor en 6" rechtsvoor
- ▶ 4 meter slang 6" met koppelingen
- ▶ Gegalvaniseerde spatborden met slangenrekken
- ▶ Dubbele bovenafsluiter
- ▶ Exclusief Cargo Compact haaksysteem

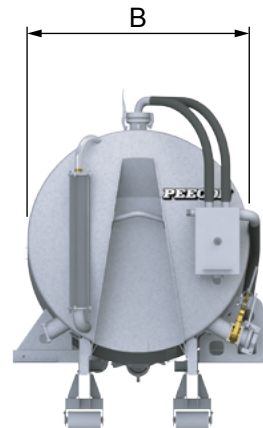
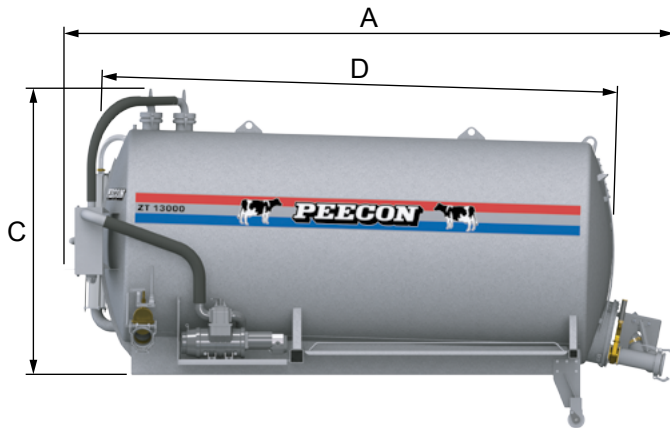

Type	A	B	C	D	Gewicht
	mm	mm	mm	mm	kg
Cargo Compact 8000	5550	1700	2210	4500	2460
Cargo Compact 10000	5550	1800	2310	4530	2450
Cargo Compact 11500	5550	1900	2410	4590	2620
Cargo Compact 13000	5550	2000	2510	4600	2700

Bekijk voor alle opties voor deze machine onze recente prijslijsten, gratis te downloaden via peetersgroup.com/prijslijsten-download



2022-01

PEECON

Losse (Cargo Compact) Containertanken

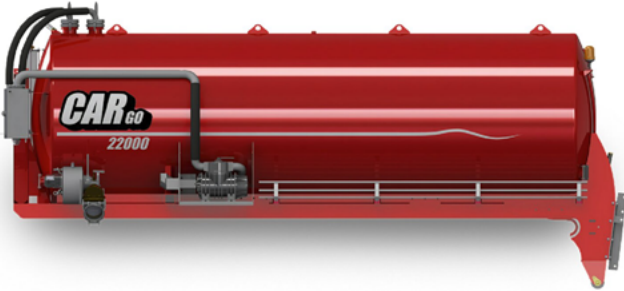
**STANDAARDUITVOERING****LOSSE CARGO CONTAINERTANKEN**

- ▶ Gegalvaniseerde tank met mangat Ø 600 mm
- ▶ Hoekprofielen tegen tank en containerslede, geschikt voor haaksysteem UNP180, extra versterkt in het midden, haakhoogte 1450 mm (sledebreedte = 1065 mm)
- ▶ Tankinhoudmeter tegen voorwand
- ▶ Groot kijkglas tegen achterwand
- ▶ Hydraulische achterafsluiter 6"
- ▶ Zijaansluiting 6" met snelsluiting linksvoor
- ▶ Blindflens 8" linksvoor en 6" rechtsvoor
- ▶ 4 meter slang 6" met koppelingen
- ▶ Dubbele bovenafsluiter
- ▶ Exclusief Cargo VDL haaksysteem

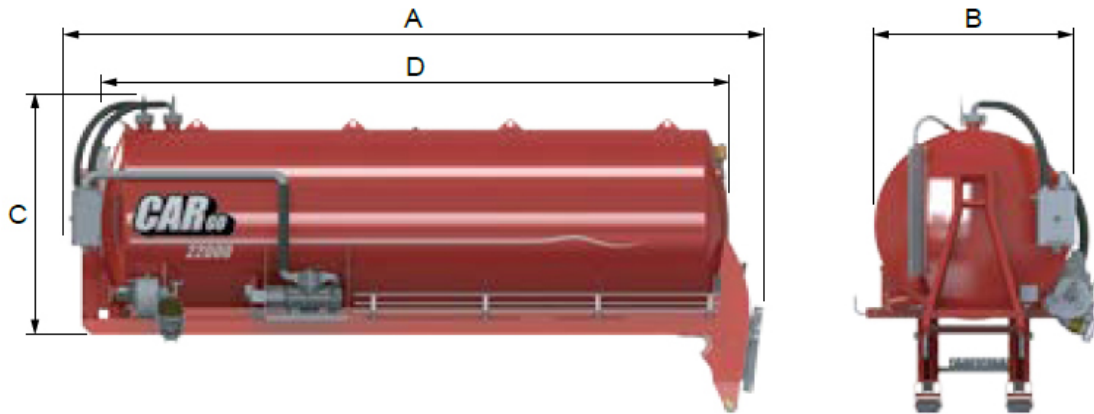

Type	A	B	C	D	Gewicht
	mm	mm	mm	mm	kg
Containertank 15000	6160	1900	2200	5590	3750
Containertank 17000	6210	2000	2300	5600	3850
Containertank 20000	7210	2000	2300	6610	3850
Containertank 22000	7210	2100	2400	6620	3950
Containertank 24000	7235	2200	2500	6635	4050
Containertank 26500	7260	2300	2600	6640	4150
Containertank 30000	8260	2300	2600	7640	4150

Bekijk voor alle opties voor deze machine onze recente prijslijsten, gratis te downloaden via peetersgroup.com/prijslijsten-download



2022-01

PEECON

Losse (Cargo) Containerbakken



STANDAARDUITVOERING

- ▶ Stalen bodem 5 mm, stalen wanden 4 mm
- ▶ Containerslede geschikt voor haaksysteem UNP180, extra versterkt in het midden
- ▶ Bak hydraulisch kippend d.m.v. hydrauliek van tractor
- ▶ Hydraulisch bediende achterdeur met graanschuif
- ▶ Trapladder en touwhaken
- ▶ Primer en aflak in Peecon rood
- ▶ Geschikt voor binnen-buitenborging
- ▶ Geschikt voor haakhoogte 1450 mm
- ▶ Exclusief Cargo VDL haaksysteem

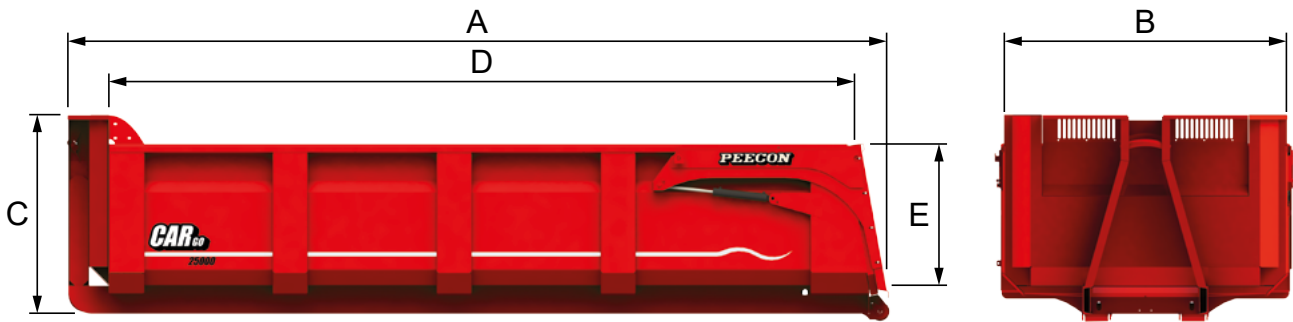

Type	A	B	C	D	E	Inhoud
	mm	mm	mm	mm	mm	kg
Container 14000	5230	2280	1700	5000	1200	18,2
Container 16000	5980	2280	1700	5750	1200	21,0
Container 18000	6730	2280	1700	6500	1200	23,7
Container 25000	7480	2280	1700	7250	1200	26,5

Bakken/tanken los



Bekijk voor alle opties voor deze machine onze recente prijslijsten, gratis te downloaden via peetersgroup.com/prijslijsten-download



2022-01

PEECON

Cargo Compact Haaksystemen



De **Peecon Cargo Compact haaksystemen** zijn beschikbaar in laadcapaciteiten van 13 tot maximaal 18 ton. De Cargo Compact HS 13000 is een solide carrier die uitblinkt in eenvoud en een lage opbouwhoogte. Het robuuste schommelstuk met twee zware, 8 gaats assen beperkt de hoogte van het chassis. Beide assen zijn geremd met flinke remtrommels met een diameter van 160 mm. Alle hydrauliek komt vanaf de tractor. Aan de tractor wordt slechts 10 liter olie onttrokken omdat de dubbelwerkende kipcilinder olie retourneert. Indien lasten tot en met 18.000 kg opgetrokken, gekipt of afgezet moeten worden, is het Cargo Compact HS 18000 systeem beschikbaar. Deze carrier heeft een hogedruk oliepomp (350 bar) op de 1000 tpm aftakas en een elektrische, bekabelde afstandsbediening voor de hydraulische functies.

De Cargo Compact HS 16000 XL is een verlengde variant, gebaseerd op de HS 19000 XL. Hij heeft echter een eenvoudig, robuust schommelpendel onderstel met 10 gaats assen. Door middel van 25 liter olie en 190 bar tractorhydrauliek kan dit systeem 16.000 kg aan.

Optioneel kan het chassis uitgebreid worden met een vacuümpomp, extra hydraulische aansluitingen of met mechanische voorzieningen t.b.v. pedaalontgrending van een achterklep.

STANDAARDUITVOERING

- ▶ Cargo chassis met geïntegreerd haaksysteem, haakhoogte 1450 mm en mechanisch verstelbaar naar 1570 mm (afmeting H)
- ▶ Geschikt voor baklengte max. 4300 mm, Compact HS 16000 XL is geschikt voor baklengte max. 6000 mm
- ▶ Handbediende omstelling kippen en op/afzetten, hydraulisch voor HS 16000 XL
- ▶ Mechanische borging van de Peecon containerbak
- ▶ Hydraulische afstempeling achterste as
- ▶ Hoofdcilinder en hydraulische knikarm
- ▶ Benodigd: 3 dubbelwerkende hydraulische functies van hydrauliek van tractor bij Compact HS 13000, 4-dubbelwerkende hydraulische functies van hydrauliek van tractor vanaf Compact HS 18000
- ▶ HS Compact 18000 werkt op een eigen oliesysteem 300 bar met plunjerpomp, incl. elektrohydraulische bediening
- ▶ Steunpoot
- ▶ Onderhoudsvrije schommeltandem met 2 doorlopende heavy duty assen \varnothing 120 mm 8-gaats, hydraulisch geremd, met remtrommel 300x160 mm. De Compact HS 16000 XL met 2 doorlopende heavy duty assen \varnothing 150 mm 10-gaats, hydraulisch geremd, met remtrommel 406x120 mm
- ▶ Draaibaar trekoog hoogte +/- 500 mm
- ▶ LED verlichting en reflectoren
- ▶ Banden Goodyear 435/50R19.5, Compact HS 16000 XL met Alliance/BKT 560/60R22.5

LOSSE CARGO COMPACT CONTAINERBAKKEN CB

- ▶ Stalen bodem 4 mm, stalen wanden 3 mm
- ▶ Containerslede geschikt voor haaksysteem UNP180, extra versterkt in het midden
- ▶ 2-delige achterdeuren
- ▶ Trapladder en touwhaken
- ▶ Bovenraam koker 80x80x4 mm
- ▶ Inwendig primer
- ▶ Uitwendig gestraald, primer en aflak in rood RAL 3002
- ▶ Exclusief Cargo Compact haaksysteem



Haaksystemen

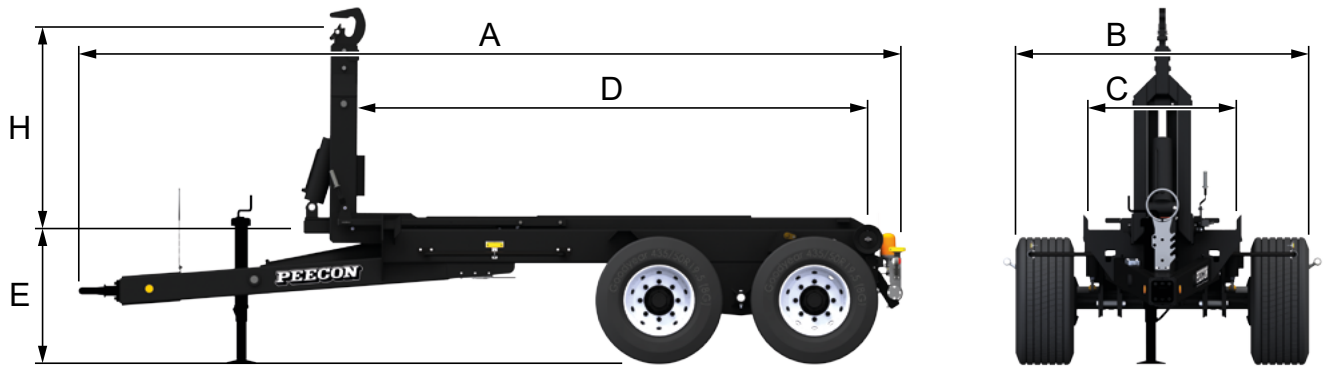

Type	A	B	C	D	E	Type / assen	Gewicht	Eigen hydraulisch systeem
	mm	mm	mm	mm	mm	mm	kg	
Cargo Compact HS 13000	5720	2150	1065	3650	980	Schommel 2x120	2750	--
Cargo Compact HS 18000	5720	2150	1065	3650	980	Schommel 2x120	2950	✓
Cargo Compact HS 16000 XL	7510	2500	1065	3650	1125	Schommel 2x150	4280	--

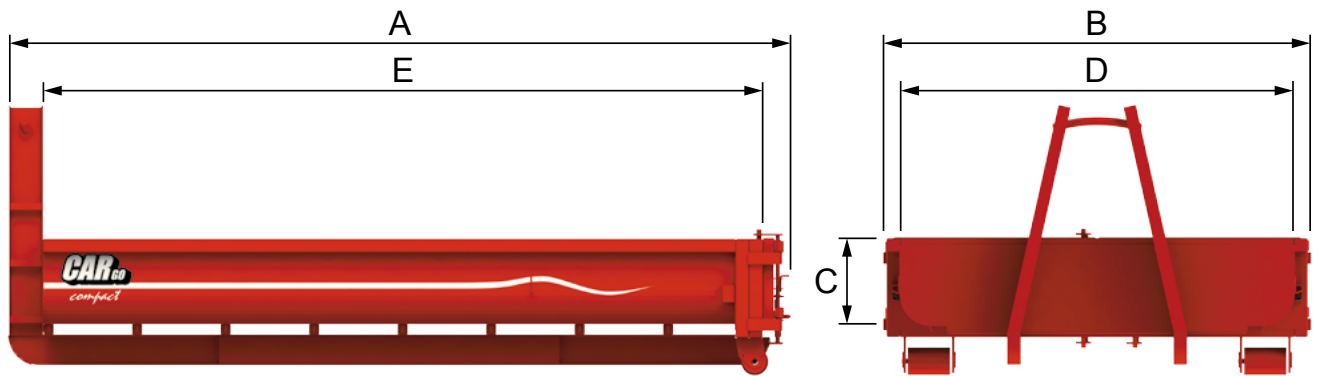

Type	A	B	C	D	E	Inhoud
	mm	mm	mm	mm	mm	m ³
Container CB 5000	4450	2300	500	2100	4100	5
Container CB 9000	4450	2300	1000	2100	4200	9
Container CB 10000	4450	2540	1000	2300	4200	10
Container CB 20000	4450	2540	2000	2300	4200	20



Bekijk voor alle opties voor deze machine onze recente prijslijsten, gratis te downloaden via peetersgroup.com/prijslijsten-download



2022-01

PEECON

Cargo Compact Haaksystemen XL



De Peecon Cargo Compact haaksystemen XL

zijn beschikbaar in laadcapaciteiten van 19 tot maximaal 21 ton. De Cargo Compact HS 19000 XL is een solide carrier die uitblinkt in eenvoud, een lage opbouwhoogte, comfort en verkeersveiligheid. Het onderstel met twee zware, 10 gaats assen dragen via zware hydraulische veercilinders het chassis. Beide assen zijn geremd met flinke remtrommels met een diameter van 406 mm.

Alle hydrauliek komt vanaf de tractor. Aan de tractor wordt slechts 25 liter olie onttrokken omdat de dubbelwerkende kpicilinder olie retourneert. Met 200 bar kan een container van 19.000 kg opgetrokken en gekipt worden. Een elektrische, bekabelde afstandsbediening voor de hydraulische functies is standaard. Inclusief is bakvergrendeling t.b.v. transport en omschakelen van kippen naar afzetten. Optioneel zijn werkklampen en zwaailamp ook vanuit de tractorcabine in te schakelen. Bakken van 5,5 a 6 meter zijn ideaal om allerlei klossen te volbrengen.

STANDAARDUITVOERING XL

- ▶ Cargo chassis met geïntegreerd haaksysteem, haakhoogte 1450 mm en mechanisch verstelbaar naar 1570 mm (afmeting H)
- ▶ Hydraulische omstelling kippen en op/afzetten
- ▶ Elektrohydraulische ijlgang snelafzetfunctie
- ▶ Hydraulische afstempeling achterste as
- ▶ Hoofdcilinder en hydraulische knikarm
- ▶ Alle functies zijn elektrohydraulisch bediend via 1 enkelwerkend tractorventiel
- ▶ Hydraulische binnen-buitenborging
- ▶ Steunpoot
- ▶ Hydraulisch geveerde heavy duty assen \varnothing 150 mm 10-gaats, hydraulisch geremd, met remtrommel 406x120 mm.
- ▶ Draaibaar trekoog hoogte +/- 500 mm
- ▶ LED verlichting en reflectoren
- ▶ Banden Alliance/BKT 560/60R22.5

LOSSE CARGO COMPACT CONTAINERBAKKEN CB

- ▶ Stalen bodem 5 mm, stalen wanden 4 mm
- ▶ Containerslede geschikt voor haaksysteem UNP180, extra versterkt in het midden
- ▶ 2-delige achterdeuren
- ▶ Trapladder en touwhaken
- ▶ Bovenraam koker 80x80x4 mm
- ▶ Inwendig primer
- ▶ Uitwendig gestraald, primer en aflak in rood RAL 3002
- ▶ Exclusief Cargo Compact haaksysteem



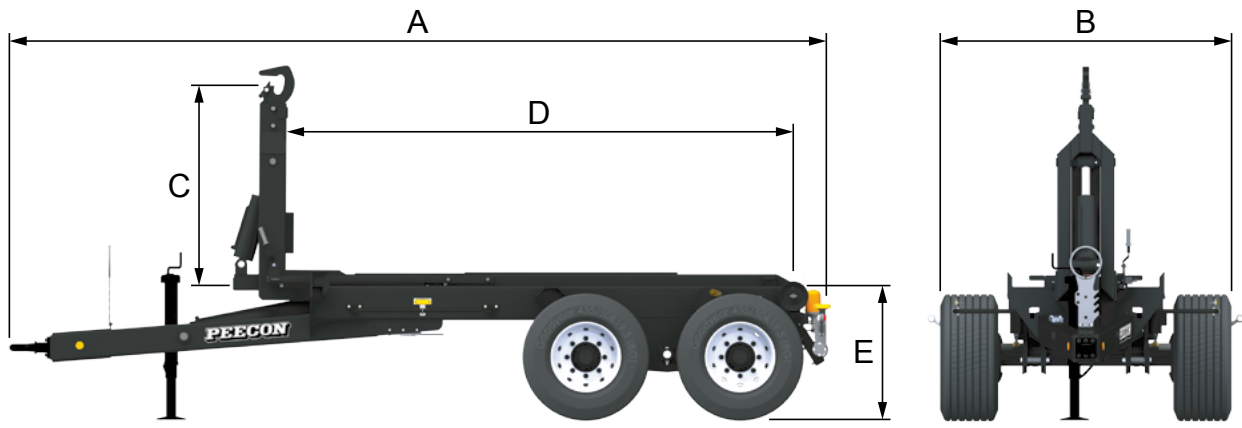

Type	A	B	C	D	E	Type / assen	Gewicht
	mm	mm	mm	mm	mm	mm	kg
Cargo Compact HS 19000 XL	7350	2500	1065	5050	1280	Ressort hydr. 2x150	4500

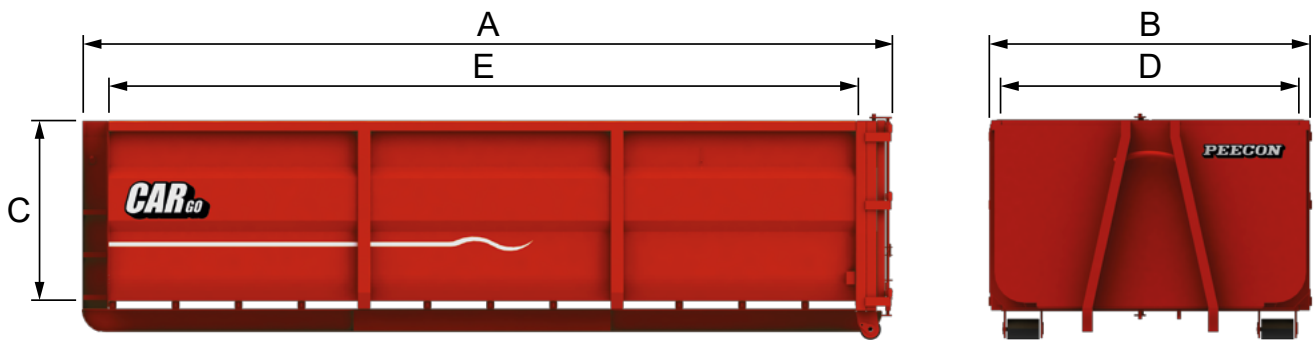

Type	A	B	C	D	E	Inhoud
	mm	mm	mm	mm	mm	m ³
Container CB 13000	6000	2540	900	2300	5650	12,0
Container CB 15000	6000	2540	1400	2300	5650	18,0
Container CB 17000	6000	2540	2000	2300	5650	26,0



Bekijk voor alle opties voor deze machine onze recente prijslijsten, gratis te downloaden via peetersgroup.com/prijslijsten-download



2022-01

PEECON

Cargo Compact VDL Haaksystemen



De **Peecon Cargo VDL haaksystemen** zijn beschikbaar in laadcapaciteiten van 17 tot maximaal 30 ton. De 17 en 21 tonners zijn voorzien van een tandemonderstel, de 25 en 30 tonners hebben een tridem onderstel. De zeer solide carrier heeft een basis die gebouwd wordt bij VDL-Nederland. De gehele onderbouw en de geveerde dissel worden geproduceerd door de afdeling die ook de zware Cargo kipwagens bouwt. De schuifarm biedt de mogelijkheid om de containerbak verder naar voren te brengen om zodoende voldoende oplegdruk te creëren.

Het onderstel met zware, 10 gaats assen dragen via zware hydraulische veercilinders het chassis. Alle assen zijn geremd met flinke remtrommels van 410x180 mm. Alle hydrauliek zit op een eigen hydraulisch systeem op de carrier. Een aftakas van 1000 tpm drijft m.b.v. een groothoekaftakas een plunjerpomp aan.

Met 350 bar kunnen de zwaarste containers opgetrokken en gekipt worden. Een elektrische, bekabelde afstandsbediening voor de hydraulische functies is standaard. Inclusief is bakvergrendeling t.b.v. transport en omschakelen van kippen naar afzetten. Optioneel zijn werklampen en zwaailamp ook vanuit de tractorcabine in te schakelen. Bakken van 5,5 a 7 meter zijn ideaal om allerlei klussen te volbrengen.

Optioneel kan het chassis uitgebreid worden met een vacuüm-pomp, extra hydraulische aansluitingen of met mechanische voorzieningen t.b.v. pedaalontgrending van een achterklep.



Haaksystemen

STANDAARDUITVOERING

- ▶ Cargo Chassis met geïntegreerd VDL haaksysteem met haakhoogte 1450 mm (afmeting H)
 - ▶ Dissel hydraulisch geveerd/verstelbaar, met draaibaar trekkoog Scharmüller/Sauerman #
 - ▶ Elektrohydraulische ijlgang snelafzetfunctie
 - ▶ Hydraulische binnen-buitenborging
 - ▶ Hydraulische inschuifbare arm
 - ▶ 2 Hydraulische kipcilinders
 - ▶ Plunjeroliepomp 108 cc, max. 1000 TPM op de dissel
 - ▶ Walterscheid groothoekaftakas
 - ▶ Bumper, verlichting en reflectoren
 - ▶ Elektrohydraulische bediening
- ▶ Cargo VDL HS 17000 = ADR assen \varnothing 150 mm boggie
 - ▶ Cargo VDL HS 21000 = zware BPW assen \varnothing 150 mm tandem
 - ▶ Cargo VDL HS 25000 en 30000 = zware BPW assen \varnothing 150 mm tridem met hydraulische vering
 - ▶ Mechanisch/hydraulisch gedwongen gestuurde achteras, vanaf Cargo VDL HS 25000 tridem met 2 mechanisch/hydraulisch gedwongen assen
 - ▶ De Cargo VDL HS 30000 is voorzien van een VDL opdrukhulpcilinder en BPW gietstalen gestuurde as \varnothing 150 mm
 - ▶ Banden Cover 15R22.5

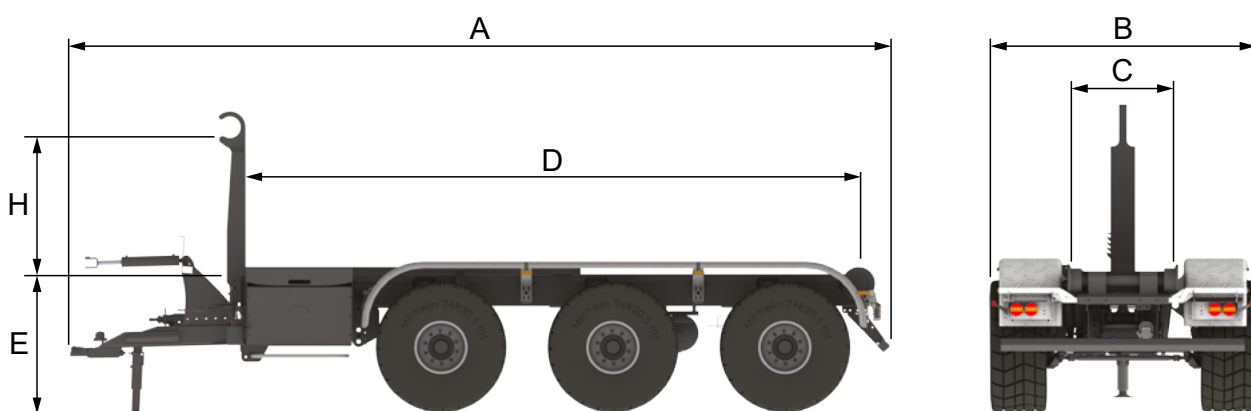

Type	A	B	C	D	E	Type / assen	Gewicht
	mm	mm	mm	mm	mm	mm	kg
Cargo VDL HS 17000	7200	2550	1065	5200	1280	Boggie/150	5000
Cargo VDL HS 21000	7600	2550	1065	5600	1280	Hydr. Tandem BPW/150	6000
Cargo VDL HS 25000	8500	2550	1065	6500	1280	Hydr. Tridem BPW/150	8100
Cargo VDL HS 30000	8500	2550	1065	6500	1280	Hydr. Tridem BPW/150	8500



Bekijk voor alle opties voor deze machine onze recente prijslijsten, gratis te downloaden via peetersgroup.com/prijslijsten-download



2022-01

PEECON

Tankaccessoires

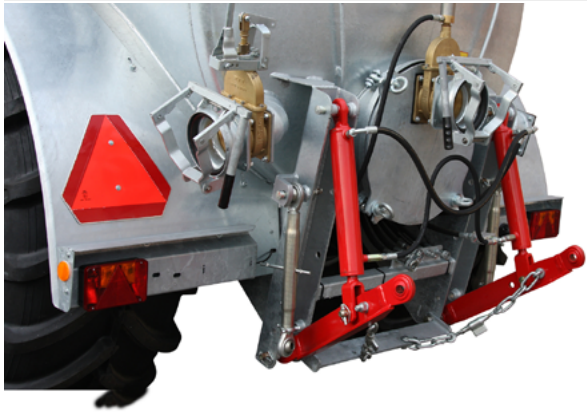
**STANDAARDUITVOERING
4-PUNTS HEFINRICHTINGEN**

- ▶ Heflatten
- ▶ Hefcilinders
- ▶ Topstangen
- ▶ Stabilisatorkettingen met tussenbalk
- ▶ Benodigde hydrauliekslangen

Type EW

- ▶ Gelijkzakventiel
- ▶ Cat. II 4pt

Type Basis

- ▶ Volgordeblok voor hef, verdeler en achterafsluiter
- ▶ Regelbare bemesterdruk
- ▶ Gelijkzakventiel
- ▶ Snelkoppelingen op tank voor aansturing hydraulische functies van bemester
- ▶ Cat. II 4pt

Type Profi

- ▶ Elektrohydraulische bediening van 1 enkelwerkende functie en 2 dubbelwerkende functies
- ▶ Regelbare bemesterdruk
- ▶ Gelijkzakventiel
- ▶ Snelkoppelingen op tank voor aansturing hydraulische functies van bemester
- ▶ Uit te breiden met extra functies
- ▶ Cat. II 4pt

Type Deluxe

- ▶ Elektrohydraulische bediening van 3 dubbelwerkende functies
- ▶ Regelbare bemesterdruk
- ▶ Duwende cilinders met zwaar star bovenjuk
- ▶ Snelkoppelingen op tank voor aansturing hydraulische functies van bemester
- ▶ Uit te breiden met extra functies
- ▶ Cat. III 3 en/of 4pt

Type	Achterafsluiter	In- en uitklappen	Hefinrichting	Verdeler	Benodigde functies van de tractor
EW	Enkelwerkend	n.v.t.	Enkelwerkend	n.v.t.	2 EW
Basis	Enkelwerkend	Dubbelwerkend	Dubbelwerkend	Enkelwerkend	2 DW
Profi	Enkelwerkend	Dubbelwerkend	Dubbelwerkend	Enkelwerkend	1 EW / load sensing
Deluxe	Dubbelwerkend	Dubbelwerkend	Dubbelwerkend	Enkelwerkend	1 EW / load sensing

Bekijk voor alle opties voor deze machine onze recente prijslijsten, gratis te downloaden via peetersgroup.com/prijslijsten-download



2022-01

PEECON

Tankaccessoires



STANDAARDUITVOERING EASYBUS

- ▶ ISOBUS compatibele besturing
- ▶ Standaard uitgerust met een 5.6" CCI-50 kleurendisplay met touchscreen
- ▶ Automatische hoogteregeling van het chassis (en schuinstelling bij een Tridec onderstel)
- ▶ Vele functies geautomatiseerd
- ▶ Optioneel leverbaar met de ISOBUS joystick of de meer geavanceerde ISOBUS pro joystick
- ▶ Compatibel met AUX joysticks. Hierdoor is het mogelijk om diverse functies toe te wijzen aan een willekeurige knop op een ISOBUS joystick, dit bevordert het bedieningsgemak.
- ▶ Optioneel leverbaar met het grotere CCI-200 display of gebruikmakend van het ISOBUS display in de tractor (bijv. IntelliView, Variotronic, Greenstar).

Het EASYbus systeem komt tot zijn recht op machines met bijvoorbeeld:

- ▶ Tank met bemester
- ▶ Sectieregeling van sproeiboom of sleepslangbemester
- ▶ Flowregeling van mest
- ▶ Bandendruksysteem
- ▶ Chassis met verschillende opbouwen, het display herkent automatisch de opbouw
- ▶ Chassis met weegsysteem
- ▶ Opdrachten waarbij databeheer handig is (koppeling van weegsysteem met klanten)



Bekijk voor alle opties voor deze machine onze recente prijslijsten, gratis te downloaden via [peetersgroup.com/prijslijsten-download](https://www.peetersgroup.com/prijslijsten-download)



2022-01

PEECON

Tankaccessoires

**STANDAARDUITVOERING
HAKSELVERDEELKOPPEN**

- ▶ Gegalvaniseerde kast
- ▶ Geperforeerde mangaanstalen schijf met gaten Ø 38 mm
- ▶ 10 nastelbare mangaanstalen snijmessen
- ▶ Hydromotor met extra afdichting
- ▶ Bovendeksel met oogbouten
- ▶ Inlaat 6"
- ▶ Uitlaatbuisjes 50 mm

Type	Diameter	Totale hoogte	Eigen gewicht	Benodigde vermogen
Type / Aantal uitgangen	mm	mm	kg	
HVK 16	600	380	90	40 l/min. 180 bar
HVK 20	600	380	92	40 l/min. 180 bar
HVK 24	600	380	94	40 l/min. 180 bar
HVK 28	600	380	98	40 l/min. 180 bar
HVK 32	600	380	102	40 l/min. 180 bar
HVK 38	600	380	110	40 l/min. 180 bar

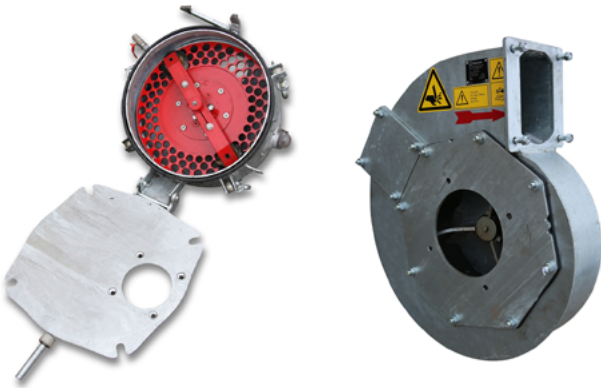
**STANDAARDUITVOERING MESTHAKSELAARS**

- ▶ Gegalvaniseerde kast
- ▶ Geperforeerde mangaanstalen schijf met drie rijen gaten Ø 28 mm
- ▶ 2 verstelbare mangaanstalen snijmessen
- ▶ Hydromotor met extra afdichting
- ▶ Kijkglas en ontluchtingskraan
- ▶ Deur met snelsluiting
- ▶ Inlaat en uitlaat 6"
- ▶ Hydraulische slangen tot ventiel van tractor

STANDAARDUITVOERING SNIJKASTEN

- ▶ Gegalvaniseerde kast
- ▶ Zeef met stalen spijlen
- ▶ Rotor met mangaanstalen snijmessen
- ▶ Hydromotor met extra afdichting
- ▶ Ontluchtingskraan
- ▶ Losklep met snelsluiting
- ▶ Inlaat en uitlaat 6"
- ▶ Hydraulische slangen tot ventiel van tractor

STANDAARDUITVOERING TURBOVULLERS

- ▶ Gegalvaniseerde kast en schoepenrad
- ▶ Hydromotor met extra afdichting
- ▶ Kijk glas en ontluchtingskraan
- ▶ Inlaat en uitlaat 8"
- ▶ Hydraulische slangen tot ventiel van tractor

Type	Capaciteit	Eigen gewicht	Benodigde vermogen
Type / Uitvoering	l/min	kg	
Metselhakselaar 6" maxi	3000	125	40 l/min. 180 bar
Snijkast FT 4200 L	6000	200	40 l/min. 180 bar
Turbovuller 8"	4000	100	40 l/min. 180 bar

Bekijk voor alle opties voor deze machine onze recente prijslijsten, gratis te downloaden via peetersgroup.com/prijslijsten-download



2022-01

PEECON

Tankaccessoires

Bemesteronderdelen



400-031-003-514
Metalen uitloop (slang uitwendig)



400-031-003-516
Metalen uitloop (slang inwendig)



960-020-044
Schaatsvoet



960-010-032
Rubberen uitloop Profi (kort model)



960-010-033
Rubberen uitloop (lang model)



960-020-247
Injectievoet SB Eco



400-031-003-508
Injectievoet SB



400-031-003-510
Injectievoet Economy



400-031-003-512
Injectievoet Economy met afsluiter



960-020-067
Bladveer 625x80x10 mm



960-020-045
Voorsnijschijf dia. 275 mm



960-020-046
Voorsnijschijf dia. 460 mm



957-010-050
Zwaar gelagerde schijfnaaf



Originele Kongskilde bladveertanden met mestuitloop

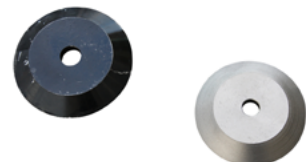

Snijmessen t.b.v. mesthakselaar en hakselverdeelkop

Bekijk voor alle opties voor deze machine onze recente prijslijsten, gratis te downloaden via peetersgroup.com/prijslijsten-download