

PITBULL

Compact Loader

PEECON

Voertechnik / Mest- & Transporttechnik

TULIP

Akkerbouwmachines

The Dutch Innovators



NOVITEIT

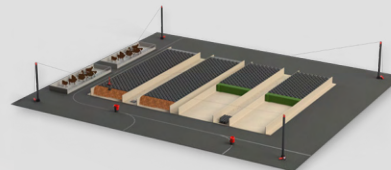

2025

Beste lezer,

Voor u ligt de nieuwste productcatalogus van Peeters Group, boordevol innovaties en oplossingen voor de moderne landbouw. Op meer dan 200 pagina's presenteren we met trots een groot deel van ons uitgebreide assortiment aan hoogwaardige machines onder de merknamen Peecon, Tulip en Pitbull. Elk merk staat garant voor kwaliteit, innovatie en betrouwbaarheid — waarden die we bij Peeters Group hoog in het vaandel dragen.

Veelzijdig voermengwagenprogramma

Onze Peecon voermengwagens zijn ontworpen om aan de behoeften van zowel kleine familiebedrijven als grootschalige agrarische ondernemingen te voldoen. De Biga-lijn, bekend om zijn robuustheid en toonaangevende innovaties, vormt een essentieel onderdeel van ons aanbod. In deze catalogus vindt u bovendien de eerste indruk van de nieuwste Peecon Rapide XL-V : een ideaal alternatief voor zelfrijdende verticale voermengwagens. Deze laadinrichting werkt met een freesinrichting, via een freestrommel wordt het uitgefreesde kuilvoer op twee transportbanden geworpen die het voer in de mengkamer transporteren. De transportbanden zijn in een V-vorm geplaatst onder een hoekbuiging van 45 graden. Ze vertrekken aan de freestrommel op het breedste punt en komen op het smalste punt boven de tractor bij elkaar waardoor goed zicht wordt behouden vanuit de tractor op het werkgebied. Het Rapide XL-V systeem kan geïnstalleerd worden op zo goed als ieder merk en type tractor, en elk type Peecon voermengwagen kan gekoppeld worden. De complete uitfreesinstallatie en de voerwagen zijn in een handomdraai af te koppelen zodat de tractor ingezet kan worden voor andere werkzaamheden.

Nog een noviteit die we hier alvast even willen vermelden is de elektrische Biga Volt Comeback. Een innovatie op basis van een door-ontwikkeling van onze Peecon Biga Volt van zo'n 11 jaar geleden. Met de techniek van vandaag, vooral nieuwe techniek met een vloeistof gekoelde compacte én hoog efficiënte elektromotor en Lithium batterijpakketten met lange levensduur, zijn we erin geslaagd deze nieuwe generatie te lanceren. De elektrisch aangedreven Biga Volt Comeback is gebouwd op basis van onze energie-efficiënte Topliner modellen. De basisuitrusting heeft 1 compleet batterijsysteem 42 kWh, voldoende voor één volledige voercyclus (laden, mengen, lossen). Wanneer gekozen wordt voor een optioneel 2e batterijsysteem van nog eens 42 kWh, verdubbelt dit.

Met onze nieuwste ontwikkelingen blijven wij vooroplopen in technologische vooruitgang en bieden wij oplossingen voor de toekomst van de landbouw. Een mooi voorbeeld hiervan is het Spiderfeed concept, een automatisch, kabel opgehangen voeruithaalsysteem waarmee de voeruihaaltool over een vooraf bepaald gebied kan bewegen, voer uitnemen en daarna afleveren bij een verrobot of transportmiddel. De Spiderfeed werkt met vier gemotoriseerde lieren die op elke hoek aan de basis van het geprogrammeerde gebied zijn geplaatst en die elk een staalkabel besturen die is aangesloten op een GPS gecoördineerde unit. Het Spiderfeed concept in combinatie met elektrisch aangedreven transportmiddelen op het bedrijf kan ervoor zorgen dat zowel kleine als grote boerderijen volledig duurzaam en CO2 neutraal de voercyclus kunnen uitvoeren.

Peecon Mest- & Transporttechniek

Verderop in deze catalogus vindt u ons uitgebreide aanbod in mest- & transporttechniek.

De Peecon zodebemestertanks staan bekend om hun betrouwbaarheid, robuustheid en efficiënte prestaties en zijn ontworpen om aan de hoogste eisen van moderne landbouw te voldoen. Met modellen als de Euroline combineert Peecon robuuste bouwkwaliiteit met geavanceerde technologie waardoor elke tank uitblinkt in duurzaamheid, gebruiksgemak en veiligheid. De tanks zijn uitgerust met onderhoudsvriendelijke componenten en voldoen aan de nieuwste regelgeving zodat u veilig en efficiënt de weg op kunt. Van transport tot precisiebemesting, de Peecon tanks en verschillende bemesters leveren optimale prestaties waardoor u vol vertrouwen en met de beste uitrusting uw werk kunt uitvoeren.

De Peecon Cargo kipwagens en gronddumpers zijn ontworpen voor wie robuustheid en veiligheid vooropstelt. Deze machines zijn gebouwd om zware ladingen moeiteloos aan te kunnen, of u nu werkt op het veld of materialen vervoert over de weg. Dankzij hun stevige constructie en innovatieve ontwerp voldoen deze kipwagens en dumpers aan de laatste veiligheidsnormen en regelgeving voor transport, waardoor u verzekerd bent van een betrouwbare en veilige rit.

Wij spelen in op de vraag naar veelzijdige en duurzame transportoplossingen. De beschikbare modellen bieden ruime laadvolumes en een stabiele wegligging, ideaal voor het verplaatsen van grond, oogst, of bouwmaterialen. Voor agrarische bedrijven en aannemers die zoeken naar kwaliteit en efficiëntie, bieden de Peecon Cargo kipwagens en gronddumpers de ideale combinatie van kracht, veiligheid en gebruiksgemak.

Tulip akkerbouwmachines

Naast ons Peecon programma vindt u in deze catalogus ook het Tulip assortiment akkerbouwmachines, al jarenlang een begrip in de landbouwsector, met een stevige reputatie op het gebied van kwaliteit en innovatieve werkingsprincipes. Elk model in de Tulip-lijn is zorgvuldig ontworpen voor optimale prestaties en duurzaamheid, zodat u verzekerd bent van betrouwbaar werk onder uiteenlopende omstandigheden. De Tulip Roterra rotorkoepel zorgt voor een perfecte bodemvoorbereiding, terwijl de Multidisc schijveneg uitblinkt in het bewerken van stugge grondlagen. De Rotarytiller grondfrees levert een efficiënte en grondige bewerking van de bodem, en de Polymat zaaimachine biedt een precieze en gelijkmatige zaai, essentieel voor een gezonde gewasopbrengst. De Centerliner kunstmeststrooier staat garant voor een nauwkeurige en gelijkmatige bemesting, wat bijdraagt aan een optimaal groeiproces. Met de Tulip akkerbouwmachines haalt u duurzame, innovatieve oplossingen in huis die bijdragen aan een efficiënte bedrijfsvoering en een hoge opbrengst.

Uitgebreid Pitbull Compact Loader programma

Het Pitbull-gamma, met zijn populaire en betrouwbare compacte loaders uit de X-serie, is verder uitgebreid. Wij introduceren een aantal nieuwe modellen. Pitbull XS, deze Xtra Strong uitvoering is ontworpen om zware belasting en intensief gebruik moeiteloos aan te kunnen, zonder in te leveren op wendbaarheid en veiligheid. De Pitbull XL, onze compact loader met lange giek is de ideale machine voor agrarische professionals die kracht, bereik en precisie combineren in hun dagelijkse werkzaamheden. Speciaal ontworpen voor landbouwtoepassingen, dankzij de verlengde giek reikt de Pitbull XL hoger en verder en biedt ongeëvenaarde prestaties bij taken zoals het beladen van voermengwagens of het stapelen van voerbalen. De Pitbull E, onze krachtige, volledig elektrische variant die emissievrij werkt zonder in te boeten op prestaties. Met de Pitbull E kiest u voor een duurzame en toekomstgerichte oplossing, ideaal voor zowel binnen- als buitengebruik op agrarische bedrijven en bouwplaatsen waar uitstootbeperking een vereiste is.

Bij Peeters Group volgen we de ontwikkelingen in elektrische technologie op de voet en blijven we voortdurend innoveren om aan de hoogste verwachtingen van onze klanten te voldoen. Wij werken dan ook aan een 2e generatie van de Pitbull E modellen waarmee we inspelen op de nieuwste technologische vooruitgangen en de wensen uit de markt.

Alle Pitbull modellen zijn nu beschikbaar met een luxe cabine, zodat u niet alleen op prestaties en veiligheid, maar ook op comfort kunt rekenen. Wij nodigen u van harte uit om de catalogus door te bladeren en onze nieuwste producten en innovaties te ontdekken. Bezoek onze website www.peetersgroup.com voor het volledige gamma, of neem contact op met uw dealer of ons verkoopteam via +31 (0)76 504 6666 voor meer informatie.

Met vriendelijke groet,

D.P.M. Peeters | Directeur Peeters Group B.V.

LEVERINGSVOORWAARDEN

Met deze prijslijst komen alle voorafgaande prijslijsten te vervallen. Wijzigingen en drukfouten voorbehouden. Genoemde prijzen zijn exclusief B.T.W.

























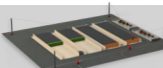

















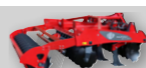

















De levering van machines, accessoires en onderdelen geschiedt af fabriek, in overeenstemming met de Incoterms 2020, tenzij anders is overeengekomen. Bij naleveringen van toebehoren en extra uitrusting komen de vrachtkosten en aanbouwkosten voor rekening van de afnemer.

Op al onze offertes, op alle opdrachten aan ons en op alle met ons gesloten overeenkomsten zijn de METAALUNIEVOORWAARDEN van toepassing, gedeponeed ter Griffie van de Rechtbank Rotterdam, zoals deze luiden volgens de laatstelijk aldaar neergelegde tekst. De leveringsvoorwaarden worden u op verzoek toegezonden en zijn ook te vinden op onze website.

De betaling van bestelde producten geschiedt vóór of uiterlijk op het moment van aflevering tenzij uitdrukkelijk anders is overeengekomen. Eventuele bank- of transactiekosten zijn voor rekening van de koper.

Peeters Group stelt voor alle delen die bij normaal gebruik binnen een periode van 12 maanden na aankoop een defect vertonen, gratis vervangende onderdelen ter beschikking. Dit is niet van toepassing op slijtdelen zoals o.a. vijzels en banden. De garantie vervalt indien de in de handleiding vermelde instructies niet, niet geheel of niet juist zijn opgevolgd. De garantie vervalt eveneens zodra door u of door derden, zonder onze voorkennis en/of onze toestemming werkzaamheden aan de machine worden verricht.

Rapide XL-V Pagina 6 	Biga Twin Wide Body Pagina 30-33 	Euroline Deluxe Volume 7.500-13.000 Pagina 62-65 	Cargo Chassis Capaciteit 14.000-42.000 Pagina 96-99 	Palletdraggers Pagina 121 	Multidisc XL Pagina 146-147 	Centerliner SX Pagina 180-183 
Biga Volt Comeback Pagina 7 	Biga Mammoet Future Pagina 34-37 	Euroline (Deluxe) Tandem Volume 7.500-20.000 Pagina 68-69 	Cargo Tanken/Bakken Capaciteit 17.000-30.000 Pagina ?? 	Weideslepen Werkbreedte 1,35-8,50 Pagina 122-123 	Multidisc XLH Pagina 150-153 	Pitbull Compact Loader X-Series Pagina 184-185 
Spiderfeed Pagina 8-9 	Biga Mega Mammoet Pagina 38-41 	Euroline Tridem Volume 21.000-24.500 Pagina 72-75 	Cargo Schuifbakken Capaciteit 45.000-70.000 Pagina 100-101 	Weilandbloters Werkbreedte 1,85-2,80 Pagina 124 	Multidisc XXL Pagina 154-157 	Pitbull Compact Loader E-Series Pagina 186-187 
Biga Topliner Future Pagina 10-11 	Biga Scoop Future Pagina 44-47 	Tankaccessoires & Easybus Pagina 76-77 	Cargo Naar Wens Pagina 102-103 	Transportbakken Werkbreedte 1,00-2,25 Pagina 125-126 	Multidisc XXXL Pagina 158-161 	Pitbull Compact Loader XS-Series Pagina 188-189 
Biga Topliner Mammoet Pagina 12-13 	Biga Twin Scoop Pagina 48-51 	Profi Bemesters Werkbreedte 3,08-8,36 Pagina 78-79 	Cargo Compact Capaciteit 13.000-21.000 Pagina 106-109 	Hydr. Kipbakken Werkbreedte 1,50-2,25 Pagina 127 	Multidisc XL Vario-S Pagina 162-165 	Pitbull Compact Loader XL-Series Pagina 190-191 
Biga Eco Future Pagina 14-17 	Biga Twin Pacman Pagina 52-53 	Bouwlandbemesters Werkbreedte 3,00-6,20 Pagina 80-81 	Cargo Compact Tanken Volume 8.000-13.000 Pagina 110-113 	Roterra 25 Pagina 130-133 	Multidisc ViniVario-S Pagina 166-167 	
Biga Twin Future Pagina 20-23 	Biga Strawblower Pagina 54-55 	Cargo Tandem Capaciteit 10.000-20.000 Pagina 84-87 	Cargo VDL Capaciteit 17.000-30.000 Pagina 114-117 	Roterra 35 / 45 Pagina 134-137 	Multivator Pagina 168-171 	
Biga Twin Plus Future Pagina 24-27 	Biga Stationary Pagina 56-59 	Cargo Tridem Capaciteit 21.000-28.000 Pagina 88-91 	Container Bakken/Tanken Capaciteit 14.000-30.000 Pagina 118-119 	Roterra 55 Pagina 138-141 	Multiterrra (H) 172-175 	
Biga Lowliner Future Pagina 28-29 	Bemestertanken Volume 3.000-13.000 Pagina 58-61 	Cargo Gronddumpers Capaciteit 13.000-27.000 Pagina 92-95 	Kipwagens Capaciteit 2.500-6.500 Pagina 120 	Multidisc Pagina 142-145 	Centerliner SE Pagina 176-179 	

Een ideaal alternatief voor de zelfrijdende verticale voermengwagen

Deze laadrichting is een zeer betrouwbaar systeem voor het beladen van voermengwagens.

Door middel van een freesinrichting, met een freestrommel van 220 cm breed met vijzellint, wordt het uitgefreesde kuilvoer naar buiten getransporteerd en op 2 transportbanden geworpen. De twee transportbanden zijn in een V-vorm geplaatst onder een hoekbuiging van 45 graden. Ze vertrekken aan de freestrommel op het breedste punt en komen op het smalste punt boven de tractor bij elkaar waardoor goed zicht wordt behouden vanuit de tractor op het werkgebied. Het voer wordt achter de tractor in de mengkamer getransporteerd. Ten opzichte van de bekende systemen wordt de capaciteit met minimaal 30% verhoogd omdat we werken met 2 transportbanden. Het systeem wordt aangedreven door een eigen hydraulieksysteem dat op de voermengwagen geplaatst wordt, bestaande uit een hogedrukpomp met gesloten systeem. Doordat de freesinrichting scharniert achter de tractor cabine, ontstaat er een grote radius waardoor er bij uitfreeshoogtes van zelfs 5,5 meter nagenoeg een vlakke kuilwand achterblijft.

De Rapide XL-V kan geïnstalleerd worden op zo goed als ieder merk en type tractor en elk type Peecon voermengwagen kan gekoppeld worden. De complete uitfreesinstallatie en voermengwagen zijn in een handomdraai te ontkoppelen van de tractor, zodat de tractor ingezet kan worden voor andere werkzaamheden.



Rapide XL-V

Is de grootste en zwaarste uitvoering. Geschikt voor tractoren vanaf 150 pk.

Het Rapide systeem zal uitgebreid worden met nog 2 modellen.

Rapide L-V

Geschikt voor tractoren vanaf 120 pk. Iets compacter uitgevoerd, de standaarduitrusting is hetzelfde als bij de XL-V.

Rapide S

Geschikt voor tractoren vanaf 90 pk. Dit type is uitgevoerd met een enkele transportband onder een hoekbuiging van 45 graden die d.m.v. een zijshiftsysteem van rechts naar links verplaatst kan worden en heeft een kleinere freestrommel, zodat met het eigen hydraulieksysteem van de tractor gewerkt kan worden.



Een innovatie op basis van een door-ontwikkeling van onze Peecon Biga Volt van zo'n 11 jaar geleden. Indertijd is uit de praktijk gebleken dat de componenten (batterijen en motoren) en de capaciteit waarin deze aan boord meekonden met de techniek die toen voorhanden was, het succes in de weg lag. Met de techniek van vandaag, vooral nieuwe techniek met vloeistofgekoelde compacte hoog efficiënte elektromotor en lange levensduur Lithium batterijpakketten, zijn we erin geslaagd een nieuwe generatie te lanceren: de Biga Volt Comeback.

Deze ziet er op het eerste gezicht uit als een standaard getrokken voermengwagen. En het eigen gewicht van de elektrische uitvoering is slechts een paar 100 kilo meer in vergelijking met de standaard uitvoering. Deze elektrisch aangedreven voermengwagen is gebouwd op basis van onze energie-efficiënte Topliner modellen.

De aandrijflijn aan de achterzijde van de wagen, voorzien van een vloeistofgekoelde direct-drive elektromotor die op een toerental van 3.000 tpm het maximale koppel én vermogen levert. Dit wordt door een planetaire reductor vertraagd en gaat met 1.000 tpm de aandrijflijn in. De operator bepaalt met welke variabele snelheid er gemengd gaat worden. Voor het leegdraaien van de wagen kunnen de vijzels sneller draaien.

De controller, de omvormer en de hydraulische unit zijn links en rechts in holle ruimtes van de mengkamer geplaatst. Onder de losdeuren zijn 2 ruimtes voorzien om de accupakketten te plaatsen. De basisuitrusting heeft 1 compleet



batterijsysteem 42 kwh. Voldoende voor 1 volledige voercyclus (laden, mengen, losen). Wanneer men kiest voor een optioneel 2e batterijsysteem van nog eens 42 kwh, verdubbelt dit. Ook kan er gekozen worden om aan de voerkuil tijdens het mengen gebruik te maken van netspanning d.m.v. de stroomaansluiting aan de machine. Hierdoor verdubbelt je de capaciteit van het batterijsysteem. De voermengwagen is door een compacte radiografische afstandsbediening te bedienen vanuit de tractor of shovel. Het weegsysteem is ook gekoppeld aan het bedieningspaneel zodat er efficiënt kan worden omgegaan met de batterijcapaciteit. Het interactieve touchscreen biedt u de mogelijkheid om zelf voerprogramma's samen te stellen.

Optioneel is de machine uit te rusten als een bidirectioneel systeem waarmee het mogelijk is om energie te gebruiken om een woning, stal of schuur van stroom te voorzien in plaats van terug te leveren aan het elektriciteitsnet. De wagen is voorbereid voor noodaandrijving via aftakas en vertragskast met 2 snelheden zijn tegen meerprijs verkrijgbaar).

Technische details

Watergekoelde direct drive elektromotor 160 kW / 1260 Nm
(continue vermogen 95 kW)
Inverter 175 kW at 400 VDC
1 compleet batterijsysteem 42 kwh (optioneel 2 batterijsystemen 84 kwh)

Op de beurs EuroTier tonen wij een concept opstelling van de Spiderfeed. Dat is een automatisch, kabel opgehangen, voeruihaal systeem waarmee een voeruihaaltol zowel verticaal als horizontaal over een vooraf bepaald gebied kan bewegen en voer uitnemen en daarna afleveren bij een voerrobot of transportmiddel. De Spider Feed werkt met vier gemotoriseerde lieren die op elke hoek aan de basis van het geprogrammeerde gebied zijn geplaatst en die elk een staalkabel besturen die is aangesloten op een GPS gecoördineerde unit. Door het op- en afrollen van de kabels te regelen kan de unit elke positie in de 3 dimensionele ruimte bereiken. De installatie is niet afhankelijk van één uithaalbunker. Met dezelfde voeruihaler kan geprogrammeerd, voer uit verschillende bunkers uitgehaald worden. Bijvoorbeeld gras, mais en bijproduct zodat dit al gemengd kan worden. Bijkomend voordeel is dat het met deze toepassing vele malen goedkoper is om een groter werkgebied te kunnen omvatten. Er is veel tijdswinst doordat het systeem vooraf te programmeren is, en er zijn minder menselijke handelingen nodig.

Het Spiderfeed concept in combinatie met elektrisch aangedreven transportmiddelen op het bedrijf kan ervoor zorgen dat zowel kleine als grote boerderijen volledig duurzaam en CO2 neutraal de voercyclus kunnen uitvoeren.

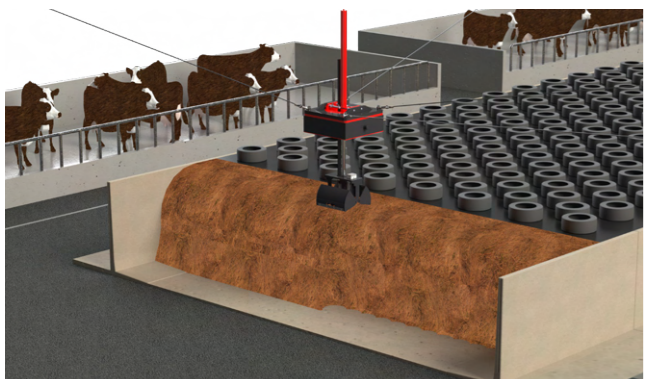
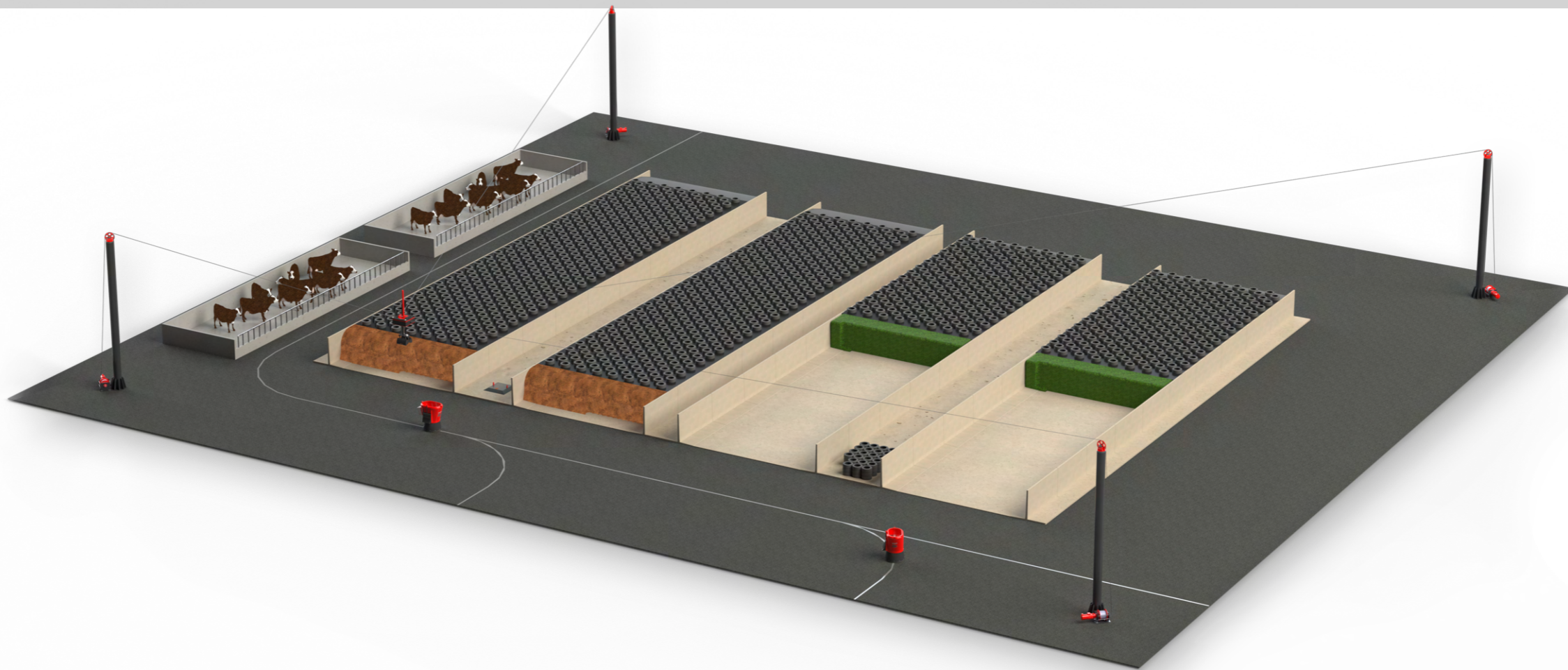

De verticale voermengwagen **Biga Topliner Future** is een nieuwe serie 2-vijzelige Biga voermengwagens. De Biga Topliner Future onderscheidt zich door een nieuw type chassis ten opzichte van onze andere Biga voermengwagens. Dit nieuwe type chassis kunnen we voor een groot gedeelte geautomatiseerd produceren. Bij het ontwerpen is rekening gehouden met zo min mogelijk snijverlies. Hierdoor kunnen we deze mengwagens voor een aantrekkelijke prijs leveren. Daarnaast is het ook goed voor het milieu, we produceren immers minder afval! In combinatie met een beperkte optielijst voor de Biga Topliner Future kunnen we ook een snellere levertijd garanderen ten opzichte van onze andere series.

De wagens zijn voorzien van onze gepatenteerde Future mengkuip. Deze kuip zorgt voor een extra goede bescherming tegen overkoken, in het bijzonder voor een droog rantsoen. Ook geeft de unieke vorm extra stevigheid en stabiliteit. Standaard is de wagen voorzien van een rubberen verhoogrand welke de inhoud van de machine verhoogd. De Biga Future series zijn standaard voorzien van een elektronische weeginrichting welke geschikt is voor voermanagement software.

De **Biga Topliner Future** is standaard uitgerust met twee hydraulisch bedienbare losdeuren. De positie en vormgeving van de losdeuren zorgen voor een goede dosering van het rantsoen. Door de deur in positie te stellen via de indicator bepaalt men de te lossen hoeveelheid. De verstelbare uitvoergoten zijn voorzien van RVS voor nog betere geleiding van het voer. De unieke Peecon Double Action vijzels zorgen voor een snelle en homogene menging, waardoor iedere veestapel voorzien kan worden van een nauwkeurig en homogeen gemengd rantsoen. De extra dikke vijzels zijn gemaakt van hoogsterkte staal. De smalle vijzels zijn voorzien van onze Peecon Long-Life messen welke de vermogensbehoefte beperken.

Met de **Biga Topliner Future** verzekert u zich van continuïteit, maar zeker zo belangrijk, van een machine die zorgt voor een homogeen rantsoen. Hierdoor is en blijft uw veestapel gezond met als resultaat een optimale opbrengst.



Standaarduitvoering

- ▶ Verticale voermengwagen in "Future" uitvoering
- ▶ Rubberen verhoogrand om de inhoud van de kuip te verhogen
- ▶ 2 Double Action vijzels met Long-Life kartelsnijmesses
- ▶ Dikkere vijzels uit hoogsterkte staal
- ▶ Elektronische weeginrichting i-FeedGood L met 3-punts weegstelsel, geschikt voor voermanagement software
- ▶ Eenzijdige hoofdlagering
- ▶ 2 Verstelbare contransessen
- ▶ Planetaire aandrijving per vijzel
- ▶ Verstelbare onder- en bovenaanspanning
- ▶ Hydraulisch geremde as
- ▶ Enkele as met dubbel gemonteerde banden
- ▶ Grote transparante kijkglazen ter controle van het olieniveau van de aandrijfkasten
- ▶ Vertragskast met 2 snelheden
- ▶ Links en rechts een hydraulisch bediende losdeur, ter hoogte van de voorste vijzel gemonteerd
- ▶ Uitvoergoten voorzien van RVS glijplaat
- ▶ Geperforeerd bordes en trap
- ▶ Walterscheid zware groothoektafakas met breekboutbeveiliging
- ▶ Handbedienbare steunpoot
- ▶ Gespoten in Peecon rood
- ▶ Kijkvenster met plexiplaat voor goed zicht op het mengproces

Artikelnummer	Omschrijving	Prijs (€)
196-110-050	Voermengwagen Biga 11-221/230 Topliner Future	24.450
196-130-050	Voermengwagen Biga 13-221/230 Topliner Future	25.600
191-130-050	Voermengwagen Biga 13-197/230 Topliner Twin Future	36.600
191-160-050	Voermengwagen Biga 16-197/230 Topliner Twin Future (standaard zonder rubber verhoging)	38.900
191-180-050	Voermengwagen Biga 18-197/230 Topliner Twin Future (is 16 m3 met rubber verhoging)	39.690
191-190-050	Voermengwagen Biga 18-197/230 Topliner Twin Future (standaard zonder rubber verhoging)	40.685
191-210-050	Voermengwagen Biga 21-197/230 Topliner Twin Future (is 19m3 met rubber verhoging)	41.545
197-240-050	Voermengwagen Biga 24-221/245 Topliner Twin Future	49.850
191-900-359-002	Uitvoering conform de regels van verordening EU 167/2013 Cat. Sa incl. luchtrek, trekkoek, verlichting (enkelas 12-28m ³)	4.235
191-900-125-012	Aktiepakket 3: radiografisch display, achteruitrijdsysteem met 1 camera en Peeters Group gift (alleen i.c.m. standaard i-FeedGood weeginrichting)	1.515
191-900-316	Radiografisch display voor i-FeedGood	1.205
191-900-234	LED verlichting	435
191-900-340	Luchtgeremde ipv hydraulisch geremde as	1.630
191-900-122	Bediening vertragskast met Bowden kabel vanuit tractorcabine Enkel schakelen bij onbelaste dus vrij draaiende aftakas.	565
191-900-022	Losdeuren aan de achterzijde ipv de voorzijde	125
191-900-327	Magneet op vijzel, per vijzel	1.040
191-900-005	Bovenaanspanning met DIN trekkoek	290



Biga Topliner Future	11-221/230	13-221/230	13-197/230	18-197/230	21-197/230	24-221/245
Inhoud met rubberen verhoogrand	m ³ 11	13	13	18	21	26
Inhoud zonder rubberen verhoogrand	m ³ 10	12	12	16	19	24
Lengte (A)	mm 4860	4830	6500	6500	6570	7000
Bodem diameter (D) / Breedte (B)	mm 2210/2300	2210/2300	1970/2300	1970/2300	1970/2300	2210/2450
Laadhoogte (C)	mm 2900	3000	2880	2580	2960	3230
Hoogte incl. rubberen verhoogrand	mm 3150	3200	3080	2760	3140	3490
Eigen gewicht	kg 3600	3780	5800	6300	6650	8500
Laadvermogen	kg 4000	4800	4800	6400	7600	9600
Benodigd vermogen	pk 60	60	65	70	80	90
Bandentype / EA	7.00x12 DM	7.00x12 DM	205/65R17.5 DM	205/65R17.5 DM	215/75R17.5 DM	215/75R17.5 DM



De verticale voermengwagen **Biga Topliner Mammoet Future** is een nieuwe serie 3-vijzelige Biga voermengwagens. De Biga Topliner Future onderscheidt zich door een nieuw type chassis ten opzichte van onze andere Biga voermengwagens. Dit nieuwe type chassis kunnen we voor een groot gedeelte geautomatiseerd produceren. Bij het ontwerpen is rekening gehouden met zo min mogelijk snijverlies. Hierdoor kunnen we deze mengwagens voor een aantrekkelijke prijs leveren. Daarnaast is het ook goed voor het milieu, we produceren immers minder afval! In combinatie met een beperkte optielijst voor de Biga Topliner Future kunnen we ook een snellere levertijd garanderen ten opzichte van onze andere series.

De wagens zijn voorzien van onze gepatenteerde Future mengkuip. Deze kuip zorgt voor een extra goede bescherming tegen overkoken, in het bijzonder voor een droog rantsoen. Ook geeft de unieke vorm extra stevigheid en stabiliteit. Standaard is de wagen voorzien van een rubberen verhoogrand welke de inhoud van de machine verhoogd. De Biga Future series zijn standaard voorzien van een elektronische weeginrichting welke geschikt is voor voermanagement software.

De **Biga Topliner Mammoet Future** is standaard uitgerust met twee hydraulisch bedienbare losdeuren. De positie en vormgeving van de losdeuren zorgen voor een goede dosering van het rantsoen. Door de deur in positie te stellen via de indicator bepaalt men de te lossen hoeveelheid. De verstelbare uitvoergoten zijn voorzien van RVS voor nog betere geleiding van het voer. De unieke Peecon Double Action vijzels zorgen voor een snelle en homogene menging, waardoor iedere veestapel voorzien kan worden van een nauwkeurig en homogeen gemengd rantsoen. De extra dikke vijzels zijn gemaakt van hoogsterkte staal. De smalle vijzels zijn voorzien van onze Peecon Long-Life messen welke de vermogensbehoefte beperken.

Met de **Biga Topliner Mammoet Future** verzekert u zich van continuïteit, maar zeker zo belangrijk, van een machine die zorgt voor een homogeen rantsoen. Hierdoor is en blijft uw veestapel gezond met als resultaat een optimale opbrengst.



Standaarduitvoering

- ▶ Verticale voermengwagen in "Future" uitvoering
- ▶ Rubberen verhoogrand om de inhoud van de kuip te verhogen
- ▶ 3 Double Action vijzels met Long-Life kartelsnijmessen
- ▶ Dikkere vijzels uit hoogsterkte staal
- ▶ Elektronische weeginrichting i-FeedGood L met 3-punts weegstelsel, geschikt voor voermanagement software
- ▶ Eenzijdige hoofdlagering
- ▶ 2 Verstelbare contramessen
- ▶ Planetaire aandrijving per vijzel
- ▶ Verstelbare onder- en bovenaanspanning
- ▶ Hydraulisch geremde as
- ▶ Enkele as met dubbel gemonteerde banden
- ▶ Grote transparante kijkglazen ter controle van het olieniveau van de aandrijfkasten
- ▶ Vertragskast met 2 snelheden
- ▶ Links en rechts een hydraulisch bediende losdeur, ter hoogte van de voorste vijzel gemonteerd
- ▶ Uitvoergoten voorzien van RVS glijplaat
- ▶ Geperforeerd bordes en trap
- ▶ Walterscheid zware groothoektaftakas met breekboutbeveiliging
- ▶ Handbedienbare steunpoot
- ▶ Gespoten in Peecon rood
- ▶ Kijkvenster met plexiplaat voor goed zicht op het mengproces

Artikelnummer	Omschrijving	Prijs (€)
192-270-050	Voermengwagen Biga 27-197/230 Topliner Mammoet Future (standaard zonder rubber verhoging)	62.845
192-300-050	Voermengwagen Biga 30-197/230 Topliner Mammoet Future (is 27 m³ met rubber verhoging)	65.490
192-900-359-003	Uitvoering conform de regels van verordening EU 167/2013 Cat. 3-a incl. luchtrem, trekkoog, verlichting (tandemas 15-50m³)	4.715
192-900-125-012	Aktepakket 3: radiografisch display, achteruitrijdsysteem met 1 camera en Peeters Group gift (alleen i.c.m. standaard i-FeedGood weeginrichting)	1.515
192-900-316	Radiografisch display voor i-FeedGood	1.205
192-900-234	LED verlichting	435
192-900-340	Luchtgeremde (pv hydraulisch geremde) as	1.630
192-900-122	Bediening vertragskast met Bowden kabel vanuit tractorcabine Enkel schakelen bij onbelaste dus vrij draaiende aftakas.	565
192-900-327	Magneet op vijzel, per vijzel	1.040
192-900-005	Bovenaanspanning met DIN trekkoog	1.290
192-900-082-003	Andere kleur: wit met zwarte koeienvlekken (3 vijzels)	1.200



Biga Topliner Mammoet Future	27-197/230	30-197/230
Inhoud met rubberen verhoogrand	m³ 27	30
Inhoud zonder rubberen verhoogrand	m³ 8550	8650
Lengte (A)	mm 1970/2300	1970/2300
Bodem diameter (D) / Breedte (B)	mm 3050	3050
Laadhoogte (C)	mm 3310	3310
Hoogte incl. rubberen verhoogrand	mm 10000	10100
Eigen gewicht	kg 10200	12000
Laadvermogen	kg 120	120
Benodigd vermogen	pk 215/75R17.5 DM	215/75R17.5 DM
Bandentype / EA	205/65R17.5 DM	215/75R17.5 DM

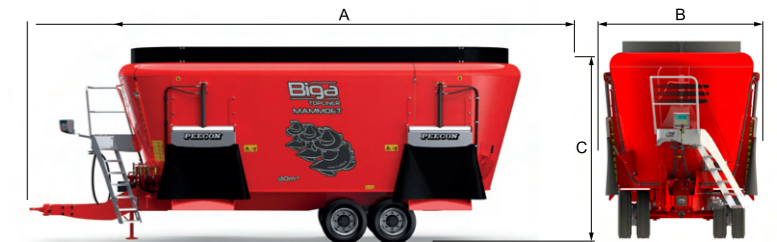

Biga Eco Future

De verticale voermengwagen **Biga Eco Future** is voorzien van een gepatenteerde Future mengkuip. Deze kuip zorgt voor een extra goede bescherming tegen overkoken, in het bijzonder voor een droog rantsoen. Ook geeft de unieke vorm extra stevigheid en stabiliteit. De kuip is door middel van een gatenpatroon voorbereid om eenvoudig te verhogen met een rubberen verhoogrand. De Biga Future series zijn standaard voorzien van een elektronische weeginrichting welke geschikt is voor voermanagement software.

De **Biga Eco Future** is standaard uitgerust met twee hydraulisch bedienbare losdeuren. De positie en vormgeving van de losdeuren zorgen voor een goede dosering van het rantsoen. Door de deur in positie te stellen via de indicator bepaalt men de te lossen hoeveelheid. De verstelbare uitvoergoten zijn voorzien van RVS voor nog betere geleiding van het voer. De unieke Peecon Double Action vijzel zorgt voor een snelle en homogene menging, waardoor iedere veestapel voorzien kan worden van een nauwkeurig en homogeen gemengd rantsoen. De extra dikke vijzel uit hoogsterkte staal is ook voorzien van een extra losarm voor constante aanvoer tijdens het lossen van het rantsoen. Dit maakt een afvoerband niet per se noodzakelijk. Voor speciale producten en rantsoenen heeft Peecon ook aangepaste vijzels.

De unieke vijzelconstructie zorgt voor een lage vermogensbehoefte zonder toe te geven in mingsnelheid. De machine is voorzien van een apart robuust chassis welke is gespoten in Peecon grijs. Omdat de weegstaven de mengkuip volledig dragen, resulteert dit in een zeer nauwkeurige weging. De Biga Eco Future serie is voorzien van rechte zijwanden, wat ervoor zorgt dat ook structuurarme rantsoenen perfect gemengd worden.

Met de **Biga Eco Future** verzekert u zich van continuïteit, maar zeker zo belangrijk, van een machine die zorgt voor een homogeen rantsoen. Hierdoor is en blijft uw veestapel gezond met als resultaat een optimale opbrengst.



Biga Eco Future		7,5-200	10-230	12-230	14-230
Inhoud	m3	7,5	10	12	14
Lengte (A)	mm	4400	4550	4635	4710
Breedte (B)	mm	2360	2660	2660	2660
Hoogte (C)	mm	2560	2560	2860	3160
Bodem diameter (D)	mm	2000	2300	2300	2300
Eigen gewicht	kg	3050	3605	3780	4020
Laadcapaciteit	kg	3000	4000	4800	5600
Benodigd vermogen	pk	55	65	75	90

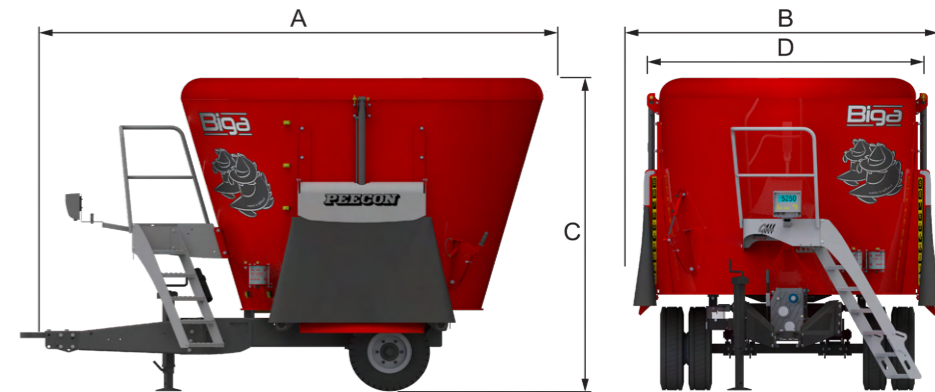

100-900-012



Uitvoergoot met RVS



100-900-260



100-900-053



100-900-316



100-900-327



100-900-017



100-900-010-001



100-900-125-012

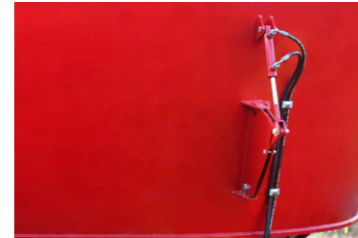

100-900-238



100-900-283



Standaarduitvoering

- ▶ Verticale voermengwagen in Future uitvoering
- ▶ 1 Double Action vijzel met Longlife kartelsnijmessen
- ▶ Dikkere vijzel uit hoogsterkte staal
- ▶ Elektronische weeginrichting i-FeedGood M met 4 weegstaven
- ▶ Standaard gatenpatroon waardoor kuip eenvoudig te verhogen is met rubber
- ▶ Eenzijdige hoofdlagering
- ▶ 2 verstelbare contramessen
- ▶ Planetaire aandrijving met tonlager per vijzel
- ▶ Groot transparant kijkglas ter controle van het olieniveau van aandrijfkast
- ▶ Centrale smering van de vijzel
- ▶ Links en rechts een hydraulisch bediende losdeur # (benodigde hydrauliek: 2 dubbelwerkende tractorventielen)
- ▶ Uitvoergoten voorzien van RVS glijplaat
- ▶ Robuust chassis vervaardigd uit kokerprofielen
- ▶ Geperforeerd bordes en trap
- ▶ Enkele as met solide hefruckwielen
- ▶ Walterscheid aftakas met breekboutbeveiliging
- ▶ Handbedienbare steunpoot
- ▶ Gespoten in Peecon rood en chassis in Peecon grijs
- ▶ Een aantal modellen is uit te rusten met de Biga Strawblower



Biga Eco Low Future

Artikelnummer	Omschrijving	Prijs (€)
100-075-047	Voermengwagen Biga 7,5-200 Eco Future	29.995
101-100-047	Voermengwagen Biga 10-230 Eco Future	31.075
101-120-047	Voermengwagen Biga 12-230 Eco Future	31.685
101-140-047	Voermengwagen Biga 14-230 Eco Future	34.050
100-900-013-xxx	Uitgerust met 1 i.p.v. 2 losdeuren links of rechts	netto -620
100-900-359-001	Uitvoering conform de regels van verordening EU 167/2013 Cat. Sa incl. luchtrek, trekroog, verlichting (enkelas < 12m³)	3.940
100-900-316	Radiografisch display voor i-FeedGood	1.205
100-900-348	Peecon Professional Network voermanagement software via datastick	1.855
100-900-240-001	Elektrohydraulische bediening van 2 losdeuren, noodzakelijk voor functies met #	1.680
100-900-351	Load sensing (alleen i.c.m. elektrohydraulische bediening)	op aanvraag
100-900-339-001	Rubberen verhoogrand (1 vijzel)	1.240
100-900-352	Unieke vijzel(s) op maat voor specifieke rantsen zoals voor kalveren, geiten, etc.	op aanvraag
100-900-327	Magneet op vijzel, per vijzel	1.040
100-900-149-xxx	Walterscheid groothoekafstakas	565
100-900-042	Handgeremde as ipv ongeremde as	1.080
100-900-044-001	Hydraulisch geremde as Eco (ipv ongeremde as)	1.585
100-900-122	Bediening vertragskast met Bowden kabel vanuit tractorcabine Enkel schakelen bij onbelaste dus vrij draaiende aftakas.	565
100-900-260	Bediening vertragskast dmv elektrohydraulische bediening (# incl. el. hydr. bediening)	875
100-900-005	Bovenaanspanning met DIN trekroog	290
100-900-091	Onderaanspanning met pick-up hitch trekroog en sleepvoet	290
100-900-017	Hydraulische steunpoot voor beladen in afgekoppelde toestand (# incl. elektrohydraulische bediening)	1.080
100-900-125-012	Aktiepakket 3: radiografisch display, achteruitrijdsysteem met 1 camera en Peeters Group gift (alleen i.c.m. standaard i-FeedGood weeginrichting)	1.515
100-900-321	Bird View (camerasysteem met zicht op alle zijden)	2.775
100-900-010-001	In hoogte verstelbare afvoerband L=1150 zijdelings aan 1 kant (# incl. elektrohydr. bediening)	5.125
100-900-089-001	Snelheidsregelaar voor afvoerband	455
100-900-053	2 Bestaande losdeuren schuin achter in kuip geplaatst ipv aan de voorzijde	1.080
100-900-019-xxx	Extra losdeur op positie naar keuze (# incl. elektr. hydr. bediening)	2.710
100-900-283	Beweegbare uitvoerplaten (per losdeur) gekoppeld aan losdeur	515
100-900-238	Hydraulisch ipv mechanisch verstelbare contramessen (# incl. el.hydr. bediening), per contrames	515
100-900-234	LED verlichting	435
100-900-090	Mineraalbakje	365
100-900-128-001	Andere RAL kleur ipv Peecon rood	800
100-900-012	Diepladermodel met verlaagd chassis en as achteraan gemonteerd	3.150
100-900-129-001	Peecon 7.00x12 (14P/6G/0) per 2 (= standaard)	geen meerprijs
100-900-130-002	Peecon 7.00x12 DM (14P/6G) per 2 ipv Peecon 7.00x12 (std bij Biga 10-230 t/m 14-230 Eco)	1.205
100-900-136-001	Goodyear 205/65R17.5 dubbele montage (6G/LHT) per 2 ipv Peecon 7.00x12 (std bij Biga 15-245s Eco)	1.585
100-900-135-002	Goodyear 215/75R17.5 dubbele montage (6G/LHT) per 2 ipv Peecon 7.00x12	1.610
100-900-134-005	Delcora 400/60-15.5 AW7-1 (18PR/6G/ET0) per 2 ipv Peecon 7.00x12	700
100-900-242	Wieldeksets RVS 17,5 - 19,5 - 22,5" (per 2 stuks)	205

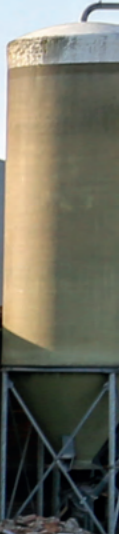

Biga Twin Future

De verticale voermengwagen **Biga Twin Future** is voorzien van een gepatenteerde Future mengkuip. Deze kuip zorgt voor een extra goede bescherming tegen overkoken, in het bijzonder voor een droog rantsoen. Ook geeft de unieke vorm extra stevigheid en stabiliteit. De kuip is door middel van een gatenpatroon voorbereid om eenvoudig te verhogen met een rubberen verhoogrand. De Biga Future series zijn standaard voorzien van een elektronische weeginrichting welke geschikt is voor voermanagement software.

De **Biga Twin Future** is standaard uitgerust met twee hydraulisch bedienbare losdeuren. De positie en vormgeving van de losdeuren zorgen voor een goede dosering van het rantsoen. Door de deur in positie te stellen via de indicator bepaalt men de te lossen hoeveelheid. De verstelbare uitvoergoten zijn voorzien van RVS voor nog betere geleiding van het voer. De unieke Peecon Double Action vijzels zorgen voor een snelle en homogene menging, waardoor iedere veestapel voorzien kan worden van een nauwkeurig en homogeen gemengd rantsoen. De extra dikke vijzels uit hoogsterkte staal zijn ook voorzien van een extra losarm voor constante aanvoer tijdens het lossen van het rantsoen. Dit maakt een afvoerband niet per se noodzakelijk. Voor speciale producten en rantsoenen heeft Peecon ook aangepaste vijzels.

De unieke vijzelconstructie zorgt voor een lage vermogensbehoefte zonder toe te geven in mingsnelheid. De machine is voorzien van een apart robuust chassis welke is gespoten in Peecon grijs. Omdat de weegstaven de mengkuip volledig dragen, resulteert dit in een zeer nauwkeurige weging. De Biga Twin Future serie is voorzien van rechte zijwanden, wat ervoor zorgt dat ook structuurarme rantsoenen perfect gemengd worden.

Met de **Biga Twin Future** verzekert u zich van continuïteit, maar zeker zo belangrijk, van een machine die zorgt voor een homogeen rantsoen. Hierdoor is en blijft uw veestapel gezond met als resultaat een optimale opbrengst.



Biga Twin Future	12-200	15-200	18-215	20-215
Inhoud	m ³ 12	15	18	20
Lengte (A)	mm 6335	6365	6570	6610
Bodem diameter (D) / Breedte (B)	mm 2000/2360	2000/2360	2150/2510	2150/2510
Hoogte (C)	mm 2340	2600	2730	2955
Eigen gewicht	kg 5800	6180	6550	6800
Laadvermogen	kg 4800	6000	7200	8000
Benodigd vermogen	pk 75*	80*	85*	90*
Bandentype / EA	Continental / Goodyear 205/65R17.5 DM	205/65R17.5 DM	205/65R17.5 DM	215/75R17.5 DM

* is benodigd vermogen mét vertragingkast



Biga Twin Future	24-230s	26-230s	25-245s	30-245s
Inhoud	m ³ 24	26	25	30
Lengte (A)	mm 7100	7200	7550	7700
Bodem diameter (D) / Breedte (B)	mm 2300/2660	2300/2660	2450/2810	2450/2810
Hoogte (C)	mm 3125	3275	3000	3365
Eigen gewicht	kg 8500	8640	9000	9360
Laadvermogen	kg 9600	10600	10000	12000
Benodigd vermogen	pk 95*	105*	110*	120*
Bandentype / TA	Continental / Goodyear 215/75R17.5 DM	215/75R17.5 DM	215/75R17.5 DM	245/70R19.5 DM

* is benodigd vermogen mét vertragingkast

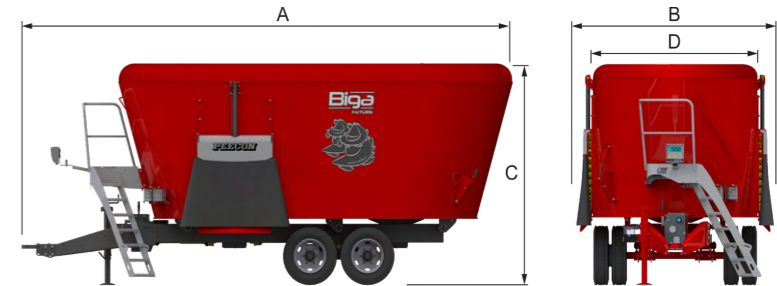

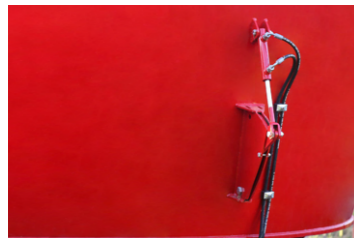

105-900-238



105-900-327



105-900-122



105-900-017



105-900-019-000



105-900-147-001



105-900-316



105-900-125-012



105-900-321



105-900-178



GOODYEAR 205/65R17.5 dubbele montage



GOODYEAR 215/75R17.5 dubbele montage



GOODYEAR 245/70R19.5 dubbele montage



GOODYEAR 355/50R22.5



GOODYEAR 275/70R22.5 dubbele montage



GOODYEAR 435/50R19.5

Standaarduitvoering

- ▶ Verticale voermengwagen in Future uitvoering
- ▶ 2 Double Action vijzels met Longlife kartelsnijmessen
- ▶ Dikkere vijzels uit hoogsterkte staal
- ▶ Elektronische weeginrichting i-FeedGood M met 4 weegstaven (vanaf Biga 18-230 Twin Future 6 weegstaven)
- ▶ Standaard gatenpatroon waardoor kuip eenvoudig te verhogen is met rubber
- ▶ Eenzijdige hoofdflagering
- ▶ 2 verstelbare contransessen
- ▶ Planetaire aandrijving met tonlager per vijzel
- ▶ Vertragskast met 2 snelheden en extra zware planetaire aandrijving met tonlager per vijzel op alle s-modellen
- ▶ Grote transparante kijkglazen ter controle van het olieniveau van aandrijfkasten
- ▶ Centrale smering van de vijzels
- ▶ Links en rechts een hydraulisch bediende losdeur, aan de voorzijde gemonteerd # (benodigde hydrauliek: 2 dubbelwerkende tractorventielen)
- ▶ Uitvoergoten voorzien van RVS glijplaat
- ▶ Geperforeerd bordes en trap (vanaf Biga 15-200 Twin Future)
- ▶ Walterscheid aftakas met breekboutbeveiliging
- ▶ Handbedienbare steunpoot
- ▶ Gespoten in Peecon rood en chassis in Peecon grijs
- ▶ Een aantal modellen is uit te rusten met de Biga Strawblower

Artikelnummer	Omschrijving	Prijs (€)
105-120-047	Voermengwagen Biga 12-200 Twin Future	47.680
105-150-047	Voermengwagen Biga 15-200 Twin Future	49.335
109-180-047	Voermengwagen Biga 18-215 Twin Future	50.930
109-200-047	Voermengwagen Biga 20-215 Twin Future	52.600
106-240-047	Voermengwagen Biga 24-230s Twin Future	64.325
106-260-047	Voermengwagen Biga 26-230s Twin Future	66.515
107-250-047	Voermengwagen Biga 25-245s Twin Future	67.250
107-300-047	Voermengwagen Biga 30-245s Twin Future	71.750
105-900-013-xxx	Uitgerust met 1 l.p.v. 2 losdeuren links of rechts	netto -620
105-900-359-002	Uitvoering conform de regels van verordening EU 167/2013 Cat. S-a incl. luchtmtr, trekoo, verlichting (enkelas 12-24m²)	4.235
105-900-316	Radiografisch display voor i-FeedGood	1.205
105-900-348	Peecon Professional Network voermanagement software via datastick	1.855
105-900-240-001	Elektrohydraulische bediening van 2 losdeuren, noodzakelijk voor functies met #	1.680
105-900-351	Load sensing (alleen i.c.m. elektrohydraulische bediening)	op aanvraag
105-900-339-002	Rubberen verhoogrand (2 vijzels)	1.630
105-900-352	Unieke vijzel(s) op maat voor specifieke rantsoenen zoals voor kalveren, geiten, etc.	op aanvraag
105-900-327	Magneet op vijzel, per vijzel	1.040
105-900-149-xxx	Walterscheid groothoekafkaskas	565
105-900-043	Handgeremde as ipv ongeremde as	1.080
105-900-044-002	Hydraulisch geremde as Twin (ipv ongeremde as)	2.340
105-900-093	Luchtgeremde as ipv ongeremde as	3.315
105-900-005	Bovenaanspanning met DIN trekoo	290
105-900-091	Onderaanspanning met pick-up hitch trekoo en sleepvoet	290
105-900-092	Kogeltrekoo Scharmüller/Sauerman 80 mm	1.205
105-900-006-xxx	Vertragskast met 2 snelheden, geschikt vanaf Biga 18-215 Twin Future (standaard op alle s-modellen)	3.125
105-900-122	Bediening vertragskast met Bowden kabel vanuit tractorcabine Enkel schakelen bij onbelaste dus vrij draaiende aftakas	565
105-900-260	Bediening vertragskast dmv elektrohydraulische bediening (# incl. el. hydr. bediening)	875
105-900-017	Hydraulische steunpoot voor beladen in afgekoppelde toestand (# incl. elektrohydraulische bediening)	1.080
105-900-125-012	Aktepakket 3: radiografisch display, achteruitrijdsysteem met 1 camera en Peeters Group gift (alleen i.c.m. standaard i-FeedGood weeginrichting)	1.515
105-900-321	Bird View (camerasysteem met zicht op alle zijden)	2.775
105-900-147-001	Slijtrand Hardox/Quard (2 vijzels) 85 cm	4.730
105-900-010-001	In hoogte verstelbare afvoerband L=1150 zijdelings aan 1 kant (# incl. elektrohydr. bediening)	5.125
105-900-089-001	Snelheidsregelaar voor afvoerband	455
105-900-022	Losdeuren aan de achterzijde ipv de voorzijde	125
105-900-053	2 Bestaande losdeuren schuin achter in kuip geplaatst ipv aan de voorzijde	1.080
105-900-019-xxx	Extra losdeur op positie naar keuze (# incl. elektr. hydr. bediening)	2.710
105-900-283	Beweegbare uitvoerplaten (per losdeur) gekoppeld aan losdeur	515
105-900-178	Uitvoerplaat met magneten (per losdeur)	715
105-900-238	Hydraulisch ipv mechanisch verstelbare contransessen (# incl. el. hydr. bediening), per contrans	515
105-900-234	LED verlichting	435
105-900-090	Mineraalbakje	365
105-900-128-001	Andere RAL kleur ipv Peecon rood	800
105-900-136-003	Goodyear 205/65R17.5 dubbele montage (6G/LHT) (standaard bij Biga 12-17m² Twin Eco/16 TE Wide Body)	standaard
105-900-135-005	Goodyear 215/75R17.5 dubbele montage (6G/LHT) per 2 ipv Goodyear 205/65R17.5 DM	150
105-900-138-007	Enkele as Goodyear 245/70R19.5 dubbele montage ipv enkele as Goodyear 215/75R17.5 DM	1.070
105-900-135-004	Tandemas Goodyear 215/75R17.5 dubbele montage per 4 sets ipv enkele as Goodyear 215/75R17.5 DM	3.205
105-900-138-006	Enkele as met banden Goodyear 245/70R19.5 DM per 4 sets ipv tandemas 215/75R17.5 DM	geen meerprijs
105-900-137-002	Goodyear 355/50R22.5 met wielkastings ipv 215/75R17.5 dubbele montage	865
105-900-138-004	Goodyear 245/70R19.5 dubbele montage (291T/8G) ipv Goodyear 215/75R17.5 (std Biga 30m² Maxi Twin Eco)	2.375
105-900-141-004	Goodyear 275/70R22.5 dubbele montage (159T/10G) per 4 ipv Goodyear 215/75R17.5 dubbele montage	3.925
105-900-139-007	Goodyear 435/50R19.5 (10G/0) per 2 ipv Goodyear 215/75R17.5 dubbele montage	670
105-900-242	Wielkassels RVS 17,5 - 19,5 - 22,5" (per 2 stuks)	205

Biga Twin Plus Future

De verticale voermengwagen **Biga Twin Plus Future** is, net als de Biga Twin Future, voorzien van een gepatenteerde Future mengkuip. De wagen is standaard voorzien van een ruime dwarsafvoerband. Hierdoor is er voldoende ruimte voor het lossen van producten, maar blijft de machine toch compact. Optioneel kan de dwarsafvoerband naar wens verbreed worden. Door de dwarsafvoerband wordt het mogelijk om ook kleinere porties te lossen, zoals bijvoorbeeld rantsoen voor geiten. De machine is door de dwarsafvoerband ook smaller dan hetzelfde model met losdeuren. De afvoerband kan ook het te lossen product naar wens wat verder van de machine af lossen door de snelheid van de losband aan te passen. De Biga Future series zijn standaard voorzien van een elektronische weeginrichting welke geschikt is voor voermanagement software.



De unieke Peecon Double Action vijzels zorgen voor een snelle en homogene menging, waardoor iedere veestapel voorzien kan worden van een nauwkeurig en homogeen gemengd rantsoen. De extra dikke vijzels zijn gemaakt uit hoogsterkte staal. Voor speciale producten en rantsoenen heeft Peecon ook aangepaste vijzels.

De unieke vijzelconstructie zorgt voor een lage vermogensbehoefte zonder toe te geven in mingsnelheid. De machine is voorzien van een apart robuust chassis welke is gespoten in Peecon grijs. Omdat de weegstaven de mengkuip volledig dragen, resulteert dit in een zéér nauwkeurige weging.

De Biga Twin Plus Wide Body Future heeft de zijwanden onder een hoek van 5° naar buiten geplaatst. Hierdoor blijven de breedte van de bodem en de hoogte van de machine hetzelfde, maar wordt het volume vergroot.

Met de **Biga Twin Plus Future** verzekert u zich van continuïteit, maar zeker zo belangrijk, van een machine die zorgt voor een homogeen rantsoen. Hierdoor is en blijft uw veestapel gezond met als resultaat een optimale opbrengst.



Biga Twin Plus Future	12-200	15-200	18-215	20-215/230 WB
Inhoud	m ³ 12	15	18	20
Lengte (A)	mm 7190	7250	7300	7340
Bodem diameter (D)/Breedte (B)	mm 2000/2300	2000/2300	2150/2300	2150/2300
Hoogte (C)	mm 2390	2650	2780	2940
Eigen gewicht	kg 5570	5950	7050	7350
Laadvermogen	kg 4800	6000	7200	8000
Benodigd vermogen	pk 75*	80*	85*	90*
Bandentype / EA	Continental ¹ Looptijde ² 205/65R17.5 DM	205/65R17.5 DM	205/65R17.5 DM	215/75R17.5 DM

* is benodigd vermogen mét vertragskast



Biga Twin Plus Future	24-230s	26-230s	25-245s	30-245s
Inhoud	m ³ 24	26	25	30
Lengte (A)	mm 8020	8070	8420	8640
Bodem diameter (D) / Breedte (B)	mm 2300/2300	2300/2300	2450/2450	2450/2450
Hoogte (C)	mm 3180	3330	3050	3425
Eigen gewicht	kg 9400	9550	9920	10300
Laadvermogen	kg 9600	10600	10000	12000
Benodigd vermogen	pk 95*	105*	110*	120*
Bandentype / TA	Continental ¹ Looptijde ² 215/75R17.5 DM	215/75R17.5 DM	215/75R17.5 DM	245/70R19.5 DM

* is benodigd vermogen mét vertragskast





134-900-321



134-900-327



134-900-122



134-900-017



134-900-180



134-900-125-012

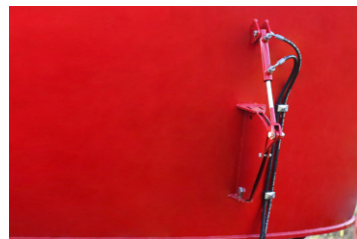

134-900-238



GOODYEAR



GOODYEAR



GOODYEAR



GOODYEAR



GOODYEAR



GOODYEAR

Standaarduitvoering

- ▶ Verticale voermengwagen in Future uitvoering
- ▶ 2 Double Action vijzels met Longlife kartelsnijmessen
- ▶ Dikkere vijzels uit hoogsterkte staal
- ▶ Elektronische weeginrichting i-FeedGood M met 4 weegstaven (de s-versies met 6 weegstaven), geschikt voor voermanagement software
- ▶ Standaard gatenpatroon waardoor kuip eenvoudig te verhogen is met rubber
- ▶ Eenzijdige hoofdlagering
- ▶ 2 verstelbare contramessen
- ▶ Planetaire aandrijving met tonlager per vijzel
- ▶ Grote transparante kijkglazen ter controle van het olieniveau van aandrijfkasten
- ▶ De zijwanden van de Biga Twin Plus Wide Body Future modellen zijn onder een schuine hoek van ± 5° naar buiten geplaatst
- ▶ Centrale smering van de vijzels
- ▶ Hydraulisch aangedreven afvoerband (80 cm breed) aan de voorzijde van de machine # (benodigde hydrauliek: 2 dubbelwerkende tractorventielen)
- ▶ Geperforeerd bordes en trap
- ▶ Walterscheid aftakas met breekboutbeveiliging
- ▶ Handbedienbare steunpoot
- ▶ Gespoten in Peecon rood en chassis in Peecon grijs
- ▶ Een aantal modellen is uit te rusten met de Biga Strawblower

Artikelnummer	Omschrijving	Prijs (€)
134-120-047	Voermengwagen Biga 12-200 Twin Plus Future	51.160
134-150-047	Voermengwagen Biga 15-200 Twin Plus Future	52.815
134-160-050	Voermengwagen Biga 16-200/230 Twin Plus Wide Body Future	54.580
133-180-047	Voermengwagen Biga 18-215 Twin Plus Future	54.410
133-190-056	Voermengwagen Biga 19-215/230 Twin Plus Wide Body Future	op aanvraag
133-200-056	Voermengwagen Biga 20-215/230 Twin Plus Wide Body Future	57.275
133-220-050	Voermengwagen Biga 22-215/245 Twin Plus Wide Body Future	59.010
138-240-047	Voermengwagen Biga 24-230s Twin Plus Future	67.805
138-260-047	Voermengwagen Biga 26-230s Twin Plus Future	69.995
139-250-047	Voermengwagen Biga 25-245s Twin Plus Future	70.730
139-300-047	Voermengwagen Biga 30-245s Twin Plus Future	75.230
134-900-359-002	Uitvoering conform de regels van verordening EU 167/2013 Cat. S-a incl. luchtrem, trekooi, verlichting (enkelas 12-24m²)	4.235
134-900-316	Radiografisch display voor i-FeedGood	1.205
134-900-348	Peecon Professional Network voermanagement software via datastick	1.855
134-900-240-002	Elektrohydraulische bediening van de afvoerband, noodzakelijk voor functies met #	1.680
134-900-351	Load sensing (alleen i.c.m. elektrohydraulische bediening)	op aanvraag
134-900-339-002	Rubberen verhoogrand (2 vijzels)	1.630
134-900-352	Unieke vijzel(s) op maat voor specifieke rantsoenen zoals voor kalveren, geiten, etc.	op aanvraag
134-900-327	Magneet op vijzel, per vijzel	1.040
134-900-149-xxx	Walterscheid groothoekaftakas	565
134-900-041	Handgeremde as ipv ongeremde as	1.080
134-900-044-002	Hydraulisch geremde as Twin (ipv ongeremde as)	2.340
134-900-005	Boveraanspanning met DIN trekooi	290
134-900-091	Onderaanspanning met pick-up hitch trekooi en sleepvoet	290
134-900-092	Kogeltrekooi Scharmüller/Sauerman 80 mm	1.205
134-900-006-xxx	Vertragskast met 2 snelheden, geschikt vanaf Biga 18-215 Twin Plus Future (std. op alle s-modellen)	3.125
134-900-122	Bediening vertragskast met Bowden kabel vanuit tractorcabine Enkel schakelen bij onbelaste dus vrij draaiende aftakas.	565
134-900-260	Bediening vertragskast dmv elektrohydraulische bediening (# incl. el. hydr. bediening)	875
134-900-017	Hydraulische steunpoot voor beladen in afgekoppelde toestand (# incl. elektrohydraulische bediening)	1.080
134-900-125-012	Aldiepakket 3: radiografisch display, achteruitrijdsysteem met 1 camera en Peeters Group gift (alleen i.c.m. standaard i-FeedGood weeginrichting)	1.515
134-900-321	Bird View (camerasysteem met zicht op alle zijden)	2.775
134-900-018-016	Afvoerband 300 mm hydraulisch verschuifbaar naar links en rechts (# incl. elektr. hydr. bediening)	1.625
134-900-018-008	Afvoerband aan achterzijde ipv voorzijde van de machine (Competition+)	150
134-900-011-xxx	Extra afvoerband in hoogte verstelbaar (L=1150 mm) links/rechts, gemonteerd aan best. Afvoerband (# incl. el.hydr. bed.)	4.355
134-900-180	Kettinglosband ipv rubberen afvoerband	1.350
134-900-238	Hydraulisch ipv mechanisch verstelbare contramessen (# incl. el.hydr. bediening), per contrames	515
134-900-089-001	Snelheidsregelaar voor afvoerband	455
134-900-234	LED verlichting	435
134-900-090	Mineraalbakje	365
134-900-128-001	Andere RAL kleur ipv Peecon rood	800
134-900-136-003	Goodyear 205/65R17.5 dubbele montage (6G/LHT) (standaard bij Biga 12-17m² Twin Eco/16 TE Wide Body)	standaard
134-900-135-005	Goodyear 215/75R17.5 dubbele montage (6G/LHT) per 2 ipv Goodyear 205/65R17.5 DM	150
134-900-138-007	Enkele as Goodyear 245/70R19.5 dubbele montage ipv enkele as Goodyear 215/75R17.5 DM	1.070
134-900-135-004	Tandemas Goodyear 215/75R17.5 dubbele montage per 4 sets ipv enkele as Goodyear 215/75R17.5 DM	3.205
134-900-138-006	Enkele as met banden Goodyear 245/70R19.5 DM per 4 sets ipv tandemas 215/75R17.5 DM	geen meerprijs
134-900-137-002	Goodyear 355/50R22.5 met wielkastings ipv 215/75R17.5 dubbele montage	865
134-900-138-004	Goodyear 245/70R19.5 dubbele montage (291T/8G) ipv Goodyear 215/75R17.5 (std Biga 30m² Maxi Twin Eco)	2.375
134-900-141-004	Goodyear 275/70R22.5 dubbele montage (199T/10G) per 4 ipv Goodyear 215/75R17.5 dubbele montage	3.925
134-900-139-007	Goodyear 435/50R19.5 (10G/0) per 2 ipv Goodyear 215/75R17.5 dubbele montage	670
134-900-242	Wieldekels RVS 17,5 - 19,5 - 22,5" (per 2 stuks)	205

De **Biga Lowliner Future** is een serie van 2-vijzelige verticale voermengwagens met een laag zwaartepunt ontwerp. Een grotere inhoud wordt met een lage beladingshoogte gecombineerd. De Lowliner Future modellen hebben een inhoud van 14 t/m 28 m³. Het zijn eenassige machines met enkellucht ingekaste wielen. De smalle en diepe mengkuip en de zijwanden staan in Wide Body positie. Dit, in combinatie met speciale mengvijzels, zorgt voor een snelle menging met beperkt benodigd vermogen. Het is de ideale wagen voor het mengen van (ronde) balen en/of structuurrijke producten. De vijzels zijn extra dik en gemaakt van hoogsterkte staal. De Biga Lowliner Future wagens zijn standaard voorzien van een elektronische weeginrichting welke geschikt is voor voermanagement software.

De Biga Lowliner Future wagens zijn voorzien van de gepatenteerde Future mengkuip. Ze zijn standaard voorzien van een brede losband aan de voorzijde. De losbanden zijn in verschillende uitvoeringen verkrijgbaar. Er is keuze uit een in hoogte verstelbare, een zijdelings verschuifbare of een banaanvormige afvoerband. U kunt ook kiezen voor een kettinglosband in plaats van de standaard afvoerband.

Met de **Biga Lowliner Future** verzekert u zich van continuïteit, maar zeker zo belangrijk, van een machine die zorgt voor een homogeen rantsoen. Hierdoor is en blijft uw veestapel gezond met als resultaat een optimale opbrengst.



Standaarduitvoering

- ▶ Verticale voermengwagen in Future uitvoering
- ▶ 2 Double Action vijzels met Longlife kartelsnijmesses
- ▶ Vijzels uit hoogsterkte staal, dikte 18mm
- ▶ Standaard gatenpatroon waardoor kuip eenvoudig te verhogen is met rubber
- ▶ Elektronische weeginrichting i-FeedGood M met 3 weegstaven
- ▶ Eenzijdige hoofdlagering
- ▶ 2 verstelbare contransessen
- ▶ Planetaire aandrijving per vijzel
- ▶ Hardox slijtrand 12 mm
- ▶ Verstelbare onder- en bovenaanspanning
- ▶ Hydraulisch geremde as
- ▶ Standaard 2 enkellucht ingekaste wielen 385/65R22.5, vanaf Biga 24-221/260
- ▶ Lowliner Future worden wielen 375/90R22.5 gemonteerd
- ▶ Grote transparante kijkglazen ter controle van het olieniveau van de aandrijfkasten
- ▶ Ruime dwarsafvoerband (1000 mm) aan de voorzijde van de machine # (benodigde hydrauliek: 2 dubbelwerkende tractorventielen)
- ▶ Bordes aan beide zijden te bereiken met trap
- ▶ Walterscheid aftakas met breekboutbeveiliging
- ▶ Hydraulische steunpoot
- ▶ Gespoten in Peecon rood
- ▶ Kijkvenster voor goed zicht op mengproces

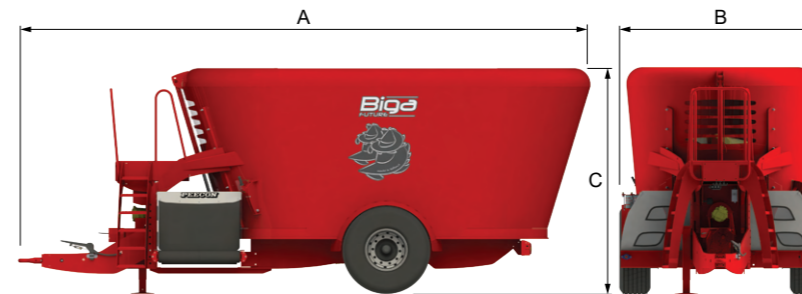

Artikelnummer	Omschrijving	Prijs (€)
147-180-050	Voermengwagen Biga 18-197/230 Lowliner Future	62.290
147-200-050	Voermengwagen Biga 20-197/230 Lowliner Future	64.900
148-240-050	Voermengwagen Biga 24-221/260 Lowliner Future	72.550
147-900-353	Minderprijs: 2 losdeuren i.p.v. dwarsafvoerband	-1.135
147-900-359-002	Uitvoering conform de regels van verordening EU 167/2013 Cat. S-a incl. luchtrem, trekhoog, verlichting (enkelas 12-28m ³)	4.235
147-900-316	Radiografisch display voor i-FeedGood	1.205
147-900-348	Peecon Professional Network voermanagement software via datastick	1.855
147-900-240-002	Elektrische bediening van de afvoerband, noodzakelijk voor functies met #	1.680
147-900-351	Load sensing (alleen i.c.m. elektrohydraulische bediening)	op aanvraag
147-900-339-002	Rubberen verhoogrand (2 vijzels)	1.630
147-900-327	Magneet op vijzel, per vijzel	1.040
147-900-149-xxx	Walterscheid grootaftakas	565
147-900-340	Luchtgeremde ipv hydraulisch geremde as	1.630
147-900-092	Kogeltrekhoog Scharmüller/Sauerman 80 mm	1.205
147-900-006-xxx	Vertragskast met 2 snelheden (standaard bij Biga 24 en 28 m ³ Lowliner Future)	3.125
147-900-122	Bediening vertragskast met Bowden kabel vanuit tractorcabine Enkel schakelen bij onbelaste dus vrij draaiende aftakas.	565
147-900-260	Bediening vertragskast dmv elektrohydraulische bediening (# incl. el. hydr. bediening)	875
147-900-017	Hydraulische steunpoot voor beladen in afgekoppelde toestand (# incl. elektrohydraulische bediening)	1.080
147-900-252	Achtertrijcamera	725
147-900-321	Bird View (camerasysteem met zicht op alle zijden)	2.775
147-900-018-016	Afvoerband 300 mm hydraulisch verschuifbaar naar links en rechts (# incl. elektr. hydr. bediening)	1.625
147-900-342	Banaanvormige dwarsafvoerband voor verhogen loshoogte i.p.v. standaard afvoerband	op aanvraag
147-900-011-xxx	Extra afvoerband in hoogte verstelbaar (L=1150 mm) links/rechts, gemonteerd aan best. Afvoerband (# incl. el.hydr. bed.)	4.355
147-900-180	Kettinglosband ipv rubberen afvoerband	1.350
147-900-238	Hydraulisch ipv mechanisch verstelbare contransessen (# incl. el.hydr. bediening), per contranses	515
147-900-089-001	Snelheidsregelaar voor afvoerband	455
147-900-234	LED verlichting	435
147-900-090	Mineraalbakje	365
147-900-128-001	Andere RAL kleur ipv Peecon rood	800



Biga Lowliner		18-197/230	20-197/230	24-221/260
Lengte (A)	mm	7050	7110	7690
Breedte (B)	mm	2480	2480	2750
Hoogte (C)	mm	2780	3100	3120
Laadvermogen	kg	6800	8000	9600

Biga Twin (Semi) Wide Body Future

De verticale voermengwagen **Biga Twin Wide Body Future** is, net als de Biga Twin Future, voorzien van een gepatenteerde Future mengkuip. De zijwanden zijn onder een hoek van 5° naar buiten geplaatst. Hierdoor blijven de breedte van de bodem en de hoogte van de machine hetzelfde, maar wordt het volume vergroot. De Biga Future series zijn standaard voorzien van een elektronische weeginrichting welke geschikt is voor voermanagement software.

De **Biga Twin Wide Body Future** is standaard uitgerust met twee hydraulisch bedienbare losdeuren. De positie en vormgeving van de losdeuren zorgen voor een goede dosering van het rantsoen. Door de deur in positie te stellen via de indicator bepaalt men de te lossen hoeveelheid. De verstelbare uitvoergoten zijn voorzien van RVS voor nog betere geleiding van het voer. De unieke Peecon Double Action vijzels zorgen voor een snelle en homogene menging, waardoor iedere veestapel voorzien kan worden van een nauwkeurig en homogeen gemengd rantsoen. De extra dikke vijzels uit hoogsterkte staal zijn ook voorzien van een extra losarm voor constante aanvoer tijdens het lossen van het rantsoen. Dit maakt een afvoerband niet per se noodzakelijk. Voor speciale producten en rantsoenen heeft Peecon ook aangepaste vijzels.

De unieke vijzelconstructie zorgt voor een lage vermogensbehoefte zonder toe te geven in mingsnelheid. De machine is voorzien van een apart robuust chassis welke is gespoten in Peecon grijs. Omdat de weegstaven de mengkuip volledig dragen, resulteert dit in een zéér nauwkeurige weging.

Met de **Biga Twin Wide Body Future** verzekert u zich van continuïteit, maar zeker zo belangrijk, van een machine die zorgt voor een homogeen rantsoen. Hierdoor is en blijft uw veestapel gezond met als resultaat een optimale opbrengst.



<i>Biga Twin WB Future</i>	<i>16-200/230</i>	<i>20-215/230</i>	<i>22-215/245</i>
Inhoud	m ³ 16	20	22
Lengte (A)	mm 6365	6750	6850
Bodem diameter (D) / Breedte (B)	mm 2000/2520	2150/2520	2150/2670
Hoogte (C)	mm 2600	2890	2955
Eigen gewicht	kg 5800	6850	6950
Laadvermogen	kg 6300	8000	8800
Benodigd vermogen	pk 80*	90*	90*
Bandentype / EA	Continental \ Goodyear 205/65R17.5 DM	215/75R17.5 DM	215/75R17.5 DM

* is benodigd vermogen mét vertragskast

<i>Biga Twin WB Future</i>	<i>26-230/260s</i>	<i>28-230/260s</i>	<i>27-245/275s</i>	<i>32-245/275s</i>
Inhoud	m ³ 26	28	27	32
Lengte (A)	mm 7295	7340	7600	7765
Bodem diameter (D) / Breedte (B)	mm 2300/2820	2300/2820	2450/2910	2450/2910
Hoogte (C)	mm 3125	3275	3000	3365
Eigen gewicht	kg 8500	8650	9200	9560
Laadvermogen	kg 10600	11400	11000	12800
Benodigd vermogen	pk 95*	105*	110*	120*
Bandentype / TA	Continental \ Goodyear 215/75R17.5 DM	215/75R17.5 DM	215/75R17.5 DM	245/70R19.5 DM

* is benodigd vermogen mét vertragskast



105-900-316



105-900-327



105-900-122



105-900-017



105-900-053

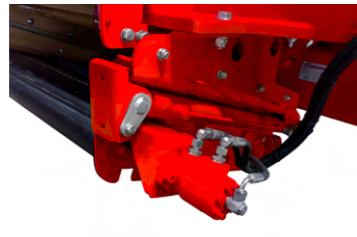

105-900-147-001



105-900-125-012



105-900-238



105-900-321



Standaarduitvoering

- ▶ Verticale voermengwagen in Future uitvoering
- ▶ 2 Double Action vijzels met Longlife kartelsnijmesses
- ▶ Dikkere vijzels uit hoogsterkte staal
- ▶ Elektronische weeginrichting i-FeedGood M met 4 weegstaven (de s-versies met 6 weegstaven), geschikt voor voermanagement software
- ▶ Standaard gatenpatroon waardoor kuip eenvoudig te verhogen is met rubber
- ▶ Eenzijdige hoofdplatering
- ▶ 2 verstelbare contramessen
- ▶ Planetaire aandrijving met tonlager per vijzel
- ▶ Vertragskast met 2 snelheden en extra zware planetaire aandrijving met tonlager per vijzel op alle s-modellen
- ▶ Grote transparante kijkglazen ter controle van het olieniveau van aandrijfkasten
- ▶ De zijwanden zijn onder een schuine hoek van ± 5° naar buiten geplaatst
- ▶ Centrale smering van de vijzels
- ▶ Links en rechts een hydraulisch bediende losdeur, aan de voorzijde gemonteerd # (benodigde hydrauliek: 2 dubbelwerkende tractorventielen)
- ▶ Uitvoergoten voorzien van RVS glijplaat
- ▶ Geperforeerd bordes en trap (vanaf Biga 16-200/230 Twin Wide Body Future)
- ▶ Walterscheid aftakas met breekboutbeveiliging
- ▶ Handbedienbare steunpoot
- ▶ Gespoten in Peecon rood en chassis in Peecon grijs
- ▶ Een aantal modellen is uit te rusten met de Biga Strawblower

Artikelnummer	Omschrijving	Prijs (€)
105-160-050	Voermengwagen Biga 16-200/230 Twin Wide Body Future	51.100
109-200-056	Voermengwagen Biga 20-215/230 Twin Wide Body Future	53.795
109-220-050	Voermengwagen Biga 22-215/245 Twin Wide Body Future	55.530
106-260-050	Voermengwagen Biga 26-230/260s Twin Wide Body Future	66.300
106-280-050	Voermengwagen Biga 28-230/260s Twin Wide Body Future	68.400
107-270-050	Voermengwagen Biga 27-245/275s Twin Wide Body Future	69.710
107-320-050	Voermengwagen Biga 32-245/275s Twin Wide Body Future	74.150
105-900-013-xxx	Uitgerust met 1 i.p.v. 2 losdeuren links of rechts	netto -620
105-900-359-002	Uitvoering conform de regels van verordening EU 167/2013 Cat. S-a incl. luchtrtem, trekroog, verlichting (enkelas 12-24m²)	4.235
105-900-316	Radiografisch display voor i-FeedGood	1.205
105-900-348	Peecon Professional Network voermanagement software via datastick	1.855
105-900-240-001	Elektrohydraulische bediening van 2 losdeuren, noodzakelijk voor functies met #	1.680
105-900-351	Load sensing (alleen i.c.m. elektrohydraulische bediening)	op aanvraag
105-900-339-002	Rubberen verhoogrand (2 vijzels)	1.630
105-900-352	Unieke vijzel(s) op maat voor specifieke rantsoenen zoals voor kalveren, geiten, etc.	op aanvraag
105-900-327	Magneet op vijzel, per vijzel	1.040
105-900-149-xxx	Walterscheid groothoekafkatas	565
105-900-043	Handgeremde as ipv ongeremde as	1.080
105-900-044-002	Hydraulisch geremde as Twin (ipv ongeremde as)	2.340
105-900-093	Luchtgeremde as ipv ongeremde as	3.315
105-900-005	Bovenaanspanning met DIN trekroog	290
105-900-091	Onderaanspanning met pick-up hitch trekroog en sleepvoet	290
105-900-092	Kogeltrekroog Scharmüller/Sauerman 80 mm	1.205
105-900-006-xxx	Vertragskast met 2 snelheden, geschikt vanaf Biga 18-215 Twin Future (standaard op alle s-modellen)	3.125
105-900-122	Bediening vertragskast met Bowden kabel vanuit tractorcabine Enkel schakelen bij onbelaste dus vrij draaiende aftakas.	565
105-900-260	Bediening vertragskast dmv elektrohydraulische bediening (# incl. el. hydr. bediening)	875
105-900-017	Hydraulische steunpoot voor beladen in afgekoppelde toestand (# incl. elektrohydraulische bediening)	1.080
105-900-125-012	Aktiekast 3: radiografisch display, achteruitrijdsysteem met 1 camera en Peeters Group gift (alleen i.c.m. standaard i-FeedGood weeginrichting)	1.515
105-900-321	Bird View (camerasysteem met zicht op alle zijden)	2.775
105-900-147-001	Slijtrand Hardox/Quard (2 vijzels) 85 cm	4.730
105-900-010-001	In hoogte verstelbare afvoerband L=1150 zijdelings aan 1 kant (# incl. elektrohydr. bediening)	5.125
105-900-089-001	Snelheidsregelaar voor afvoerband	455
105-900-053	2 Bestaende losdeuren schuin achter in kuip geplaatst ipv aan de voorzijde	1.080
105-900-019-001	Extra losdeur op positie naar keuze (# incl. elektrohydraulische bedieningsfunctie) (laag model)	2.710
105-900-022	Losdeuren aan de achterzijde ipv de voorzijde	125
105-900-283	Beweegbare uitvoerplaten (per losdeur) gekoppeld aan losdeur	515
105-900-178	Uitvoerplaat met magneten (per losdeur)	715
105-900-238	Hydraulisch ipv mechanisch verstelbare contramessen (# incl. el. hydr. bediening), per contrames	515
105-900-234	LED verlichting	435
105-900-090	Mineraalbakje	365
105-900-128-001	Andere RAL kleur ipv Peecon rood	800
105-900-136-003	Goodyear 205/65R17.5 dubbele montage (6G/LHT) (standaard bij Biga 12-17m² Twin Eco/16 TE Wide Body)	standaard
105-900-135-005	Goodyear 215/75R17.5 dubbele montage (6G/LHT) per 2 ipv Goodyear 205/65R17.5 DM	150
105-900-138-007	Enkele as Goodyear 245/70R19.5 dubbele montage ipv enkele as Goodyear 215/75R17.5 DM	1.070
105-900-135-004	Tandemas Goodyear 215/75R17.5 dubbele montage per 4 sets ipv enkele as Goodyear 215/75R17.5 DM	3.205
105-900-138-006	Enkele as met banden Goodyear 245/70R19.5 DM per 4 sets ipv tandemas 215/75R17.5 DM	geen meerprijs
105-900-137-002	Goodyear 355/50R22.5 met wielkasting ipv 215/75R17.5 dubbele montage	865
105-900-138-004	Goodyear 245/70R19.5 dubbele montage (291T/8G) ipv Goodyear 215/75R17.5 (std Biga 30m² Maxi Twin Eco)	2.375
105-900-141-004	Goodyear 275/70R22.5 dubbele montage (159T/10G) per 4 ipv Goodyear 215/75R17.5 dubbele montage	3.925
105-900-139-007	Goodyear 435/50R19.5 (10G/0) per 2 ipv Goodyear 215/75R17.5 dubbele montage	670
105-900-242	Wieldeksels RVS 17.5 - 19.5 - 22.5" (per 2 stuks)	205





Biga Mammoet Future





De verticale voermengwagen **Biga Mammoet Future** is voorzien van een gepatenteerde Future mengkuip. Standaard is de wagen voorzien van een elektronische weeginrichting welke geschikt is voor voermanagement software. De wagen is standaard uitgerust met vier hydraulisch bedienbare losdeuren, twee deuren links en twee deuren rechts. De positie en vormgeving van de losdeuren zorgen voor een goede dosering van het rantsoen. Door de deur in positie te stellen via de indicator bepaalt men de te lossen hoeveelheid. De verstelbare uitvoergoten zijn voorzien van RVS voor nog betere geleiding van het voer. De unieke Peecon Double Action vijzels zorgen voor een snelle en homogene menging waardoor iedere veestapel voorzien kan worden van een nauwkeurig en homogeen gemengd rantsoen. De extra dikke vijzels uit hoogsterkte staal zijn ook voorzien van een extra losarm voor constante aanvoer tijdens het lossen van het rantsoen. Dit maakt een afvoerband niet per se noodzakelijk. Voor speciale producten en rantsoenen heeft Peecon ook aangepaste vijzels.

De unieke vijzelconstructie zorgt voor een lage vermogensbehoefte zonder toe te geven in mengsnelheid. De machine is voorzien van een apart robuust chassis welke is gespoten in Peecon grijs. De **Biga Mammoet Future** serie is voorzien van rechte zijwanden, wat ervoor zorgt dat ook structuurarme rantsoenen perfect gemengd worden. De Biga Mammoet Wide Body Future heeft de zijwanden onder een hoek van 5° naar buiten geplaatst. Hierdoor blijven de breedte van de bodem en de hoogte van de machine hetzelfde, maar wordt het volume vergroot. De Biga Mammoet Future is te verkrijgen van 22 m³ tot maar liefst 50 m³.

Optioneel bieden wij bij wagens met grote volumes (> 30 m³) de Peecon Powershift aan. Deze halfautomatische transmissie kan handmatig of elektrisch bediend worden. Er kan dus onder belasting geschakeld worden om het optimale vijzeltoerental te bereiken, hierdoor kunt u besparen op vermogensbehoefte, brandstofconsumptie en slijtage.



						
Biga Mammoet Future		27-215	30-215	33-215/230 WB	36-230s	38-230/260s WB
Inhoud	m ³	27	30	33	36	38
Lengte (A)	mm	8650	8850	9090	9590	9790
Breedte (B)	mm	2360	2360	2520	2660	2820
Hoogte (C)	mm	2790	2950	2950	3215	3215
Bodem diameter (D)	mm	2150	2150	2150	2300	2300
Eigen gewicht	kg	8600	8765	8860	13000	13050
Laadvermogen	kg	10200	12000	13200	14400	15200
Benodigd vermogen	pk	125	140	140	150	155

						
Biga Mammoet Future		40-230s	42-230/260s WB	45-245s	48-245/275s WB	50-245s
Inhoud	m ³	40	42	45	48	50
Lengte (A)	mm	9750	9850	10155	10305	10230
Breedte (B)	mm	2660	2820	2810	2910	2810
Hoogte (C)	mm	3485	3485	3485	3485	3750
Bodem diameter (D)	mm	2300	2300	2450	2450	2450
Eigen gewicht	kg	13800	13805	15600	15650	16050
Laadvermogen	kg	16000	17000	18000	19200	20000
Benodigd vermogen	pk	165	170	180	185	195





110-900-183-001



110-900-027



110-900-286



110-900-147-002



110-900-019-002



110-900-178



110-900-321



110-900-017



110-900-316



110-900-327



GOODYEAR 205/65R17.5 dubbele montage



GOODYEAR 245/70R19.5 dubbele montage



GOODYEAR 275/70R22.5 dubbele montage



GOODYEAR 435/50R19.5 dubbele montage

Standaarduitvoering

- ▶ Verticale voermengwagen in Future uitvoering
- ▶ 3 Double Action vijzels met Longlife kartelsnijmesses
- ▶ Dikkere vijzels uit hoogsterkte staal
- ▶ Elektronische weeginrichting i-FeedGood M met 6/8 weegstaven (Biga 50-245s Mammoet Future 10 weegstaven)
- ▶ Standaard gatenpatroon waardoor kuip eenvoudig te verhogen is met rubber
- ▶ Eenzijdige hoofdlagering
- ▶ 2 verstelbare contramessen
- ▶ Vertragskast met 2 snelheden
- ▶ Grote transparante kijkglazen ter controle van het olieniveau van aandrijfkasten
- ▶ Biga Mammoet Wide Body Future: de zijwanden zijn onder een schuine hoek van ± 5° naar buiten geplaatst
- ▶ Centrale smering van de vijzels
- ▶ Links en rechts 2 hydraulisch bediende losdeuren # (benodigde hydrauliek: 4 dubbelwerkende tractorventielen)
- ▶ Uitvoergoten voorzien van RVS glijplaat
- ▶ Geperforeerd bordes en trap
- ▶ Schommeltandem met 2 doorlopende assen
- ▶ 8 solide truckwielen
- ▶ Walterscheid groothoekaftakas met breekboutbeveiliging
- ▶ Handbedienbare steunpoot
- ▶ Gespoten in Peecon rood en chassis in Peecon grijs
- ▶ Een aantal modellen is uit te rusten met de Biga Strawblower

Artikelnummer	Omschrijving	Prijs (€)
114-270-047	Voermengwagen Biga 27-215 Mammoet Future	op aanvraag
114-300-047	Voermengwagen Biga 30-215 Mammoet Future	91.700
114-330-056	Voermengwagen Biga 33-215/230 Mammoet Wide Body Future	op aanvraag
111-360-047	Voermengwagen Biga 36-230s Mammoet Future	107.895
111-380-050	Voermengwagen Biga 38-230/260s Mammoet Wide Body Future	op aanvraag
111-400-047	Voermengwagen Biga 40-230s Mammoet Future	115.350
111-420-050	Voermengwagen Biga 42-230/260s Mammoet Wide Body Future	op aanvraag
112-450-047	Voermengwagen Biga 45-245s Mammoet Future	126.500
112-480-050	Voermengwagen Biga 48-245/275s Mammoet Wide Body Future	130.835
112-500-047	Voermengwagen Biga 50-245s Mammoet Future	133.250
110-900-359-003	Uitvoering conform de regels van verordening EU 167/2013 Cat. S-a incl. luchtrem, trekoog, verlichting (tandemas 15-50m²)	4.715
110-900-316	Radiografisch display voor i-FeedGood	1.205
110-900-348	Peecon Professional Network voermanagement software via datastick	1.855
110-900-240-003	Elektrohydraulische bediening van 4 losdeuren, noodzakelijk voor functies met #	2.190
110-900-351	Load sensing (alleen i.c.m. elektrohydraulische bediening)	op aanvraag
110-900-339-003	Rubberen verhoogrand (3 vijzels)	2.015
110-900-352	Unieke vijzel(s) op maat voor specifieke rantsoenen zoals voor kalveren, geiten, etc.	op aanvraag
110-900-327	Magneet op vijzel, per vijzel	1.040
110-900-043	Handgeremde as ipv ongeremde as	1.080
110-900-044-003	Hydraulisch geremde as Mammoet (ipv ongeremde as)	2.340
110-900-093	Luchtgeremde as ipv ongeremde as	3.315
110-900-045	Hydraulisch gedwongen gestuurde achteras	11.410
110-900-046	Geveerde tridem met 3 hydraulisch geremde assen + hydraulisch gedwongen sturing voor/achteras	26.650
110-900-146	TUV 40 km uitvoering Duitsland, luchtgeremde assen en TUV trekoog, incl. keuring	7.530
110-900-027	Oliekoeling en filtersysteem voor de planetaire aandrijflijn	3.245
110-900-183-001	Powershift 3 versnellingen (# incl. elektrohydraulische bediening en oliekoeler)	op aanvraag
110-900-122	Bediening vertragskast met Bowden kabel vanuit tractorcabine Enkel schakelen bij onbelaste dus vrij draaiende aftakas	565
110-900-260	Bediening vertragskast dmv elektrohydraulische bediening (# incl. el. hydr. bediening)	875
110-900-017	Hydraulische steunpoot voor beladen in afgekoppelde toestand (# incl. elektrohydraulische bediening)	1.080
110-900-125-012	Aktiepakket 3: radiografisch display, achterrijdsysteem met 1 camera en Peeters Group gift (alleen i.c.m. standaard i-FeedGood weeginrichting)	1.515
110-900-321	Bird View (camerasysteem met zicht op alle zijden)	2.775
110-900-147-002	Slijtrand Hardox/Quard (3 vijzels) 85 cm	6.640
110-900-019-002	Extra losdeur op positie naar keuze (# incl. elektrohydraulische bedieningsfunctie) (hoog model)	2.710
110-900-283	Beweegbare uitvoerplaten (per losdeur) gekoppeld aan losdeur	515
110-900-178	Uitvoerplaat met magneten (per losdeur)	715
110-900-238	Hydraulisch ipv mechanisch verstelbare contramessen (# incl. el. hydr. bediening), per contrames	515
110-900-092	Kogeltrekoog Schamüller/Sauerman 80 mm	1.205
110-900-031	Automatisch centraal smeersysteem	4.355
110-900-234	LED verlichting	435
110-900-239	LED verlichting + 2 werkklampen achter	560
110-900-090	Mineraalbakje	365
110-900-128-001	Andere RAL kleur ipv Peecon rood	800
110-900-136-003	Goodyear 205/65R17.5 dubbele montage (6G/LHT) (standaard bij Biga 22,5-33m³ Mammoet (WB))	standaard
110-900-138-003	Goodyear 245/70R19.5 dubbele montage (291T/10G) ipv GY 205/65R17.5 DM (std Biga 36-38m³ Mammoet(WB))	2.375
110-900-141-005	Goodyear 275/70R22.5 DM (159T/10G) per 4 ipv Goodyear 245/70R19.5 DM (std Biga 40-52m³ Mammoet)	1.560
110-900-139-005	Goodyear 435/50R19.5 (10G/0) per 4 ipv Goodyear 205/65R17.5 dubbele montage	1.350
110-900-242	Wieldekels RVS 17,5 - 19,5 - 22,5" (per 2 stuks)	205

Biga Mega Mammoet Future

De verticale voermengwagen **Biga Mega Mammoet Future** is voorzien van een gepatenteerde Future mengkuip. Standaard is de machine voorzien van een elektronische weeginrichting welke geschikt is voor voermanagement software. Dankzij de gepatenteerde Peecon Powershift kan de Biga Mega Mammoet Future geleverd worden vanaf 52 m³ tot maar liefst 64 m³. Door de Powershift transmissie is het mogelijk om 4 vizjels aan te drijven in één lijn.

De wagen is standaard uitgerust met vier hydraulisch bedienbare losdeuren. Twee deuren links en twee deuren rechts. De positie en vormgeving van de losdeuren zorgen voor een goede dosering van het rantsoen. Door de deur in positie te stellen via de indicator kan de te lossen hoeveelheid bepaald worden. De verstelbare uitvoergoten zijn voorzien van RVS voor nog betere geleiding van het voer. De unieke Peecon Double Action vizjels zorgen voor een snelle en homogene menging, waardoor iedere veestapel voorzien kan worden van een nauwkeurig en homogeen gemengd rantsoen. De extra dikke vizjels uit hoogsterkte staal zijn voorzien van een extra losarm voor constante aanvoer tijdens het lossen van het rantsoen. Dit maakt een afvoerband niet per se noodzakelijk. Voor speciale producten en rantsoenen heeft Peecon ook aangepaste vizjels. De unieke vizjelconstructie zorgt voor een lage vermogensbehoefte zonder toe te geven in mingsnelheid. De machine is voorzien van een apart robuust chassis welke is gespoten in Peecon grijs.

De **Biga Mega Mammoet Future** serie is voorzien van rechte zijwanden wat ervoor zorgt dat ook structuurarme rantsoenen perfect gemengd worden. De Biga Mega Mammoet Wide Body Future heeft de zijwanden onder een hoek van 5° naar buiten geplaatst. Hierdoor blijven de breedte van de bodem en de hoogte van de machine hetzelfde, maar wordt het volume vergroot.

De Biga Mega Mammoet is standaard voorzien van de Peecon Powershift. Deze halfautomatische transmissie kan handmatig of elektrisch bediend worden. Er kan dus onder belasting geschakeld worden om het optimale vizjeltoerental te bereiken, hierdoor kunt u besparen op vermogensbehoefte, brandstofconsumptie en slijtage.

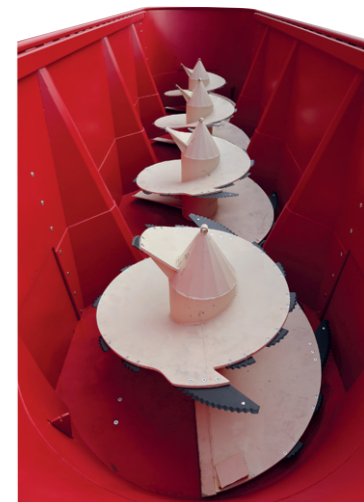

<i>Biga Mega Mammoet Future</i>		<i>52-230s</i>	<i>60-245s</i>	<i>64-245/275s WB</i>	<i>70-245/275s WB</i>
Inhoud	m ³	52	60	64	70
Lengte (A)	mm	12025	12690	12840	12940
Breedte (B)	mm	2660	2810	2900	2900
Hoogte (C)	mm	3485	3560	3560	3760
Bodem diameter (D)	mm	2300	2450	2450	2450
Eigen gewicht	kg	18000	21600	22800	23200
Laadvermogen	kg	22000	24000	25600	28000
Benodigd vermogen	pk	200	220	240	250

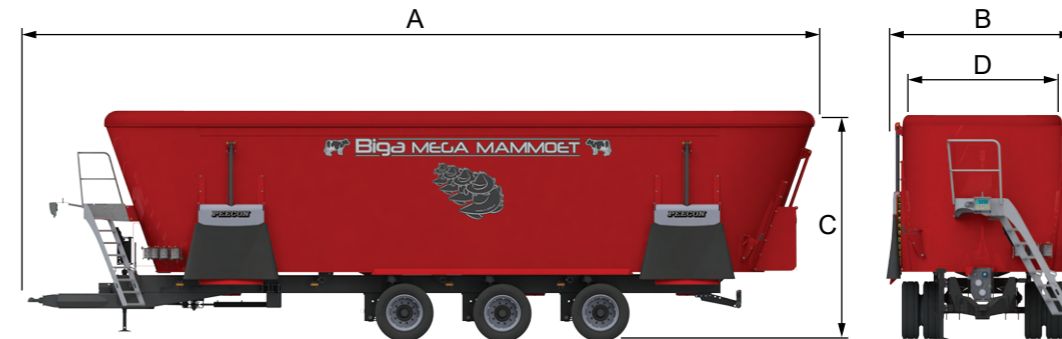

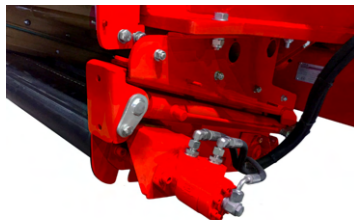

141-900-027



141-900-147-002



141-900-017



141-900-019-002



141-900-178



141-900-092



141-900-321



141-900-316



141-900-327



Standaarduitvoering

- ▶ Verticale voermengwagen in Future uitvoering
- ▶ 4 Double Action vijzels met Longlife kartelsnijmessen
- ▶ Dikkere vijzels uit hoogsterkte staal
- ▶ Elektronische weeginrichting i-FeedGood M met 10 weegstaven
- ▶ Standaard gatenpatroon waardoor kuip eenvoudig te verhogen is met rubber
- ▶ Eenzijdige hoofdagering
- ▶ 2 verstelbare contramessen
- ▶ Powershift met 3 versnellingen
- ▶ Grote transparante kijkglazen ter controle van het olieniveau van aandrijfkasten
- ▶ Biga Mega Mammoet WB Future: de zijwanden zijn onder een schuine hoek van $\pm 5^\circ$ naar buiten geplaatst
- ▶ Centrale smering van de vijzels
- ▶ Links en rechts 2 hydraulisch bediende losdeuren # (benodigde hydrauliek: 4 dubbelwerkende tractorventielen)
- ▶ Uitvoergoten voorzien van RVS glijplaat
- ▶ Geperforeerd bordes en trap
- ▶ Geveerde tridem met 3 hydraulisch geremde assen, met hydraulisch gedwongen sturing op de voor- en achteras
- ▶ 12 solide truckwielen
- ▶ Walterscheid groothoekaftakas met breekboutbeveiliging
- ▶ Handbedienbare steunpoot
- ▶ Gespoten in Peecon rood en chassis in Peecon grijs

Artikelnummer	Omschrijving	Prijs (€)
141-520-047	Voermengwagen Biga 52-230s Mega Mammoet Future HD	194.650
142-600-047	Voermengwagen Biga 60-245s Mega Mammoet Future HD	207.150
142-640-050	Voermengwagen Biga 64-245/275s Mega Mammoet Wide Body Future HD	213.550
142-700-050	Voermengwagen Biga 70-245/275s Mega Mammoet Wide Body Future HD	220.650
141-900-359-004	Uitvoering conform de regels van verordening EU 167/2013 Cat. S-a incl. luchtrem, trekhoog, verlichting (tridem > 50m ³)	3.940
141-900-316	Radiografisch display voor i-FeedGood	1.205
141-900-348	Peecon Professional Network voermanagement software via datastick	1.855
141-900-240-003	Elektrohydraulische bediening van 4 losdeuren, noodzakelijk voor functies met #	2.190
141-900-351	Load sensing (alleen i.c.m. elektrohydraulische bediening)	op aanvraag
141-900-339-004	Rubberen verhoogrand (4 vijzels)	2.400
141-900-352	Unieke vijzel(s) op maat voor specifieke rantsoenen zoals voor kalveren, geiten, etc.	op aanvraag
141-900-327	Magneet op vijzel, per vijzel	1.040
141-900-043	Handgeremde as ipv ongeremde as	1.080
141-900-325	Luchtgeremde assen (standaard bij TÜV uitvoering)	2.410
141-900-146	TÜV 40 km uitvoering Duitsland, luchtgeremde assen en TÜV trekhoog, incl. keuring	7.530
141-900-027	Oliekoeling en filtersysteem voor de planetaire aandrijflijn	3.245
141-900-028	Urenteller	880
141-900-017	Hydraulische steunpoot voor beladen in afgekoppelde toestand (# incl. elektrohydraulische bediening)	1.080
141-900-125-012	Aktiepakket 3: radiografisch display, achteruitrijdsysteem met 1 camera en Peeters Group gift (alleen i.c.m. standaard i-FeedGood weeginrichting)	1.515
141-900-321	Bird View (camerasysteem met zicht op alle zijden)	2.775
141-900-147-003	Slijtrand Hardox/Quard (4 vijzels) 85 cm	8.845
141-900-019-002	Extra losdeur op positie naar keuze (# incl. elektrohydraulische bedieningsfunctie) (hoog model)	2.710
141-900-283	Beweegbare uitvoerplaten (per losdeur) gekoppeld aan losdeur	515
141-900-178	Uitvoerplaat met magneten (per losdeur)	715
141-900-238	Hydraulisch ipv mechanisch verstelbare contramessen (# incl. el.hydr. bediening), per contrames	515
141-900-092	Kogeltrekhoog Schamüller/Sauerman 80 mm	1.205
141-900-031	Automatisch centraal smeersysteem	4.355
141-900-234	LED verlichting	435
141-900-239	LED verlichting + 2 werkklampen achter	560
141-900-090	Mineraalbakje	365
141-900-128-001	Andere RAL kleur ipv Peecon rood	800
141-900-141-001	Goodyear 275/70R22.5 dubbele montage (= standaard)	standaard
141-900-141-005	Goodyear 275/70R22.5 dubbele montage (159T/10G) per 4 ipv Goodyear 245/70R19.5 dubbele montage	1.560
141-900-184-002	Goodyear 435/50R22.5 (10G/0) per 6 ipv Goodyear 275/70R22.5 dubbele montage	785
141-900-242	Wieldekseks RVS 17,5 - 19,5 - 22,5" (per 2 stuks)	205



PEECON

70m³

FENDT ALLIANCE

Biga Scoop Future

De **Biga Scoop Future** is een zelfladende voermengwagen geschikt voor producten die worden uitgehaald met een kuilsnijder en/of verpakt zijn in vierkante of ronde balen. De machine is voorzien van een hydraulisch bediende laadklep met een mangaanstenen mes. Dit maakt het mogelijk om te werken met één trekker. Door de standaard elektrohydraulische bediening is de machine eenvoudig te bedienen. De Future mengkuip zorgt voor een extra goede bescherming tegen overkoken, in het bijzonder voor een droog rantsoen. Ook geeft de unieke vorm extra stevigheid en stabiliteit. De kuip is door middel van een gatenpatroon voorbereid om eenvoudig te verhogen met rubber. De wagen is voorzien van een elektronische weeginrichting welke geschikt is voor voermanagement software

De unieke Peecon Double Action vijzel zorgen voor een snelle en homogene menging, waardoor iedere veestapel voorzien kan worden van een nauwkeurig en homogeen gemengd rantsoen. De extra dikke vijzel uit hoogsterkte staal zijn voorzien van een extra losarm voor constante aanvoer tijdens het lossen van het rantsoen. Voor speciale producten en rantsoenen heeft Peecon ook aangepaste vijzels. De unieke vijzelconstructie zorgt voor een lage vermogensbehoefte zonder toe te geven in mengsnelheid. De machine is voorzien van een apart robuust chassis welke is gespoten in Peecon grijs. Omdat de weegstaven de mengkuip volledig dragen, resulteert dit in een zéér nauwkeurige weging. De Biga Scoop Future-serie is voorzien van rechte zijwanden wat ervoor zorgt dat ook structuurarme rantsoenen perfect gemengd worden.

Met de **Biga Scoop Future** verzekert u zich van continuïteit, maar zeker zo belangrijk, van een machine die zorgt voor een homogeen rantsoen. Hierdoor is en blijft uw veestapel gezond met als resultaat een optimale opbrengst.

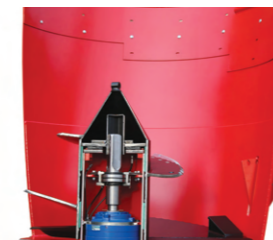

<i>Biga Scoop Future</i>				
Inhoud	m ³	7,5	10	12
Lengte (A)	mm	4460	4460	4630
Breedte (B)	mm	2350	2350	2600
Totale hoogte (C)	mm	2900	2900	2900
Bodem diameter (D)	mm	2000	2000	2300
Hoogte (E)	mm	2550	2810	2850
Eigen gewicht	kg	3850	4000	4660
Laadvermogen	kg	3000	4000	4800
Benodigd vermogen	pk	55	65	75





115-900-316

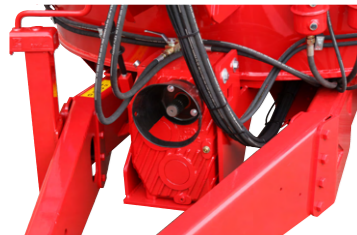

115-900-006-...



115-900-035



115-900-316



115-900-017



115-900-149-...



115-900-125-012



115-900-238



7.00x12



115-900-090



7.00x12 dubbele montage

Standaarduitvoering

- ▶ Verticale voermengwagen in Future uitvoering met beladingsstelsysteem
- ▶ Double Action vijzel met Longlife kartelsnijmesses
- ▶ Dikkere vijzel uit hoogsterkte staal
- ▶ Elektronische weeginrichting i-FeedGood M met 4 weegstaven
- ▶ Standaard gatenpatroon waardoor kuip eenvoudig te verhogen is met rubber
- ▶ Eenzijdige hoofdagering
- ▶ 2 verstelbare contransessen
- ▶ Planetaire aandrijving met tonlager per vijzel
- ▶ Vertragskast met 2 snelheden en extra zware planetaire aandrijving met tonlager per vijzel op alle s-modellen
- ▶ Grote transparante kijkglazen ter controle van het olieniveau van aandrijfkasten
- ▶ Centrale smering van de vijzel
- ▶ Hydraulisch bediende doseerschuijver
- ▶ Afvoerband (60 cm breed) aan de achterzijde van de machine
- ▶ Elektrohydraulische bediening # (benodigde hydrauliek: 1 enkelwerkend tractorventiel)
- ▶ Hydraulisch bediende laadklep met mangaanstalen mes
- ▶ Enkele as met solide heftruckwielen
- ▶ Walterscheid aftakas met breekboutbeveiliging
- ▶ Handbedienbare steunpoot
- ▶ Gespoten in Peecon rood

Artikelnummer	Omschrijving	Prijs (€)
115-075-047	Voermengwagen Biga 7,5-200 Scoop Future	36.475
115-100-047	Voermengwagen Biga 10-200 Scoop Future	37.555
116-120-047	Voermengwagen Biga 12-230 Scoop Future	43.050
115-900-359-001	Uitvoering conform de regels van verordening EU 167/2013 Cat. S-a incl. luchtrem, trekhoog, verlichting (enkelas < 12m ³)	3.940
115-900-316	Radiografisch display voor i-FeedGood	1.205
115-900-351	Load sensing (alleen i.c.m. elektrohydraulische bediening)	op aanvraag
115-900-339-001	Rubberen verhoogrand (1 vijzel)	1.240
115-900-033-xxx	Afdeksel voor Biga 7,5-200, 10-200 en 12-230 Scoop Future	405
115-900-035	Mesverlenger (benodigd vermogen +10%)	155
115-900-352	Unieke vijzel op maat voor specifieke rantsoenen zoals voor kalveren, geiten, etc.	op aanvraag
115-900-327	Magneet op vijzel, per vijzel	1.040
115-900-149-xxx	Walterscheid groothoekaftakas	565
115-900-005	Bovenaanspanning met DIN trekhoog	290
115-900-091	Onderaanspanning met pick-up hitch trekhoog en sleepvoet	290
115-900-092	Kogeltrekhoog Scharmüller/Sauerman 80 mm	1.205
115-900-122	Bediening vertragskast met Bowden kabel vanuit tractorcabine Enkel schakelen bij onbelaste dus vrij draaiende aftakas.	565
115-900-017	Hydraulische steunpoot voor beladen in afgekoppelde toestand (# incl. elektrohydraulische bediening)	1.080
115-900-125-012	Aktepakket 3: radiografisch display, achterrijdrijsysteem met 1 camera en Peeters Group gift (alleen i.c.m. standaard i-FeedGood weeginrichting)	1.515
115-900-321	Bird View (camerasysteem met zicht op alle zijden)	2.775
115-900-089-001	Snelheidsregelaar voor afvoerband	455
115-900-238	Hydraulisch ipv mechanisch verstelbare contransessen (# incl. el.hydr. bediening), per contranses	515
115-900-090	Mineraalbakje	365
115-900-128-001	Andere RAL kleur ipv Peecon rood	800
115-900-129-001	Peecon 7.00x12 (14P/6G/0) per 2 (= standaard)	geen meerprijs
115-900-130-002	Peecon 7.00x12 DM (14P/6G) per 2 ipv 7.00x12 (std bij Biga 10-200/12-230/20-200 (Twin) Scoop)	1.205
115-900-242	Wieldeksels RVS 17,5- 19,5- 22,5" (per 2 stuks)	205

Biga Twin Scoop Future

De **Biga Twin Scoop Future** is een zelfladende voermengwagen geschikt voor producten die worden uitgehaald met een kuilsnijder en/of verpakt zijn in vierkante of ronde balen. De machine is voorzien van een hydraulisch bediende laadklep met een mangaanstalen mes. Dit maakt het mogelijk om te werken met één trekker. Door de standaard elektrohydraulische bediening is de machine eenvoudig te bedienen. De Future mengkuip zorgt voor een extra goede bescherming tegen overkoken, in het bijzonder voor een droog rantsoen. Ook geeft de unieke vorm extra stevigheid en stabiliteit. De kuip is door middel van een gatenpatroon voorbereid om eenvoudig te verhogen met rubber. De wagen is voorzien van een elektronische weeginrichting welke geschikt is voor voermanagement software

De unieke Peecon Double Action vijzels zorgen voor een snelle en homogene menging, waardoor iedere veestapel voorzien kan worden van een nauwkeurig en homogeen gemengd rantsoen. De extra dikke vijzels uit hoogsterkte staal zijn voorzien van een extra losarm voor constante aanvoer tijdens het lossen van het rantsoen. Voor speciale producten en rantsoenen heeft Peecon ook aangepaste vijzels. De unieke vijzelconstructie zorgt voor een lage vermogensbehoefte zonder toe te geven in mengsnelheid. De machine is voorzien van een apart robuust chassis welke is gespoten in Peecon grijs. Omdat de weegstaven de mengkuip volledig dragen, resulteert dit in een zéér nauwkeurige weging. De Biga Twin Scoop Future-serie is voorzien van rechte zijwanden wat ervoor zorgt dat ook structurearme rantsoenen perfect gemengd worden.

Met de **Biga Twin Scoop Future** verzekert u zich van continuïteit, maar zeker zo belangrijk, van een machine die zorgt voor een homogeen rantsoen. Hierdoor is en blijft uw veestapel gezond met als resultaat een optimale opbrengst.

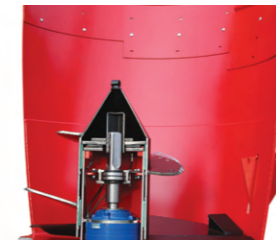

<i>Biga Twin Scoop Future</i>		<i>12-200</i>	<i>15-200</i>	<i>17-200</i>	<i>20-200</i>	<i>20-230s</i>	<i>24-230s</i>
Inhoud	m ³	12	15	17	20	20	24
Lengte (A)	mm	6560	6560	6560	6560	7030	7030
Breedte (B)	mm	2350	2350	2350	2350	2600	2600
Totale hoogte (C)	mm	3000	3000	3000	3065	3065	3065
Bodem diameter (D)	mm	2000	2000	2000	2000	2300	2300
Hoogte (E)	mm	2340	2600	2730	2925	2735	3025
Eigen gewicht	kg	5700	6050	6250	6450	8600	8880
Laadvermogen	kg	4800	6000	6800	8000	8600	9600
Benodigd vermogen	pk	75	90	90	95	95	100

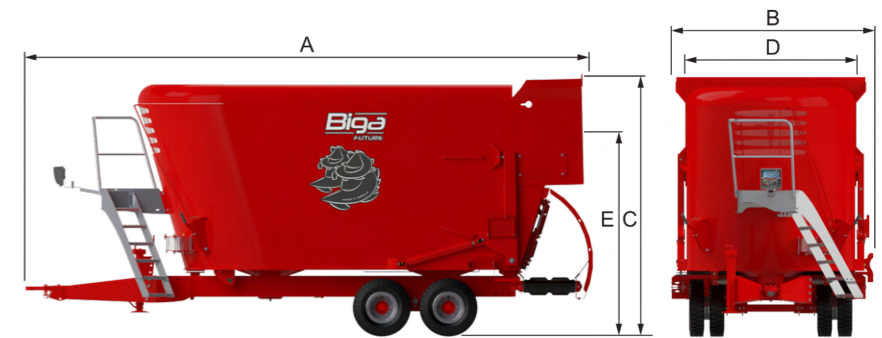



115-900-316

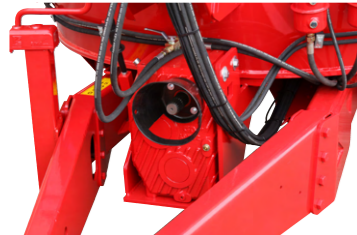

115-900-006-...



115-900-035



115-900-316

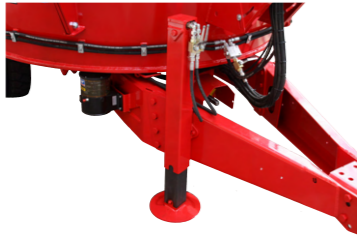

115-900-017



115-900-149-...



115-900-125-012

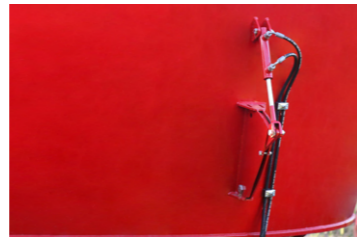

115-900-238



7.00x12



115-900-090



7.00x12 dubbele montage



GOODYEAR 205/65R17.5 dubbele montage

Standaarduitvoering

- ▶ Verticale voermengwagen in Future uitvoering met beladingsysteem
- ▶ 2 Double Action vijzels met Longlife kartelsnijmessen
- ▶ Dikkere vijzels uit hoogsterkte staal
- ▶ Elektronische weeginrichting i-FeedGood M met 4 weegstaven (vanaf Biga 20-230s Twin Scoop Future 6 weegstaven)
- ▶ Standaard gatenpatroon waardoor kuip eenvoudig te verhogen is met rubber
- ▶ Eenzijdige hoofdlagering
- ▶ 2 verstelbare contramessen
- ▶ Planetaire aandrijving met tonlager per vijzel
- ▶ Vertragskast met 2 snelheden en extra zware planetaire aandrijving met tonlager per vijzel op alle s-modellen
- ▶ Grote transparante kijkglazen ter controle van het olieniveau van aandrijfkasten
- ▶ Centrale smering van de vijzels
- ▶ Hydraulisch bediende doseerschuij
- ▶ Afvoerband (60 cm breed) aan de achterzijde van de machine
- ▶ Elektrohydraulische bediening # (benodigde hydrauliek: 1 enkelwerkend tractorventiel)
- ▶ Hydraulisch bediende laadklep met mangaanstalen mes
- ▶ Geperforeerd bordes en trap (vanaf Biga 15-200 Twin Scoop Future)
- ▶ Enkele as met solide heftruckwielen, bij Twin-uitvoering schommeltandem met 2 doorlopende assen
- ▶ Walterscheid aftakas met breekboutbeveiliging
- ▶ Handbedienbare steunpoot
- ▶ Gespoten in Peecon rood

Artikelnummer	Omschrijving	Prijs (€)
120-120-047	Voermengwagen Biga 12-200 Twin Scoop Future	49.660
120-150-047	Voermengwagen Biga 15-200 Twin Scoop Future	53.040
120-170-047	Voermengwagen Biga 17-200 Twin Scoop Future	56.420
120-200-047	Voermengwagen Biga 20-200 Twin Scoop Future	60.755
121-200-047	Voermengwagen Biga 20-230s Twin Scoop Future	74.160
121-240-047	Voermengwagen Biga 24-230s Twin Scoop Future	74.690
115-900-359-001	Uitvoering conform de regels van verordening EU 167/2013 Cat. S-a incl. luchtrem, trekooj, verlichting (enkelas < 12m ²)	3.940
115-900-316	Radiografisch display voor i-FeedGood	1.205
115-900-351	Load sensing (alleen i.c.m. elektrohydraulische bediening)	op aanvraag
115-900-339-002	Rubberen verhoogrand (2 vijzels)	1.630
115-900-034-xxx	Afdekzeil voor Biga vanaf 12-200 Twin Scoop Future	835
115-900-035	Mesverlenger (benodigd vermogen +10%)	155
115-900-352	Unieke vijzels op maat voor specifieke rantsoenen zoals voor kalveren, geiten, etc.	op aanvraag
115-900-327	Magneet op vijzel, per vijzel	1.040
115-900-149-xxx	Walterscheid groothoekaftakas	565
115-900-005	Bovenaanspanning met DIN trekooj	290
115-900-091	Onderaanspanning met pick-up hitch trekooj en sleepvoet	290
115-900-092	Kogeltrekooj Scharmüller/Sauerman 80 mm	1.205
115-900-006-xxx	Vertragskast met 2 snelheden, geschikt voor Biga 20-200 Twin Scoop Future (standaard op alle s-modellen)	3.125
115-900-122	Bediening vertragskast met Bowden kabel vanuit tractorcabine Enkel schakelen bij onbelaste dus vrij draaiende aftakas.	565
115-900-260	Bediening vertragskast dmv elektrohydraulische bediening (# incl. el. hydr. bediening)	875
115-900-017	Hydraulische steunpoot voor beladen in afgekoppelde toestand (# incl. elektrohydraulische bediening)	1.080
115-900-125-012	Aktiepakket 3: radiografisch display, achterrijdrijdsysteem met 1 camera en Peeters Group gift (alleen i.c.m. standaard i-FeedGood weeginrichting)	1.515
115-900-321	Bird View (camerasysteem met zicht op alle zijden)	2.775
115-900-089-001	Snelheidsregelaar voor afvoerband	455
115-900-236	Losdeuren vooraan ipv afvoerband achteraan (alleen mogelijk bij Twin-modellen)	geen meerprijs
115-900-283	Beweegbare uitvoerplaten (per losdeur) gekoppeld aan losdeur	515
115-900-238	Hydraulisch ipv mechanisch verstelbare contramessen (# incl. el. hydr. bediening), per contrames	515
115-900-090	Mineraalbakje	365
115-900-128-001	Andere RAL kleur ipv Peecon rood	800
115-900-129-001	Peecon 7.00x12 (14P/6G/0) per 2 (= standaard)	geen meerprijs
115-900-130-002	Peecon 7.00x12 DM (14P/6G) per 2 ipv 7.00x12 (std bij Biga 10-200/12-230/20-200 (Twin) Scoop)	1.205
115-900-136-002	Goodyear 205/65R17.5 dubbele montage (6G/LHT) per 4 ipv 7.00x12 (std Biga 20/24m ² Maxi Twin Laadklep)	2.375
115-900-242	Wieldekseis RVS 17,5 - 19,5 - 22,5" (per 2 stuks)	205

De verticale voermengwagen **Biga Twin Pacman Future** is voorzien van een gepatenteerde Future mengkuip in combinatie met een beladingsysteem en kuilhapper. Deze zelfladende machine biedt een optimaal gebruiksgemak met een standaard ingebouwde achtruitcamera en elektrohydraulische bediening. Het laadmechanisme is robuust gebouwd en volledig onderhoudsvrij door een minimum aan bewegende delen. Hierdoor is een lange levensduur verzekerd. De kuilhapper heeft een vast Longlife mes achteraan voor een altijd goede snijkwaliteit in elk type voer. De Future mengkuip zorgt voor een extra goede bescherming tegen overkoken, in het bijzonder voor een droog rantsoen. Ook geeft de unieke vorm extra stevigheid en stabiliteit. De kuip is door middel van een gatenpatroon voorbereid om eenvoudig te verhogen met rubber, zodat tot zelfs 20 m³ inhoud wordt verkregen op deze standaard 18 m³ wagen. De wagen is voorzien van een elektronische weeginrichting welke geschikt is voor voermanagement software.

De **Biga Twin Pacman Future** is uitgerust met twee hydraulisch bedienbare losdeuren. De positie en vormgeving van de losdeuren zorgen voor een goede dosering van het rantsoen. Door de deur in positie te stellen via de indicator bepaalt men de te lossen hoeveelheid. De verstelbare uitvoergoten zijn voorzien van RVS voor nog betere geleiding van het voer. De unieke Peecon Double Action vijzels zorgen voor een snelle en homogene menging, waardoor iedere veestapel voorzien kan worden van een nauwkeurig en homogeen gemengd rantsoen. De extra dikke vijzels uit hoog sterkte staal zijn ook voorzien van een extra losarm voor constante aanvoer tijdens het lossen van het rantsoen. Voor speciale producten en rantsoenen heeft Peecon ook aangepaste vijzels.

De unieke vijzelconstructie zorgt voor een lage vermogensbehoefte zonder toe te geven in mengsnelheid. De machine is voorzien van een apart robuust chassis welke is gespoten in Peecon grijs. Omdat de weegstaven de mengkuip volledig dragen, resulteert dit in een zéér nauwkeurige weging. De Biga Twin Pacman Future serie is voorzien van rechte zijwanden, wat ervoor zorgt dat ook structuurarme rantsoenen perfect gemengd worden.



Standaarduitvoering

- ▶ Gepatenteerde Future mengkuip
- ▶ Laadsysteem en kuilhapper met Longlife mes
- ▶ 2 Double Action vijzels met Longlife kartelsnijmessen
- ▶ Elektronische weeginrichting i-FeedGood M
- ▶ Elektrohydraulische bediening van de deuren en happer
- ▶ Walterscheid aftakas met breekboutbeveiliging
- ▶ Hydraulisch bediende steunpoot direct op tractorventiel
- ▶ Handgeschakelde verdragingskast met 2 snelheden
- ▶ Eenzijdige hoofdlagering
- ▶ Kijkvenster voor in kuip
- ▶ 2 mechanische contransessen
- ▶ Planetaire aandrijving met tonlager per vijzel
- ▶ 2 camera's: 1 achterop tbv achteruitrijden, 1 in happer met zicht op kuil
- ▶ Grote transparante kijkglazen ter controle van het olieniveau van aandrijfkasten
- ▶ Uitvoergoten voorzien van RVS glijplaat, gekoppeld aan losdeur
- ▶ Geperforeerd bordes en trap
- ▶ Enkele as, ongeremd, met banden 245/70R19.5 dubbele montage
- ▶ Gespoten in Peecon rood en Peecon grijs
- ▶ Flenstrekoog 40mm dia (verstelbaar)
- ▶ Voorbereiding verlichting achter
- ▶ Kentekenhouder (voorbereid)
- ▶ Centrale smering van de vijzels

Artikelnummer	Omschrijving	Prijs (€)
127-180-058	Voermengwagen Biga 18-215 Twin Pacman Future	71.515
127-900-359-002	Uitvoering conform de regels van verordening EU 167/2013 Cat. S-a incl. luchtrem, trekoog, verlichting (enkelas 12-24m ³)	4.235
127-900-348	Peecon Professional Network voermanagement software via datastick	1.855
127-900-351	Load sensing (alleen i.c.m. elektrohydraulische bediening)	op aanvraag
127-900-339-002	Rubberen verhoogrand (2 vijzels)	1.630
127-900-149-xxx	Walterscheid grootkafafakas	565
127-900-340	Luchtgeremde ipv hydraulisch geremde as	1.630
127-900-005	Bovenaanspanning met pick-up hitch trekoog en sleepvoet	290
127-900-091	Onderaanspanning met pick-up hitch trekoog en sleepvoet	1.205
127-900-092	Kogeltrekoog Schamüller/Sauerman 80 mm	1.080
127-900-017	Hydraulische steunpoot voor beladen in afgekoppelde toestand (# incl. elektrohydraulische bediening)	1.715
127-900-178	Uitvoerplaat met magneten (per losdeur)	515
127-900-238	Hydraulisch ipv mechanisch verstelbare contransessen (# incl. el.hydr. bediening), per contranses	435
127-900-234	LED verlichting	365
127-900-090	Mineraalbakje	

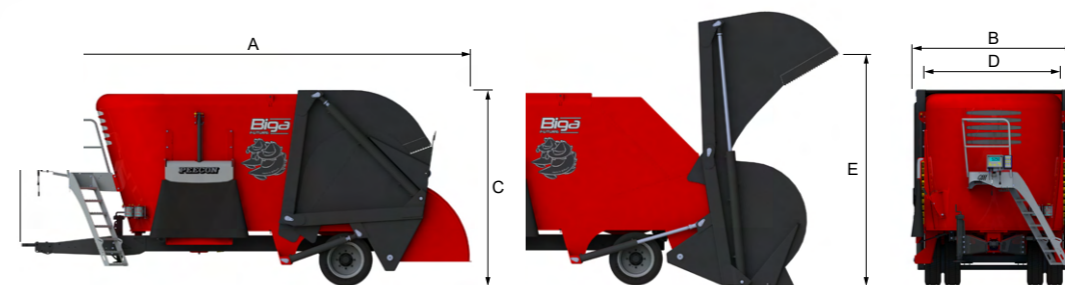

Biga Twin Pacman Future		18-215
Inhoud	m ³	18
Lengte (A)	mm	7050
Bodem diameter (D) / Breedte (B)	mm	2150/2550
Hoogte (C)	mm	3065
Uitkuilhoogte (E)	mm	3700
Laadvermogen	kg	7200
Benodigd vermogen	pk	85*
Bandentype / EA	Continental S 6000/Year	245/70R19.5 DM

* is benodigd vermogen mét verdragingskast

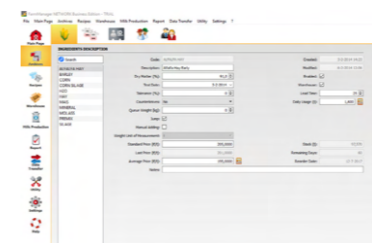

Standaarduitvoering

- ▶ Robuuste mechanisch aangedreven stroblazer (1000 TPM) aan de voor- of achterzijde van de Biga voermengwagen te monteren. Indien voraan wordt het chassis van de Biga verlengd.
- ▶ Naast mengen ook de mogelijkheid om balen los te maken en in te strooien met één machine
- ▶ Zowel ronde als vierkante balen kunnen worden verwerkt
- ▶ Zowel links als rechts te gebruiken door hydraulisch roterende blaaspip
- ▶ Unieke werprotor met 8 brede demontabele werpschoepen wat zorgt voor een zeer gedoseerde output, minder kans op vast lopen en makkelijk plegen van onderhoud
- ▶ Brede werpschoepen op een rotor van 1500 mm doorsnede. Dit zorgt voor veel luchtverplaatsing en dus een grote werpwijde
- ▶ Lage blaaspip met hydraulisch bediende uitstroopenopening
- ▶ Hydraulische instelling van de uitstroopenopening waardoor de werpwijde is te regelen
- ▶ Werpwijde tot 20 meter
- ▶ 2 Dubbelwerkende hydraulische functies benodigd # (indien de mengwagen wordt voorzien van elektrohydraulische bediening wordt ook de stroblazer hiermee bediend)

Artikelcode	Omschrijving	Prijzen in EURO
...-900-289	Biga Strawblower - Front	12.310
...-900-290	Biga Strawblower - Back	10.270
	Tegen meerprijs leverbaar	
...-900-291	540 TPM i.p.v. 1000 TPM	4.365
...-900-292	Aanduiding voor buisrotatie (van toepassing bij Strawblower Back)	455
...-900-304	Sproeiinstallatie met 12 Volt pomp, geïntegreerd in overkookbuis, incl. vloeistofreservoir	2.205

Werking van de Farm Manager Network applicatie	Farm Manager Network Professional Editie	Farm Manager Network Business Editie
Gegevensoverdracht naar en van i-FeedGood L indicator	✓	✓
Gebruiksvriendelijke software op basis van Windows-besturingssysteem	✓	✓
Registratie van de ingrediënten en van de kostprijs van het rantsoen	✓	✓
Toegang tot groepsinformatie en kostprijsregistraties	✓	✓
Droge stof waarden kunnen gemakkelijk aangepast worden	✓	✓
Berekening en registratie van de Dry Matter Intake (DMI)	✓	✓
Wijziging van de "Gewichten" en van het "Aantal dieren" op de indicator ter plaatse	✓	✓
Programmeerbaar dagrecept, tot 4 maaltijden	✓	✓
"Contramessen" functie, programmeerbaar per ingrediënt (optie benodigd op de mixer)	✓	✓
Professionele functies beschikbaar voor een grotere efficiëntie en nauwkeurigheid	✓	✓
Nauwkeurighedsregistratie van de bediener tijdens het laden en voeren	✓	✓
Beheerderstoegang beveiligd via passwords, voor diverse bedienden/werknemers	✓	✓
Duidelijke rapporten en historische analyses ter vergelijking	✓	✓ breed assortiment
Back-up van de gegevens en resetfuncties	✓	✓
Help functies	✓	✓
Kostenbeheer per uur per klant	✓	✓
Online "Help" ondersteuning (snelle internetverbinding benodigd)	✓	✓
Programmeerbare mengtijden	✓	✓
Voorbereiding voorgemengde ingrediënten	✓	✓
Voorraadregistratie en beheer	✓	✓
Beheer voorleveranciers	✓	✓
Mogelijkheden om rapporten naar PDF en Excel te exporteren	✓	✓
Registratie van de overschotten via weging op de mixer	✓	✓
Planning van de aankopen van de ingrediënten	✓	✓
Historische statistieken van de mixer	✓	✓
Analyse van de melkproductie en efficiëntie van de voeding (DME)	✓	✓
Communicatie van de gegevens via radio met 1 of meerdere mixers	✓	✓
Beheer van meerdere mixers (multi-mixers)	✓	✓
Gegevensbeheer via een netwerk van boeren (multi-farms)	✓	✓
Automatische gegevensoverdracht van de mixer naar kantoor (optie benodigd op de mixer)	✓	✓

Peeters Landbouwmachines biedt met haar eigen voermanagement software (Professional & Business Editie) vele voordelen, waaronder:

- ✓ Eenmalige aanschafkosten
- ✓ Voorraadbeheer
- ✓ Beheer van voerkosten
- ✓ Productie verbetering
- ✓ Efficiëntie verbetering
- ✓ Gegevensopslag

Beschikbare talen:

- ✓ Engels
- ✓ Spaans
- ✓ Frans
- ✓ Italiaans
- ✓ Hongaars
- ✓ Nederlands
- ✓ Pools
- ✓ Portugees
- ✓ Portugees Brazilië
- ✓ Russisch
- ✓ Fins
- ✓ Zweeds
- ✓ Turks
- ✓ Chinees

Biga Stationary

De verticale voermengwagen **Biga Stationary** is standaard voorzien van één losdeur en kan worden aangedreven door een elektro- en/of brandstofmotor. Afhankelijk van de toepassing wordt de machine naar wens aangekleed met uitgebreide optiemogelijkheden. De positie en vormgeving van de losdeur zorgt voor een goede dosering van het rantsoen of product. Door de deur in positie te stellen kan de te lossen hoeveelheid bepaald worden.

De unieke Peecon Double Action vijzel zorgt voor een snelle en homogene menging, waardoor iedere veestapel voorzien kan worden van een nauwkeurig en homogeen gemengd rantsoen. De vijzel is ook voorzien van een extra losarm voor constante aanvoer van het te lossen rantsoen. Dit maakt een afvoerband niet per se noodzakelijk. Voor speciale producten en rantsoenen heeft Peecon ook aangepaste vijzels.

De unieke vijzelconstructie zorgt voor een lage vermogensbehoefte zonder toe te geven in mingsnelheid. De machine is voorzien van een apart robuust chassis. Omdat de weegstaven de mengkuip volledig dragen, resulteert dit in een zéér nauwkeurige weging. De Biga Stationary-serie is voorzien van rechte zijwanden wat ervoor zorgt dat ook structuurarme rantsoenen perfect gemengd worden.

Met de **Biga Stationary** verzekert u zich van continuïteit, maar zeker zo belangrijk, van een machine die zorgt voor een homogeen product met als resultaat een optimale opbrengst.

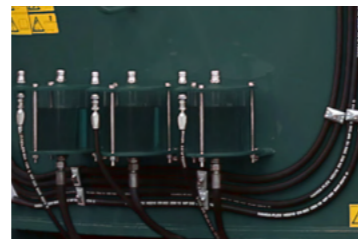

Biga Stationary		6-200	7,5-200	10-200	10-230	12-230	15-245s
Inhoud	m ³	6	7,5	10	10	12	15
Lengte	mm	3045	3575	3620	3845	4005	5565
Breedte	mm	2220	2220	2220	2520	2520	2670
Hoogte	mm	2015	2265	2565	2270	2570	2570
Bodem diameter	mm	2000	2000	2000	2300	2300	2450
Eigen gewicht	kg	1950	2750	2400	2625	2800	3325
Laadvermogen	kg	2400	3000	4000	4000	4800	6000
Benodigd vermogen	kW	22,5*	30*	37*	45*	45*	55*

* is benodigd vermogen met reductor

Biga Twin Stationary		12-200	15-200	18-215	20-215	24-230s	26-230s	28-230s	30-245s
Inhoud	m ³	12	15	17	20	24	26	28	30
Lengte	mm	5410	5565	5595	5640	6285	6390	6355	6765
Breedte	mm	2220	2220	2370	2370	2520	2520	2520	2670
Hoogte	mm	1970	2280	2440	2610	2675	2825	2825	2825
Bodem diameter	mm	2000	2000	2150	2150	2300	2300	2300	2450
Eigen gewicht	kg	4250	4850	5050	5250	8500	8640	8715	9200
Laadvermogen	kg	4800	6000	6800	8000	9600	10600	11400	12000
Benodigd vermogen	kW	45*	55*	75*	75*	75*	75*	75*	90*s

* is benodigd vermogen met reductor

Biga Bio		12-230s	15-245s	20-230s	24-230s	30-245s	40-245s	60-245s	80-245s
Inhoud	m ³	12	15	20	24	30	40	60	80
Lengte	mm	4030	4235	6120	6230	6720	7000	9490	11970
Breedte	mm	2350	2500	3430	3430	3500	3500	3500	3500
Hoogte	mm	2840	3780	2550	2840	3090	3600	3600	3600
Bodem diameter	mm	2300	2450	2300	2300	2450	2450	2450	2450
Eigen gewicht	kg	5000	5900	8250	8500	10200	10800	16800	22800
Laadvermogen	kg	4800	6000	8600	9600	12000	20000	30000	40000
Benodigd vermogen	kW	22,5*	30*	45*	50*	60*	60*	90*	120*

* is benodigd vermogen met reductor

Transport / Zodebemestertanken

De Peecon Transport / Zodebemestertanken (TZT) hebben een inhoud van 3.000 tot en met 13.000 liter. De serie op enkele as kenmerkt zich door een eenvoudige, maar zeer degelijke bouw. De tanken zijn gebouwd op een zéér robuust, zelfdragend kokerchassis. Dit biedt een perfecte basis voor een eventuele aanbouw van een bemester achteraan. De tanken worden aan de binnen- en buitenzijde verzinkt.

Standaard is de Transport / Zodebemestertank voorzien van een 6" aansluiting met snelsluiting linksvoor en een extra blindflens linksvoor en één rechtsvoor. Achteraan heeft de tank een 6" hydraulische afsluiter. De tanken hebben standaard slanghaken aan de linkerzijde. Deze kunnen optioneel ook rechts geplaatst worden of de tank kan voorzien worden van spatborden om extra slangen of andere materialen mee te nemen.

De tanken worden standaard uitgerust met 550/60x22.5 banden. Omdat wielkasting mogelijk is, zijn deze tanken echter leverbaar met haast alle mogelijke banden. De uitgebreide optielijst zorgt ervoor dat uw tank naar wens kan worden aangepast met bijvoorbeeld de toevoeging van een turbovuller, verschillende types zuigarmen, verschillende types hefinrichtingen, enzovoort. De extra opties maken deze tank ook zeer geschikt voor industriële toepassingen.

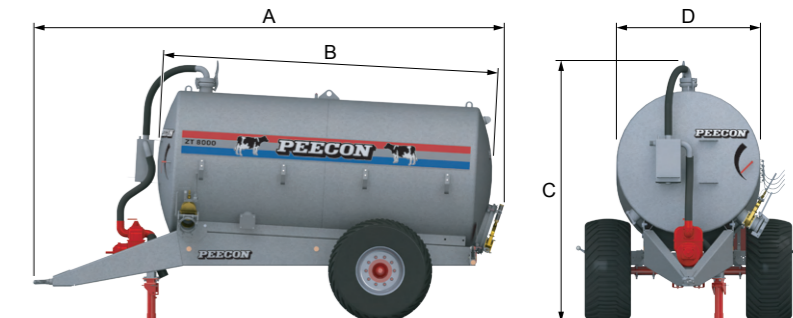

Transport / Zodebemester		3000	4000	5000	6000	7000	8000	9000
Inhoud	m ³	3	4	5	6	7	8	9
Totale lengte (A)	mm	5135	5135	5550	5550	5550	5550	5550
Tank lengte (B)	mm	3410	3420	3845	3875	3900	3945	3950
Totale hoogte (C)	mm	2380	2470	2675	2795	2915	3030	3140
Tankdiameter (D)	mm	1200	1300	1400	1500	1600	1700	1800
As / bouten	mm / stk	90/10	90/10	90/10	90/10	90/10	90/10	100/10
Eigen gewicht	kg	2120	2155	2310	2375	2440	2510	2800



Transport / Zodebemester		10000	11500	13000
Inhoud	m ³	10	11,5	13
Totale lengte (A)	mm	6155	6155	6155
Tank lengte (B)	mm	4550	4555	4600
Totale hoogte (C)	mm	3140	3255	3360
Tankdiameter (D)	mm	1800	1900	2000
As / bouten	mm / stk	100/10	150/10	150/10
Eigen gewicht	kg	3050	3165	3260



200-030



200-901-139-001



200-901-012



200-901-024



200-901-017



200-901-149



200-901-173-001



PEECON 550/60x22.5 328



ALLIANCE 23.1x26 329 **BKT**



ALLIANCE 28Lx26 329 **BKT**



ALLIANCE 750/60R30.5 390 **BKT**



ALLIANCE 30.5R32 360 **BKT**



ALLIANCE 850/50x30.5 328 **BKT**



MICHELIN 850/50R30.5 Cargo XBIB

Standaarduitvoering

- ▶ Gegalvaniseerde tank met mangat Ø 600 mm
- ▶ Gegalvaniseerd verzwaid chassis met onderaanspan en draaiend trekoog
- ▶ Tankinhoudmeter tegen voorwand
- ▶ Groot kijkglas tegen achterwand
- ▶ Pomp Juroop PN 58 (1000 TPM) (6200 liter)
- ▶ Walterscheid aftakas
- ▶ Zelfreinigende vochtvanger
- ▶ Hydraulische achterafsluiter 6"
- ▶ Zijaansluiting 6" met snelsluiting linksvoor
- ▶ Blindflens 6" linksvoor en rechtsvoor
- ▶ 4 meter slang 6" met koppelingen
- ▶ Slanghaken aan linkerzijde
- ▶ LED verlichting en reflectoren
- ▶ Hydraulische steunpoot
- ▶ Hydraulisch geremde as
- ▶ Banden Peecon 560/60Rx22.5
- ▶ De standaardversie is niet conform de EU wegtoelating

Artikelnummer	Omschrijving	Prijs (€)
200-030	Transport/zodebemestertank TZT 3000	15.055
200-040	Transport/zodebemestertank TZT 4000	16.880
200-050	Transport/zodebemestertank TZT 5000	18.410
200-060	Transport/zodebemestertank TZT 6000	19.150
200-070	Transport/zodebemestertank TZT 7000	20.185
200-080	Transport/zodebemestertank TZT 8000	21.515
200-090	Transport/zodebemestertank TZT 9000	22.700
200-100	Transport/zodebemestertank TZT 10000	23.995
200-115	Transport/zodebemestertank TZT 11500	24.805
200-130	Transport/zodebemestertank TZT 13000	25.595
200-901-239	Uitvoering conform de regels van verordening EU 167/2013 Cat. R-a (alleen in combinatie met optie 200-901-197)	op aanvraag
200-901-247	RDW keuring, uitgevoerd door Peeters Group Bij dealer ligt de verplichting de tennaamstelling te formaliseren en ons dit te bevestigen	955
200-901-153	PVG uitvoering België, uitgerust met handrem, achterbumper en oranje LED zijmarkering, keuringsklaar	955
200-901-242	PVG keuring, uitgevoerd door Peeters Group (alleen in combinatie met optie 200-901-153)	420
200-901-155	TÜV 40 km uitvoering Duitsland, luchtgeremde as en TÜV trekoog, incl. keuring	3.765
200-901-066	Luchtdrukregelaar ALR (voor luchtremstelsysteem)	1.045
200-901-136-002	Vacuümpomp Juroop PN 84 (1000 tpm) ipv PN 58 (1000 tpm)	1.015
200-901-132-002	Vacuümpomp Juroop PNE 102 (1000 tpm) ipv PN 58 (1000 tpm)	1.430
200-901-133-002	Vacuümpomp Juroop PNE 122 (1000 tpm) ipv PN 58 (1000 tpm)	1.665
200-901-134-002	Vacuümpomp Juroop PNR 142 (1000 tpm) ipv PN 58 (1000 tpm)	2.840
200-901-138-001	Vacuümpomp watergekoeld Juroop LC 420 (1000 tpm) capaciteit 12200 l/min ipv PN 58 (1000 tpm)	4.190
200-901-128-002	Vacuümpomp B.P. Star 84/MA (1000 tpm) ipv PN 58 (1000 tpm)	1.720
200-901-129-002	Watergekoelde vacuümpomp B.P. WPT 600/MA (1000 tpm) ipv PN 58 (1000 tpm)	4.520
200-901-130-002	Watergekoelde vacuümpomp B.P. WPT 720/MA (1000 tpm) ipv PN 58 (1000 tpm)	5.490
200-901-139-001	Hydraulische omschakeling voor vacuümpomp #	560
200-901-141-001	Vocht vanger met extra beveiliging	1.015
200-901-142-001	Geluidsdemper voor vacuümpomp	615
200-901-164-002	Turbovuller 8", aangedreven dmv hydromotor (aanbevelen voor diepe mestkelder) #	5.375
200-901-231-001	Groothoekaftakas Walterscheid WWE2380 ipv W300	615
200-901-002-xxx	Extra zijaansluiting 6" met snelsluiting LV/RV/LA/RA	615
200-901-003-xxx	Extra zijaansluiting 8" met snelsluiting LV/RV/LA/RA	1.210
200-901-004	Slang 6" L=5 meter ipv 4 meter	150

Artikelnummer	Omschrijving	Prijs (€)
200-901-005	Verlengslang 6" L=4 meter met mannelijke en vrouwelijke koppeling	615
200-901-006	Slang 8" L=4 meter met koppelingen	615
200-901-007	Slanghaken aan beide zijden	75
200-901-009	Zuigarm 8" Eco aandok, rechtsvoor, incl. elektrohydraulische bediening en trechter Incl. el.hydr.-pompomschakeling	8.130
200-901-010	Zuigarm 8" aan rechterkant gemonteerd, incl. elektrohydraulische bediening Incl. el.hydr.-pompomschakeling	12.530
200-901-011	Zuigarm 8" 290° draaibaar achter op tank gemonteerd, incl. elektrohydraulische bediening Incl. el.hydr.-pompomschakeling	17.670
200-901-012	Exactverdelers met grote spreidplaat	460
200-901-024	Mangat dia. 600 mm boven in tank	1.170
200-901-079	Schuifluik vierkant 600 mm boven in tank hydraulisch bediend #	2.585
200-901-175	Ladder naar mangat/schuifluik	630
200-901-197	Luchtgeremde assen (standaard bij TÜV uitvoering)	2.455
200-901-013	Verende dissels dmv rubberen blokken	1.555
200-901-015	Gegalvaniseerde spatborden enkelas	765
200-901-001-002	As 150 mm ipv 100 mm	1.170
200-901-017	Wielbakken in tank met spatborden, noodzakelijk vanaf banden Prostor 28.1R26*	2.210
200-901-241	2 Rood-witte signalisatieborden (voor machines breder dan 2,55 m)	375
200-901-206	2 Werkklampen LED (links en rechts)	350
200-901-098-001	Peecon 550/60x22.5 (12P/10G/0) per 2 (= standaard)	standaard
200-901-219-001	BKT 23.1x26 (10G) per 2 ipv Peecon 550/60x22.5	2.255
200-901-233-001	Techking 600/24R20.5 per 2 ipv Peecon 550/60x22.5	3.970
200-901-108-001	Michelin 650/65R30.5 CARGOXBIB HF (176D/10G/0) per 2 ipv Peecon 550/60x22.5	6.615
200-901-216-001	BKT 28Lx26 (10G) per 2 ipv Peecon 550/60x22.5	2.630
200-901-218-001	BKT 750/60R30.5 (10G) per 2 * ipv Peecon 550/60x22.5	6.980
230-901-240-001	BKT 800/60R32 FL690 (10G) per 2 * ipv Peecon 550/60x22.5	6.100
200-901-223-001	BKT 800/45x26.5 (10G) per 2 ipv Peecon 550/60x22.5	4.500
200-901-111-005	Michelin 850/50R30.5 VF TRAILXBIB (188D/10G/0) per 2 * ipv Peecon 550/60x22.5	9.240
200-901-014	Aangepaste achterkant tank + aansledelen voor Peecon hefrichting	1.640
200-901-149	Microluchtregelaar voor dosering van de mest	695
200-901-173-001	4-punts hefrichting enkelwerkend (EW)	2.390
200-901-173-004	4-punts hefrichting Basis, Cat. II met serieschakeling	4.245
200-901-173-003	4-punts hefrichting Profi, Cat. II met elekt. hydr. bediening	10.390
200-901-173-005	3 en/of 4-punts hefrichting Deluxe, Cat. III met duwende cilinders en elekt. hydr. bediening	11.645
200-901-161	Heflatten uitgerust met Walterscheid snelhaken	375
200-901-152-xxx	Extra elektrohydraulische functie	1.095
200-901-018	Hydraulisch kippende tank #	11.580
200-901-052	Mangat dia. 1100 mm schamerend ipv 600 mm	1.555
200-901-020	Volledige achterwand hydr. bediend, handmatig vergrendeld #	7.550
200-901-021	Volledige achterwand hydr. bediend, hydraulisch vergrendeld 2x #	15.085
200-901-027	Kijkbuis dia. 150 mm ipv tankinhoudmeter, tegen voorwand gemonteerd	615
200-901-022	Verstevigingsringen buiten om tank (binnenkant tank volledig glad)	1.170
200-901-023	Roestvrijstalen glijplaat binnen in tank en verstevigingsringen buiten om tank	3.465

Euroline (Deluxe) Zodebemestertanken

De Peecon Euroline (Deluxe) Zodebemestertanken (ZT) zijn er in 2 uitvoeringen, de Basis en de Deluxe. De Deluxe is standaard uitgevoerd met enkele opties. De tanks hebben een inhoud van 7.500 tot en met 13.000 liter. Alle tanks hebben een zelfdragende constructie met geïntegreerd chassis. Dit zorgt ervoor dat de tanks uiterst duurzaam zijn en tegelijkertijd een lager gewicht hebben dan eenzelfde tank met een apart chassis. De tanks worden aan de binnen- en buitenzijde verzinkt.

Standaard is de Euroline (Deluxe) voorzien van een 6" aansluiting met snelsluiting linksvoor en een extra blindflens linksvoor, rechtsvoor, linksachter en rechtsachter. Een extra 8" blindflens is standaard linksvoor geplaatst. Achteraan heeft de tank een 6" hydraulische afsluiter en een standaard voorbereiding voor een 4-punts hefinrichting. De tanks hebben standaard slanghaken aan de linkerkant. Deze kunnen optioneel ook rechts geplaatst worden of de tank kan voorzien worden van spatborden om extra slangen of andere materialen mee te nemen. De tanks worden standaard uitgerust met 550/60x22.5 banden. Omdat wielkasting mogelijk is, zijn deze tanks echter leverbaar met haast alle mogelijke banden.

Alle tanks hebben standaard een geveerde dissel. Bij de Basis modellen is de dissel geveerd met rubberen blokken, de Deluxe heeft standaard een hydraulisch geveerde dissel. Daarnaast wordt de Deluxe voorzien van een hydraulisch verschuifbare as om de druk op het trekpunt te kunnen verhogen of verlagen. De inpassing van de optioneel verkrijgbare banden is ook standaard bij de Deluxe modellen. De uitgebreide optielijst zorgt ervoor dat uw tank naar wens kan worden aangepast met bijvoorbeeld de toevoeging van een turbovuller, verschillende types zuigarmen, verschillende types hefinrichtingen, enzovoort.



Euroline (Deluxe)		7500	8500	10000	11500	13000	13000 XL
Inhoud	m ³	7,5	8,5	10	11,5	13	13
Totale lengte (A)	mm	6940	6940	6940	6940	6940	6940
Tank lengte (B)	mm	4500	4520	4555	4555	4600	5060
Totale hoogte (C)	mm	3010	3120	3225	3355	3430	3335
Tankdiameter (D)	mm	1600	1700	1800	1900	2000	1900
As / bouten	mm / stk	90/10	100/10	100/10	150/10	150/10	150/10
Eigen gewicht	kg	3500	3600	3880	3960	4050	4050

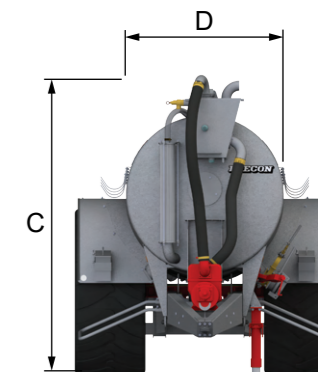
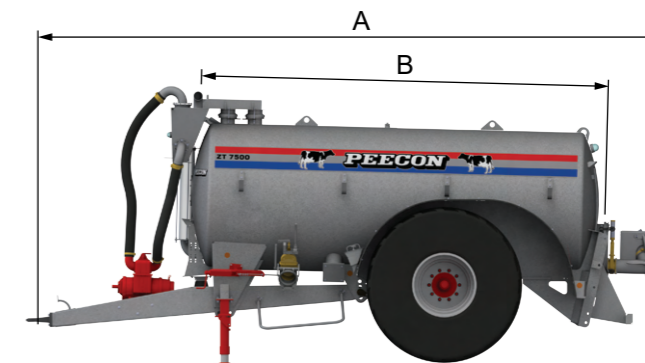



232-901-132-002



232-901-073



232-901-009



232-901-010



232-901-072

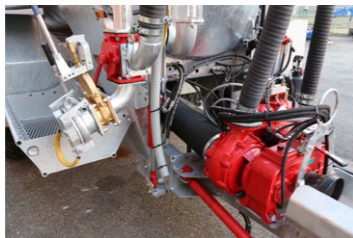

232-901-092



232-901-173-003



232-901-149



PEECON 550/60x22.5 328



ALLIANCE 23.1x26 329 **BKT**



ALLIANCE 750/60R30.5 390 **BKT**



ALLIANCE 30.5R32 360 **BKT**



ALLIANCE 850/50x30.5 328 **BKT**

Standaarduitvoering

- ▶ Gegalvaniseerde tank met mangat Ø 600 mm
- ▶ Gegalvaniseerd verzuurd chassis voorbereid voor Peecon hefinrichting met onderaanspan en draaiend trekkoog
- ▶ Dissel geveerd met 2 rubberen blokken
- ▶ Kijkbuis Ø 150 mm tegen voorwand
- ▶ Groot kijkglas tegen achterwand
- ▶ Pomp Jurop PN 58 (1000 TPM) (6200 liter)
- ▶ Walterscheid aftakas
- ▶ Geluiddemper voor pomp
- ▶ Zelfreinigende vochtvanger
- ▶ Hydraulische achterafsluiter 6
- ▶ Zijaansluiting 6 met snelsluiting linksvoor
- ▶ Blindflens 8 linksvoor en 6 rechtsvoor, linksachter en rechtsachter
- ▶ 4 meter slang 6 met koppelingen
- ▶ Slanghaken aan linkerzijde
- ▶ LED verlichting en reflectoren
- ▶ Hydraulische steunpoot
- ▶ Hydraulisch geremde as
- ▶ Banden Peecon 560/60R22.5
- ▶ De standaardversie is niet conform de EU wegtoelating

Artikelnummer	Omschrijving	Prijs (€)
232-085	Zodebemestertank ZT 8500 Euroline Basis	22.410
232-100	Zodebemestertank ZT 10000 Euroline Basis	23.335
230-075	Zodebemestertank ZT 7500 Euroline Deluxe	26.965
230-085	Zodebemestertank ZT 8500 Euroline Deluxe	27.875
230-100	Zodebemestertank ZT 10000 Euroline Deluxe	28.890
230-115	Zodebemestertank ZT 11500 Euroline Deluxe	30.890
230-130	Zodebemestertank ZT 13000 Euroline Deluxe	32.710
233-130	Zodebemestertank ZT 13000 Euroline XL Deluxe	36.620
232-901-239	Uitvoering conform de regels van verordening EU 167/2013 Cat. R-a (alleen in combinatie met optie 232-901-197)	op aanvraag

Artikelnummer	Omschrijving	Prijs (€)
232-901-247	RDW keuring uitgevoerd door Peeters Group Bij dealer ligt de verplichting de tenaamstelling te formaliseren en ons dit te bevestigen	955
232-901-153	PVC uitvoering België; uitgerust met handrem, achterbumper en oranje LED zijmarkering, keuringsklaar	955
232-901-154	TUV 25 km uitvoering Duitsland, luchtgeremde as en TUV trekkoog, incl. keuring	3.355
232-901-155	TUV 40 km uitvoering Duitsland, luchtgeremde as en TUV trekkoog, incl. keuring	3.765
232-901-066	Luchtstremregelaar ALR (voor luchtstremstelsel)	1.045
232-901-136-002	Vacuümpomp Jurop PN 84 (1000 tpm) ipv PN 58 (1000 tpm)	1.015
232-901-132-002	Vacuümpomp Jurop PNE 102 (1000 tpm) ipv PN 58 (1000 tpm)	1.430
232-901-133-002	Vacuümpomp Jurop PNE 122 (1000 tpm) ipv PN 58 (1000 tpm)	1.665
232-901-134-002	Vacuümpomp Jurop PNR 142 (1000 tpm) ipv PN 58 (1000 tpm)	2.840
232-901-128-002	Vacuümpomp B.P. Star 84/MA (1000 tpm) ipv PN 58 (1000 tpm)	1.720
232-901-139-001	Hydraulische omschakeling voor vacuümpomp #	560
232-901-164-002	Turbovuller 8", aangedreven dmv hydromotor (aanbevelen voor diepe mestkelder) #	5.375
232-901-231-001	Groothoektaftakas Walterscheid WVE2380 ipv W300	615
232-901-002-xxx	Extra zijaansluiting 6" met snelsluiting LV/RV/LA/RA	615
232-901-003-xxx	Extra zijaansluiting 8" met snelsluiting LV/RV/LA/RA	1.210
232-901-004	Slang 6" L=5 meter ipv 4 meter	150
232-901-005	Verlengslang 6" L=4 meter met mannelijke en vrouwelijke koppeling	615
232-901-006	Slang 8" L=4 meter met koppelingen	615
232-901-007	Slanghaken aan beide zijden	75
232-901-009	Zuigarm 8" Eco aandok, rechtsvoor, incl. elektrohydraulische bediening en trechter Incl. el.hydr.-pompomschakeling	8.130
232-901-010	Zuigarm 8" aan rechterkant gemonteerd, incl. elektrohydraulische bediening Incl. el.hydr.-pompomschakeling	12.530
232-901-012	Exactverdelers met grote spreidplaat	460
232-901-024	Mangat dia. 600 mm boven in tank	1.170
232-901-079	Schuifluk vierkant 600 mm boven in tank hydraulisch bediend #	2.585
232-901-175	Ladder naar mangat/schuifluk	630
232-901-001-002	As 150 mm ipv 100 mm	1.170
232-901-197	Luchtgeremde assen (standaard bij TUV uitvoering)	2.455
232-901-074	Hydraulisch verschuifbare as #	670
232-901-194	Hydraulisch geveerde as (hiermee vervalt verschuifbare as)	1.450
232-901-072	Dissel hydraulisch geveerd/verstelbaar ipv met rubberen blokken #	1.975
232-901-015	Gegalvaniseerde spatborden enkelas	765
232-901-017	Wielbakken in tank met spatborden, noodzakelijk vanaf banden Prostor 28.1R26*	2.210
232-901-241	2 Rood-witte signalisatieborden (voor machines breder dan 2,55 m)	375
232-901-206	2 Werklampen LED (links en rechts)	350
232-901-098-001	Peecon 550/60x22.5 (12P/10G/0) per 2 (= standaard)	standaard
232-901-219-001	BKT 23.1x26 (10G) per 2 ipv Peecon 550/60x22.5	2.255
232-901-218-001	BKT 750/60R30.5 (10G/FL-630 Super) per 2* ipv Peecon 550/60x22.5	6.980
232-901-240-001	BKT 800/60R32 FL690 (10G) per 2* ipv Peecon 550/60x22.5	6.100
232-901-223-001	BKT 800/45x26.5 (10G) per 2 ipv Peecon 550/60x22.5	4.500
232-901-149	Microluchtregelaar voor dosering van de mest	685
232-901-173-001	4-punts hefinrichting enkelwerkend (EW)	2.390
232-901-173-004	4-punts hefinrichting Basis, Cat. II met serieschakeling	4.245
232-901-173-003	4-punts hefinrichting Profi, Cat. II met elekt.hydr. bediening	10.390
232-901-173-005	3 en/of 4-punts hefinrichting Deluxe, Cat. III met duwende cilinders en elekt.hydr. bediening	11.645
232-901-163-002	Snijkast FT 4200 L aangedreven dmv hydromotor #	7.915
232-901-161	Heflatten uitgerust met Walterscheid snelhaken	375



Euroline (Deluxe) Tandem Zodebemestertanken

De 2-assige **Peecon Euroline (Deluxe) Tandem Zodebemestertanken (ZT)** zijn er in 2 uitvoeringen, de Basis en de Deluxe. De Deluxe is standaard uitgevoerd met enkele opties. De tanken hebben een inhoud van 7.500 tot en met 20.000 liter. Alle tanken hebben een zelfdragende constructie met geïntegreerd chassis. Dit zorgt ervoor dat de tanken uiterst duurzaam zijn en tegelijkertijd een lager gewicht hebben dan eenzelfde tank met een apart chassis. De tank zelf is opgebouwd uit staal met een dikte van 6 mm. De tanken worden aan de binnen- en buitenzijde verzinkt.

Standaard is de 2-assige **Euroline (Deluxe) Tandem Zodebemestertank** voorzien van een 6" aansluiting met snelsluiting linksvoor en een extra blindflens linksvoor, rechtsvoor, linksachter en rechtsachter. Een extra 8" blindflens is standaard linksvoor geplaatst. Achteraan heeft de tank een 6" hydraulische afsluiter en een standaard voorbereiding voor een 4-punts hefinrichting. De Deluxe tanken hebben standaard spatborden om extra slangen of andere materialen mee te nemen. Optioneel kunnen deze ook voorzien worden op de Basis modellen. De tanken worden standaard uitgerust met 550/60x22.5 banden. Omdat wielkasting mogelijk is, zijn deze tanken echter leverbaar met haast alle mogelijke banden.

Alle tanken hebben standaard een geveerde dissel. Bij de Basis modellen is de dissel geveerd met rubberen blokken, de Deluxe heeft standaard een hydraulisch geveerde dissel. Daarnaast wordt de Deluxe (t/m 14.000 liter) voorzien van een hydraulisch verschuifbare as om de druk op het trekpunt te kunnen verhogen of verlagen. Vanaf de Euroline Deluxe 15000 is hydraulische vering van de assen standaard. De uitgebreide optielijst zorgt ervoor dat uw tank naar wens kan worden aangepast met bijvoorbeeld de toevoeging van een turbovuller, verschillende types zuigarmen, verschillende types hefinrichtingen, enzovoort. De Euroline (Deluxe) Tandem tanken zijn verder uit te rusten met het EASYbus besturingssysteem waarmee de gehele aansturing van de tank verzorgd kan worden. Optioneel kan bijvoorbeeld de flow control via dit systeem geregeld worden.



Euroline (Deluxe) Tandem	7500	8500	9500	10500	12500	14000	15000	16000	17000
Inhoud	m3 7,5	8,5	9,5	10,5	12,5	14	15	16	17
Totale lengte (A)	mm 7095	7105	7120	7130	7135	7250	7235	7250	7260
Tank lengte (B)	mm 4470	4490	4520	4530	4540	5520	5540	5575	5500
Totale hoogte (C)	mm 3110	3210	3310	3420	3530	3430	3580	3685	3790
Tankdiameter (D)	mm 1500	1600	1700	1800	1900	1800	1900	2000	2100
As / bouten	mm / stk 2x90/10	2x90/10	2x90/10	2x100/10	2x100/10	2x150/10	2x150/10	2x150/10	2x150/10
Eigen gewicht	kg 4500	4700	4850	5000	5300	6000	5600	6000	6000



Euroline (Deluxe) Tandem	18000	20000
Inhoud	m3 18	20
Totale lengte (A)	mm 7260	7265
Tank lengte (B)	mm 5590	5640
Totale hoogte (C)	mm 3790	3900
Tankdiameter (D)	mm 2100	2200
As / bouten	mm / stk 2x150/10	2x150/10
Eigen gewicht	kg 6000	6600

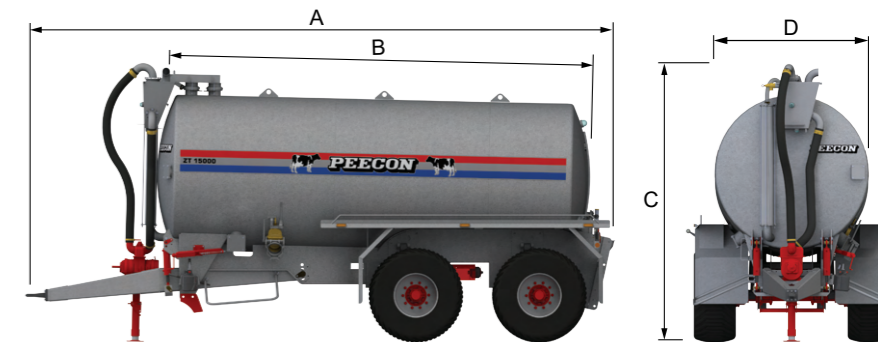



231-901-132-002



231-901-066



231-901-149



231-901-079



231-901-173-003



231-901-011

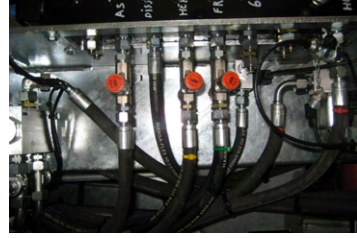

Standaarduitvoering

- ▶ Gegalvaniseerde tank met mangat Ø 600 mm
- ▶ Gegalvaniseerd verzuurd chassis voorbereid voor Peecon hefinrichting met onderaanspan en draaiend trekoog
- ▶ Dissel geveerd met 2 rubberen blokken
- ▶ Kijkbuis Ø 150 mm tegen voorwand
- ▶ Groot kijkglas tegen achterwand
- ▶ Pomp Jurup PN 58 (1000 TPM) (6200 liter)
- ▶ Walterscheid aftakas
- ▶ Geluidsdemper voor pomp
- ▶ Zelfreinigende vochtvanger
- ▶ Hydraulische achterafsluiter 6"
- ▶ Zijaansluiting 6" met snelsluiting linksvoor
- ▶ Blindflens 8" linksvoor en 6" rechtsvoor, linksachter en rechtsachter
- ▶ 4 meter slang 6" met koppelingen
- ▶ LED verlichting en reflectoren
- ▶ Hydraulische steunpoot
- ▶ Onderstel met 2 hydraulisch geremde assen, waarvan de achterste meelopend gestuurd, hydraulisch geblokkeerd
- ▶ Banden Peecon 560/60Rx22.5
- ▶ De standaardversie is niet conform de EU wegtoelating

Artikelnummer	Omschrijving	Prijs (€)
229-085	Zodebemestertank ZT 8500 Euroline Boggie Basis	30.245
229-095	Zodebemestertank ZT 9500 Euroline Boggie Basis	31.230
229-105	Zodebemestertank ZT 10500 Euroline Boggie Basis	33.510
229-125	Zodebemestertank ZT 12500 Euroline Boggie Basis	35.455
229-140	Zodebemestertank ZT 14000 Euroline Boggie Basis	37.575
229-150	Zodebemestertank ZT 15000 Euroline Boggie Basis	39.680
229-160	Zodebemestertank ZT 16000 Euroline Boggie Basis	41.745
229-170	Zodebemestertank ZT 17000 Euroline Boggie Basis	43.890
229-180	Zodebemestertank ZT 18000 Euroline Boggie Basis	47.010
231-105	Zodebemestertank ZT 10500 Euroline Boggie Deluxe	37.355
231-125	Zodebemestertank ZT 12500 Euroline Boggie Deluxe	39.315
231-140	Zodebemestertank ZT 14000 Euroline Boggie Deluxe	41.425
231-150	Zodebemestertank ZT 15000 Euroline Deluxe (hydr. geveerd)	43.530
231-160	Zodebemestertank ZT 16000 Euroline Deluxe (hydr. geveerd)	45.585
231-170	Zodebemestertank ZT 17000 Euroline Deluxe (hydr. geveerd)	47.725
231-180	Zodebemestertank ZT 18000 Euroline Deluxe (hydr. geveerd)	50.865
231-200	Zodebemestertank ZT 20000 Euroline Deluxe (hydr. geveerd)	54.135
231-901-239	Uitvoering conform de regels van verordening EU 167/2013 Cat. R-a (alleen in combinatie met optie 231-901-197)	op aanvraag
231-901-247	RDW keuring, uitgevoerd door Peeters Group Bij dealer ligt de verplichting de tenaamstelling te formaliseren en ons dit te bevestigen	955
231-901-153	PVG uitvoering België, uitgerust met handrem, achterbumper en oranje LED zijmarkering, keuringsklaar	955
231-901-242	PVG keuring, uitgevoerd door Peeters Group (alleen in combinatie met optie 231-901-153)	420
231-901-159	TUV 40 km uitvoering Duitsland, luchtgeremde assen en TÜV trekoog incl. keuring	5.365
231-901-160	TUV 40 km, hydr. geveerd (schuifst.ventval), asafst. 1800 mm, vanaf ZT 15000 Euroline Boggie-keuring	5.365
231-901-066	Luchtdrukregelaar ALR (voor luchtsysteem)	1.045

Artikelnummer	Omschrijving	Prijs (€)
231-901-156	Homologatie uitvoering Frankrijk, met handrem en vast DIN trekoog, keuringsklaar	op aanvraag
231-901-136-002	Vacuümpomp Jurup PN 84 (1000 tpm) ipv PN 58 (1000 tpm)	1.015
231-901-132-002	Vacuümpomp Jurup PNE 102 (1000 tpm) ipv PN 58 (1000 tpm)	1.430
231-901-133-002	Vacuümpomp Jurup PNE 122 (1000 tpm) ipv PN 58 (1000 tpm)	1.665
231-901-134-002	Vacuümpomp Jurup PNR 142 (1000 tpm) ipv PN 58 (1000 tpm)	2.840
231-901-138-001	Vacuümpomp watergekoeld Jurup LC 420 (1000 tpm) capaciteit 12200 l/min ipv PN 58 (1000 tpm)	4.190
231-901-128-002	Vacuümpomp B.P. Star 84/MA (1000 tpm) ipv PN 58 (1000 tpm)	1.720
231-901-129-002	Watergekoelde vacuümpomp B.P. WPT 600/MA (1000 tpm) ipv PN 58 (1000 tpm)	4.520
231-901-130-002	Watergekoelde vacuümpomp B.P. WPT 720/MA (1000 tpm) ipv PN 58 (1000 tpm)	5.490
231-901-139-001	Hydraulische omschakeling voor vacuümpomp #	560
231-901-164-002	Turbovuller 8", aangedreven dmv hydromotor (aanbevolen voor diepe mestkelder) #	5.375
231-901-002-xxx	Extra zijaansluiting 6" met snelsluiting LV/RV/LA/RA	615
231-901-003-xxx	Extra zijaansluiting 8" met snelsluiting LV/RV/LA/RA	1.210
231-901-004	Slang 6" L=5 meter ipv 4 meter	150
231-901-005	Verlengslang 6" L=4 meter met mannelijke en vrouwelijke koppeling	615
231-901-006	Slang 8" L=4 meter met koppelingen	615
231-901-009	Zuigarm 8" Eco aandok, rechtsvoor, incl. elektrohydraulische bediening en trechter incl. el.hydr.-pompomschakeling	8.130
231-901-010	Zuigarm 8" aan rechterkant gemonteerd, incl. elektrohydraulische bediening incl. el.hydr.-pompomschakeling	12.530
231-901-011	Zuigarm 8" 290° draaibaar achter op tank gemonteerd, incl. elektrohydraulische bediening incl. el.hydr.-pompomschakeling	17.670
231-901-079	Schuifluik vierkant 600 mm boven in tank hydraulisch bediend #	2.585
231-901-072	Dissel hydraulisch geveerd/verstelbaar ipv met rubberen blokken #	1.975
231-901-041	Asafstand 1800 mm, noodzakelijk bij banden groter dan 1400 mm	2.085
231-901-042	Hydraulisch gedwongen gestuurde achteras	2.545
231-901-193	Elektronische assturing Mobil Elektronik via LS	4.705
231-901-034	Topdrukcilinder met accumulator #	5.795
231-901-197	Luchtgeremde assen (standaard bij TÜV uitvoering)	2.455
231-901-093	Hydraulische vering ipv boggie, hiermee vervalt schuifstelsysteem (vanaf ZT 15000 Euroline Boggie)	2.450
231-901-195	Hydraulisch verschuifbaar boggie-onderstel (35-45 cm)	670
231-901-081	Voorbereiding voor flow-meter	2.360
231-901-083-001	Assen BPW 150 mm	3.455
231-901-015	Gegalvaniseerde spatborden (standaard bij Euroline Deluxe)	765
231-901-241	2 Rood-witte signalisatieborden (voor machines breder dan 2,55 m)	375
231-901-206	2 Werklampen LED (links en rechts)	350
231-901-098-002	Peecon 550/60x22.5 (12P/10G/0) per 4 (= standaard)	standaard
231-901-107-002	Michelin 600/55R26.5 Cargo (-50/x bib) per 4 ipv Peecon 550/60x22.5	7.720
231-901-104-001	Michelin 24R20.5 (176F/10G/0/XS) per 4 ipv Peecon 550/60x22.5	11.690
231-901-215-001	BKT 650/55R26.5 (10G) per 4 ipv Peecon 550/60x22.5	6.040
231-901-225-001	BKT 650/60R26.5 (10G) per 4 ipv Peecon 550/60x22.5	8.070
231-901-230-002	BKT 650/65R30.5 per 4 ipv Peecon 550/60x22.5	10.340
231-901-119-001	Vredestein 700/50R26.5 Flotation Pro (10G/-50) per 4 ipv Peecon 550/60x22.5	9.045
231-901-109-002	Michelin 710/50R26.5 Cargo (-50/x bib) per 4 ipv Peecon 550/60x22.5	10.645
231-901-226-001	BKT 710/50R26.5 (10G) per 4 ipv Peecon 550/60x22.5	8.960
231-901-229-001	BKT 710/50R30.5 (10G) per 4 ipv Peecon 550/60x22.5	11.980
231-901-221-001	BKT 750/45R26.5 (10G) per 4 ipv Peecon 550/60x22.5	8.500
231-901-223-002	BKT 800/45x26.5 (10G) per 4 ipv Peecon 550/60x22.5	9.000
231-901-251-001	Vredestein 800/50R32.5 Plot.Trac (4x) ipv 550/60x22.5, incl wielkast	op aanvraag
231-901-149	Microluchtregelaar voor dosering van de mest	695
231-901-173-001	4-punts hefinrichting enkelwerkend (EW)	2.390
231-901-173-004	4-punts hefinrichting Basis, Cat. II met serieschakeling	4.245
231-901-173-003	4-punts hefinrichting Profi, Cat. II met elekt.hydr. bediening	10.390
231-901-173-005	3 en/of 4-punts hefinrichting Deluxe, Cat. III met duwende cilinders en elekt.hydr. bediening	11.645
231-901-078	Aanpassing ventielblok tbv loadsensing	op aanvraag
231-901-163-002	Snijkast FT 4200 L aangedreven dmv hydromotor #	7.915
231-901-161	Heflatten uitgerust met Walterscheid snelhaken	375
231-901-152-xxx	Extra elektrohydraulische functie	1.095

Euroline *Tridem* Zodebemestertanken

De **Peecon Euroline Tridem Zodebemestertanken (ZT)** zijn de ideale tanken voor wie grote capaciteit wil behalen met het laagst mogelijke eigen gewicht. De tanken hebben een inhoud van 21.000 tot en met 24.500 liter. Alle tanken hebben een zelfdragende constructie met geïntegreerd chassis. Dit zorgt ervoor dat de tanken uiterst duurzaam zijn en tegelijkertijd een lager gewicht hebben dan eenzelfde tank met een apart chassis. De tank zelf is opgebouwd uit staal met een dikte van 6 mm. De tanken worden aan de binnen- en buitenzijde verzinkt.

Standaard is de **Euroline Tridem Zode-bemestertank** voorzien van een 6" aansluiting met snelsluiting linksvoor en een extra blindflens linksvoor, rechtsvoor, linksachter en rechtsachter. Een extra 8" blindflens is standaard linksvoor geplaatst. Achteraan heeft de tank een 6" hydraulische afsluiter en een standaard voorbereiding voor een 4-punts hefinrichting. De tanken hebben standaard spatborden met slangenrekken om extra slangen of andere materialen mee te nemen. De tanken worden standaard uitgerust met 550/60x22.5 banden. Omdat wielkasting mogelijk is, zijn deze tanken leverbaar met haast alle mogelijke banden.

Alle tanken hebben standaard een hydraulisch geveerde dissel. Daarnaast zijn de tanken uitgerust met hydraulische vering op de zware BPW assen. De uitgebreide optielijst zorgt ervoor dat uw tank naar wens kan worden aangepast met bijvoorbeeld de toevoeging van een turbovuller, verschillende types zuigarmen, verschillende types hefinrichtingen, enzovoort.

De **Euroline Tridem** tanken zijn verder uit te rusten met het EASYbus besturingssysteem waarmee de gehele aansturing van de tank verzorgd kan worden. Optioneel kan bijvoorbeeld de flow control via dit systeem geregeld worden.



Euroline <i>Tridem</i>		21000	23000	24500
Inhoud	m3	21	23	24,5
Totale lengte (A)	mm	9130	9130	9130
Tank lengte (B)	mm	7100	7100	7100
Totale hoogte (C)	mm	3855	3855	3940
Tankdiameter (D)	mm	2000	2100	2200
As / bouten	mm / stk	3xBPW 150/10	3xBPW 150/10	3xBPW 150/10
Eigen gewicht	kg	7400	7600	8200

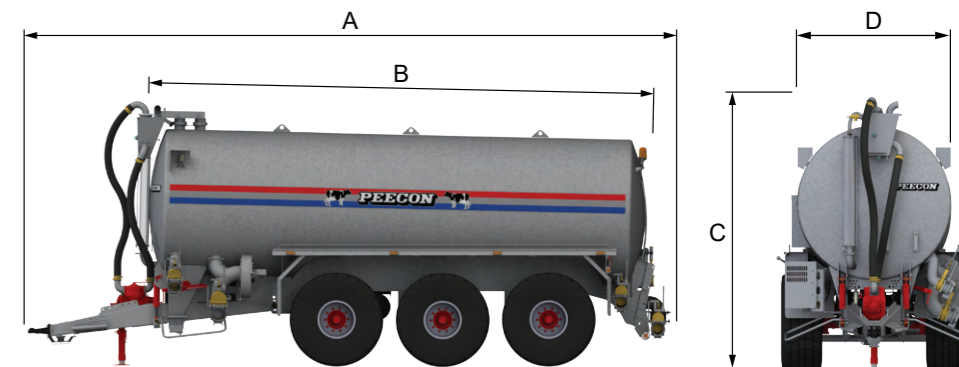



234-901-132-002



234-901-066

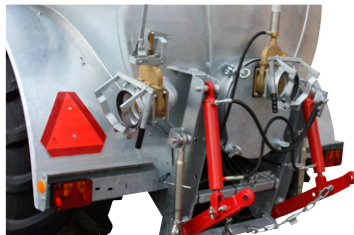

234-901-173



234-901-204



234-901-193



234-901-134-002

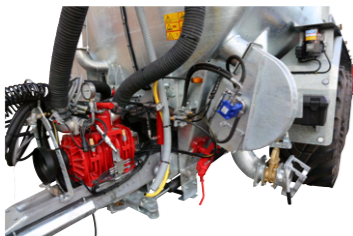

234-901-134-002



Euroline EASYbus

<p>1350 mm</p>	<p>600 mm</p> <p>ALLIANCE 600/55R26.5 380 BKT MICHELIN 24R20.5 XS</p>	<p>1380 mm</p>
<p>1360 mm</p>	<p>650 mm</p> <p>ALLIANCE 650/55R26.5 380 BKT ALLIANCE 650/60R26.5 380 BKT</p>	<p>1450 mm</p>
<p>1350 mm</p>	<p>700 mm</p> <p>ALLIANCE 700/50x26.5 328 BKT MICHELIN 710/50R26.5 Cargo XBIB</p>	<p>1400 mm</p>
<p>1380 mm</p>	<p>710 mm</p> <p>ALLIANCE 710/50R26.5 390 BKT ALLIANCE 710/50R30.5 390 BKT</p>	<p>1495 mm</p>
<p>1670 mm</p>	<p>850 mm</p> <p>ALLIANCE 850/50x30.5 328 BKT</p>	

Standaarduitvoering

- ▶ Gegalvaniseerde tank met mangat Ø 600 mm
- ▶ Gegalvaniseerd verzuurd chassis voorbereid voor Peecon hefinrichting met onderaanspan en draaiend trekoog
- ▶ Dissel hydraulisch geveerd #
- ▶ Kijkbuis Ø 150 mm tegen voorwand
- ▶ Groot kijkglas tegen achterwand
- ▶ Pomp Jurup PN 58 (1000 TPM) (6200 liter)
- ▶ Walterscheid aftakas
- ▶ Geluidsdemper voor pomp
- ▶ Zelfreinigende vochtvanger
- ▶ Hydraulische achterafsluiter 6"
- ▶ Zijaansluiting 6" met snelsluiting linksvoor
- ▶ Blindflens 8" linksvoor en 6" rechtsvoor, linksachter rechtsachter
- ▶ 4 meter slang 6" met koppelingen
- ▶ Gegalvaniseerde spatborden met slangenrek
- ▶ LED verlichting en reflectoren
- ▶ Hydraulische steunpot
- ▶ Onderstel met 3 hydraulisch geveerde geremde assen BPW #, waarvan de voorste liftas en de achterste meelappend gestuurd, hydraulisch geblokkeerd #
- ▶ Banden Peecon 560/60R22.5
- ▶ De standaardversie is niet conform de EU wegtoelating

Artikelnummer	Omschrijving	Prijs (€)
234-210	Zodebemestertank ZT 21000 Euroline Tridem	74.010
234-230	Zodebemestertank ZT 23000 Euroline Tridem	76.640
234-245	Zodebemestertank ZT 24500 Euroline Tridem	78.010
234-255	Zodebemestertank ZT 25500 Euroline Tridem	79.860
234-265	Zodebemestertank ZT 26500 Euroline Tridem	83.310
234-901-239	Uitvoering conform de regels van verordening EU 167/2013 Cat. R-a (alleen in combinatie met optie 234-901-197)	op aanvraag
234-901-247	RDW keuring, uitgevoerd door Peeters Group Bij dealer ligt de verplichting de tenaamstelling te formaliseren en ons dit te bevestigen	955
234-901-153	PVG uitvoering België, uitgerust met handrem, achterbumper en oranje LED zijmarkering, keuringsklaar	955
234-901-242	PVG keuring, uitgevoerd door Peeters Group (alleen in combinatie met optie 234-901-153)	420
234-901-159	TUV 40 km uitvoering Duitsland, luchtgeremde assen en TUV trekoog, incl. keuring	5.365
234-901-160	TUV 40 km, hydr. geveerd (schuifst. vervalst), asafst. 1800 mm, vanaf ZT 15000 Euroline Boggie-keuring	5.365
234-901-066	Luchtdrukregelaar ALR (voor luchtremsysteem)	1.045
234-901-156	Homologatie uitvoering Frankrijk, met handrem en vast DIN trekoog, keuringsklaar	op aanvraag
234-901-136-002	Vacuümpomp Jurup PN 84 (1000 tpm) ipv PN 58 (1000 tpm)	1.015
234-901-132-002	Vacuümpomp Jurup PNE 102 (1000 tpm) ipv PN 58 (1000 tpm)	1.430
234-901-133-002	Vacuümpomp Jurup PNE 122 (1000 tpm) ipv PN 58 (1000 tpm)	1.665
234-901-134-002	Vacuümpomp Jurup PNR 142 (1000 tpm) ipv PN 58 (1000 tpm)	2.840
234-901-138-001	Vacuümpomp watergekoeld Jurup LC 420 (1000 tpm) capaciteit 12200 l/min ipv PN 58 (1000 tpm)	4.190
234-901-128-002	Vacuümpomp B.P. Star 84/MA (1000 tpm) ipv PN 58 (1000 tpm)	1.720
234-901-129-002	Watergekoelde vacuümpomp B.P. WPT 600/MA (1000 tpm) ipv PN 58 (1000 tpm)	4.520
234-901-130-002	Watergekoelde vacuümpomp B.P. WPT 720/MA (1000 tpm) ipv PN 58 (1000 tpm)	5.490
234-901-139-001	Hydraulische omschakeling voor vacuümpomp #	560
234-901-164-002	Turbovuller 8", aangedreven dmv hydromotor (aanbevolen voor diepe mestkelder) #	5.375
234-901-231-002	Groothoektaftakas zwaar Walterscheid WWE2480 ipv W300	615
234-901-002-xxx	Extra zij aansluiting 6" met snelsluiting LV/RV/LA/RA	615
234-901-003-xxx	Extra zij aansluiting 8" met snelsluiting LV/RV/LA/RA	1.210
234-901-004	Slang 6" L=5 meter ipv 4 meter	150

Artikelnummer	Omschrijving	Prijs (€)
234-901-005	Verlengslang 6" L=4 meter met mannelijke en vrouwelijke koppeling	615
234-901-006	Slang 8" L=4 meter met koppelingen	615
234-901-009	Zuigarm 8" Eco aandok, rechtsvoor, incl. elektrohydraulische bediening en trechter Incl. el.hydr.-pompomschakeling	8.130
234-901-010	Zuigarm 8" aan rechterkant gemonteerd, incl. elektrohydraulische bediening Incl. el.hydr.-pompomschakeling	12.530
234-901-011	Zuigarm 8" 290° draaibaar achter op tank gemonteerd, incl. elektrohydraulische bediening Incl. el.hydr.-pompomschakeling	17.670
234-901-024	Mangat dia. 600 mm boven in tank	1.170
234-901-079	Schuifluk vierkant 600 mm boven in tank hydraulisch bedien #	2.585
234-901-175	Ladder naar mangat/schuifluk	630
234-901-041	Asafstand 1800 mm, noodzakelijk bij banden groter dan 1400 mm	2.085
234-901-034	Topdrukcilinder met accumulator #	5.795
234-901-196	2 Mechanisch/hydraulisch gedwongen gestuurde assen	6.190
234-901-197	Luchtgeremde assen (standaard bij TUV uitvoering)	2.455
234-901-193	Elektronische assturing Mobil Elektronik via LS	4.705
234-901-081	Voorbereiding voor flow-meter	2.360
234-901-204	Totale breedte max. 2550 mm met max. type 650 banden	630
234-901-241	2 Rood-witte signalisatieborden (voor machines breder dan 2,55 m)	375
234-901-206	2 Werklampen LED (links en rechts)	350
234-901-098-003	Peecon 550/60x22.5 (12P/10G/0) per 6 (= standaard)	standaard
234-901-214-002	BKT 600/55x26.5 (10G) per 6 ipv Peecon 550/60x22.5	9.020
234-901-107-003	Michelin 600/55R26.5 Cargo (-50/x bib) per 6 ipv Peecon 550/60x22.5	11.575
234-901-118-002	Vredestein 600/55R26.5 Fl.Pr. (-50/17448) per 6 ipv Peecon 550/60x22.5	13.625
234-901-233-003	Techking 600/24R20.5 per 6 ipv Peecon 550/60x22.5	11.900
234-901-104-002	Michelin 24R20.5 (176F/10G/0/XS) per 6 ipv Peecon 550/60x22.5	17.538
234-901-215-002	BKT 650/55R26.5 (10G) per 6 ipv Peecon 550/60x22.5	9.050
234-901-225-002	BKT 650/60R26.5 (10G) per 6 ipv Peecon 550/60x22.5	12.110
234-901-230-001	BKT 650/65R30.5 per 6 ipv Peecon 550/60x22.5	15.500
234-901-222-002	BKT 700/50x26.5 (10G) per 6 ipv Peecon 550/60x22.5	10.440
234-901-119-002	Vredestein 700/50R26.5 Flotation Pro (10G/-50) per 6 ipv Peecon 550/60x22.5	13.555
234-901-109-004	Michelin 710/50R26.5 Cargo (-50/x bib) per 6 ipv Peecon 550/60x22.5	15.975
234-901-205-002	Michelin 710/50R30.5 VF TRAILXBIB (10G) per 6 ipv Peecon 550/60x22.5	26.358
234-901-226-002	BKT 710/50R26.5 (10G) per 6 ipv Peecon 550/60x22.5	13.435
234-901-229-002	BKT 710/50R30.5 (10G) per 6 ipv Peecon 550/60x22.5	17.980
234-901-221-002	BKT 750/45R26.5 (10G) per 6 ipv Peecon 550/60x22.5	12.740
234-901-217-004	BKT 850/50x30.5 (10G) per 6 (incl. wielbakken) ipv Peecon 550/60x22.5	24.615
234-901-149	Microluchtregelaar voor dosering van de mest	695
234-901-173-001	4-punts hefinrichting enkelwerkend (EW)	2.390
234-901-173-004	4-punts hefinrichting Basis, Cat. II met serieschakeling	4.245
234-901-173-003	4-punts hefinrichting Profi, Cat. II met elekt. hydr. bediening	10.390
234-901-173-005	3 en/of 4-punts hefinrichting Deluxe, Cat. III met duwende cilinders en elekt. hydr. bediening	11.645
234-901-078	Aanpassing ventilatieblok tov loudensing	op aanvraag
234-901-163-002	Snijkast FT 4200 L aangedreven dmv hydromotor #	7.915
234-901-161	Hefflatten uitgerust met Walterscheid snelhakken	375
234-901-152-xxx	Extra elektrohydraulische functie	1.095

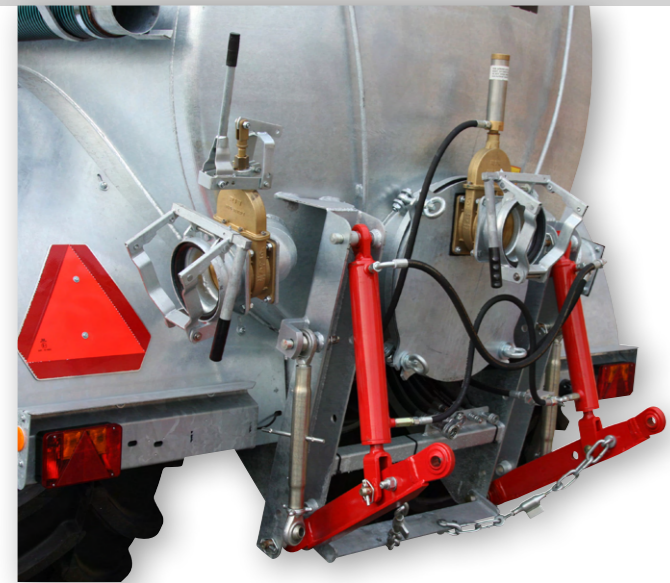

...-901-152-...



...-901-152-...

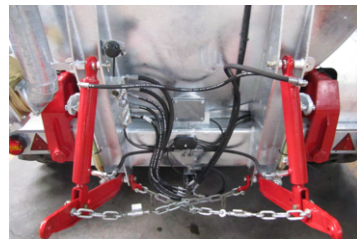

430-001-004



430-001-005

Standaarduitvoering

- ▶ Heflatten
- ▶ Hefcilinders
- ▶ Topstangen
- ▶ Stabilisatorkettingen met tussenbalk
- ▶ Benodigde hydrauliekslangen

Type EW

- ▶ Gelijkzakventiel
- ▶ Cat. II 4pt

Type Basis

- ▶ Volgordeblok voor hef, verdeler en achterafsluiter
- ▶ Regelbare bemesterdruk
- ▶ Gelijkzakventiel
- ▶ Snelkoppelingen op tank voor aansturing hydraulische functies van bemester
- ▶ Cat. II 4pt

Type Profi

- ▶ Elektrohydraulische bediening van 1 enkelwerkende functie en 2 dubbelwerkende functies
- ▶ Regelbare bemesterdruk
- ▶ Gelijkzakventiel
- ▶ Snelkoppelingen op tank voor aansturing hydraulische functies van bemester
- ▶ Uit te breiden met extra functies
- ▶ Cat. II 4pt

Type Deluxe

- ▶ Elektrohydraulische bediening van 3 dubbelwerkende functies
- ▶ Regelbare bemesterdruk
- ▶ Duwende cilinders met zwaar star bovenjuk
- ▶ Snelkoppelingen op tank voor aansturing hydraulische functies van bemester
- ▶ Uit te breiden met extra functies
- ▶ Cat. III 3 en/of 4pt

Artikelnummer	Omschrijving	Prijs (€)
430-001-001	4-punts hefinrichting enkelwerkend (EW)	2.390
430-001-004	4-punts hefinrichting Basis, Cat. II met serieschakeling	4.245
430-001-003	4-punts hefinrichting Profi, Cat. II met elekt.hydr. bediening	10.390
430-001-005	3 en/of 4-punts hefinrichting Deluxe, Cat. III met duwende cilinders en elekt.hydr. bediening	11.645
430-901-148	Aanlasdelen voor Peecon hefinrichting	420



CCI-50 display



CCI-200 display



ISOBUS joystick



ISOBUS pro joystick



Funcies toewijzen op AUX joystick



ISOBUS met joystick

EASYbus

- ▶ ISOBUS compatibele besturing
- ▶ Standaard uitgerust met een 5,6" CCI-50 kleurendisplay met touchscreen
- ▶ Automatische hoogteregeling van het chassis (en schuinstelling bij een Tridex onderstel)
- ▶ Vele functies geautomatiseerd
- ▶ Optioneel leverbaar met de ISOBUS joystick of de meer geavanceerde ISOBUS pro joystick
- ▶ Compatibel met AUX joysticks. Hierdoor is het mogelijk om diverse functies toe te wijzen aan een willekeurige knop op een ISOBUS joystick, dit bevordert het bedieningsgemak.
- ▶ Optioneel leverbaar met het grotere CCI-200 display of gebruikmakend van het ISOBUS display in de tractor (bijv. IntelliView, Variotronic, Greenstar).

Het EASYbus systeem komt tot zijn recht op machines met bijvoorbeeld:

- ▶ Tank met bemester
- ▶ Sectieregeling van sproeiboom of sleepslangbemester
- ▶ Flowregeling van mest
- ▶ Bandendruksysteem
- ▶ Chassis met verschillende opbouwen, het display herkent automatisch de opbouw
- ▶ Chassis met weegstelsel
- ▶ Oprachten waarbij databeheer handig is (koppeling van weegstelsel met klanten)

Artikelnummer	Omschrijving	Prijs (€)
230-901-234	Euroline EASYbus Basispakket	7.670
300-902-181	Cargo EASYbus Basispakket	7.670
300-902-152	EASYtronic Cargo tank (vacuüm)	2.595
300-902-153	EASYtronic Cargo tank (centrifugaal en verdringer)	5.260
300-902-154	EASYtronic Cargo schuifbak	2.595
230-901-201	Euroline/Cargo EASYtronic flowregeling m ³ /ha (vacuüm en centrifugaal)	6.085
230-901-236	CCI-200 display i.p.v. standaard CCI-50 display	2.935
230-901-237	ISOBUS joystick	1.465
230-901-238	ISOBUS pro joystick	1.755
230-901-202	Achteruitrijcamera (excl. scherm) tbtv EASYtronic XL	1.045

De **Profi Sleufkouterbemester** is de ideale machine wanneer men drijfmest perfect wil inbrengen zonder de grasmat te beschadigen. De voorsnijschijf snijdt de zode door, hierna brengt de injectievoet de mest in op de juiste diepte.

De **Profi Sleufkouterbemester** heeft als basis een volledig gegalvaniseerd frame met 4-puntsbok. De spoor- en bodemvolgende elementen met voorsnijschijf van 275 mm zijn kenmerkend voor deze bemester. De schijven zijn zwaar gelagerd en het lager is gesloten om schade door mest te vermijden. De elementen zitten middels een scharnierende constructie bevestigd aan het gegalvaniseerde kokerframe. De agressiviteit van het element is middels een drukveer in te stellen. De mest wordt verdeeld door een Peecon hakselverdeelkop met 10 draaiende ronde messen. Deze stuwt de mest perfect gelijkmatig naar de 50 mm slangen die naar de geharde injectievoet met rubberen uitloop gaan. Deze voeten staan op 220 mm afstand van elkaar. Wanneer de bemester omhoog gaat wordt de injectievoet automatisch mechanisch afgesloten. De bemester is voorzien van verstelbare loopwielen en verlichting.

De **Profi Sleufkouterbemesters** zijn leverbaar in werkbreedtes van 3,08 tot en met 8,36 meter. Vanaf de SB 440 (Profi) is het frame hydraulisch opklapbaar. Een hydraulische ver- en ontgrendeling zorgt ervoor dat deze bemester veilig getransporteerd kan worden. Het relatief lage eigen gewicht van deze bemester maakt het aantrekkelijker om met grotere werkbreedtes te werken achter elk model tank. De gewone modellen zijn verkrijgbaar met dezelfde specificaties maar dan zonder de voorsnijschijven.

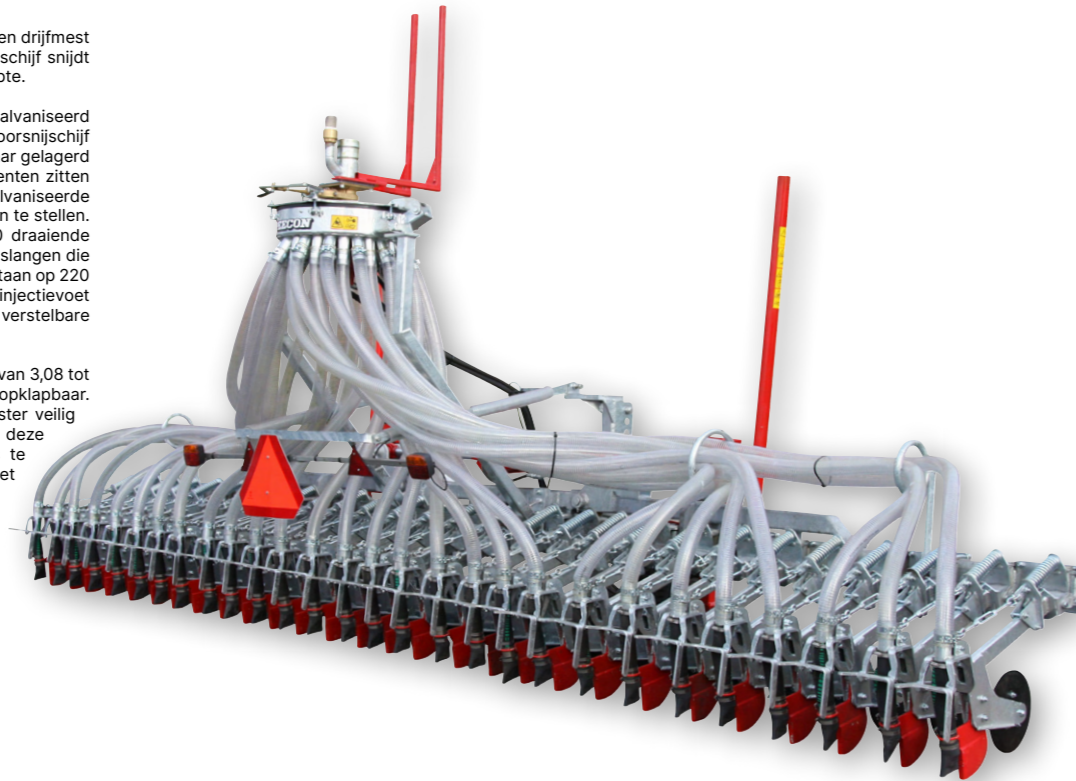

Profi		308 Profi	440 Profi	530 Profi	620 Profi	704 Profi	836 Profi
Werkbreedte	m	3,08	4,4	5,3	6,2	7,04	8,36
Lengte (A)	mm	1770	1840	1840	1840	1840	1840
Breedte (B)	mm	3000	2650	2650	2650	2650	2950
Totale hoogte (C)	mm	2620	2740	2740	3030	3460	3680
Totale breedte (D)	mm	3080	4400	5280	6160	7040	8360
Aantal elementen		14	20	24	28	32	38
Eigen gewicht	kg	680	1000	1085	1185	1280	1620

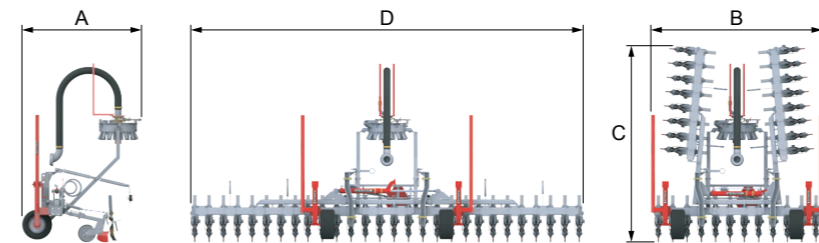

Standaarduitvoering

- ▶ Gegalvaniseerd frame met 4-punts bok
- ▶ Dubbele elementen met bladveerophanging
- ▶ Injectievoeten met rubberen uitloop
- ▶ Onderlinge afstand voeten 220 mm
- ▶ Transparante toevoerslangen Ø 50 mm
- ▶ Hakselverdeelkop hydraulisch aangedreven
- ▶ 4" Toevoerslang en doseerkraan
- ▶ 2 Loopwielen met spindelverstelling
- ▶ Vanaf sleufkouterbemester 440 Eco hydraulisch opklapbaar frame en vergrendeling
- ▶ Breedtebuizen =verticale breedtebuizen
- ▶ Verlichtingsbalk met LED verlichting

Artikelnummer	Omschrijving	Prijs (€)
402-031	Sleufkouterzodebemester SB 308 Profi	19.945
402-044	Sleufkouterzodebemester SB 440 Profi	27.995
402-053	Sleufkouterzodebemester SB 530 Profi	31.420
402-062	Sleufkouterzodebemester SB 620 Profi	34.850
402-070	Sleufkouterzodebemester SB 704 Profi	39.725
401-903-001-xxx	Sleufkoutervoeten (schaatsmodel) ipv injectievoeten met rubberen uitloop	300
401-903-003	Toevoerslang en doseerkraan 6" ipv 4"	300
401-903-025	Automatische omkeerinrichting voor hakselverdeelkop	1.095
401-903-022	2x 2 Loopwielen met spindelverstelling	935
401-903-047	LED verlichtingsset met dubbelzijdige signalisatieborden	965

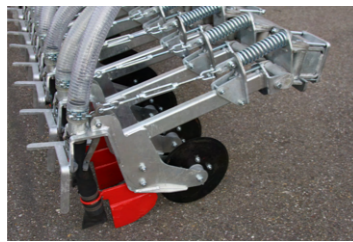

De **Bouwlandbemester** kenmerkt zich door zijn compacte maar robuuste bouw. Twee rijen geveerde tanden zitten bevestigd aan één zware centrale koker, waardoor de machine compact van bouw blijft maar toch enorm robuust is. Door deze constructie is er ook een gewichtsbesparing ten opzichte van een 2-balks frame. Hierdoor blijft het weggedrag van de tank optimaal.

De **Bouwlandbemester** heeft als basis een volledig gespoten, verzwaaard frame met 4-puntsbok. De bemester is voorzien van Kongskilde bladveertanden. De Peecon BB XL-uitvoeringen hebben een grotere tandafstand tussen de eerste en tweede rij en langere tanden. Met deze XL-uitvoering kan dieper gewerkt worden en is er een betere doorstroom wanneer dit het meest nodig is. De mest wordt verdeeld door een Peecon hakselverdeelkop met 10 draaiende ronde messen. Deze verdeelt de mest perfect via de 50 mm slangen naar de bladveertanden die op 330 mm afstand van elkaar staan.

De **Bouwlandbemesters** zijn voorzien van degelijke, verstelbare loopwielen en verlichting. Vanaf de BB 430 is het frame hydraulisch opklapbaar. Een hydraulische ver- en ontgrendeling zorgt ervoor dat deze bemester veilig getransporteerd kan worden. De Peecon Bouwlandbemesters kunnen verder uitgebreid worden met een rol en eventueel een ombouwset om ook grasland te kunnen bemesten.

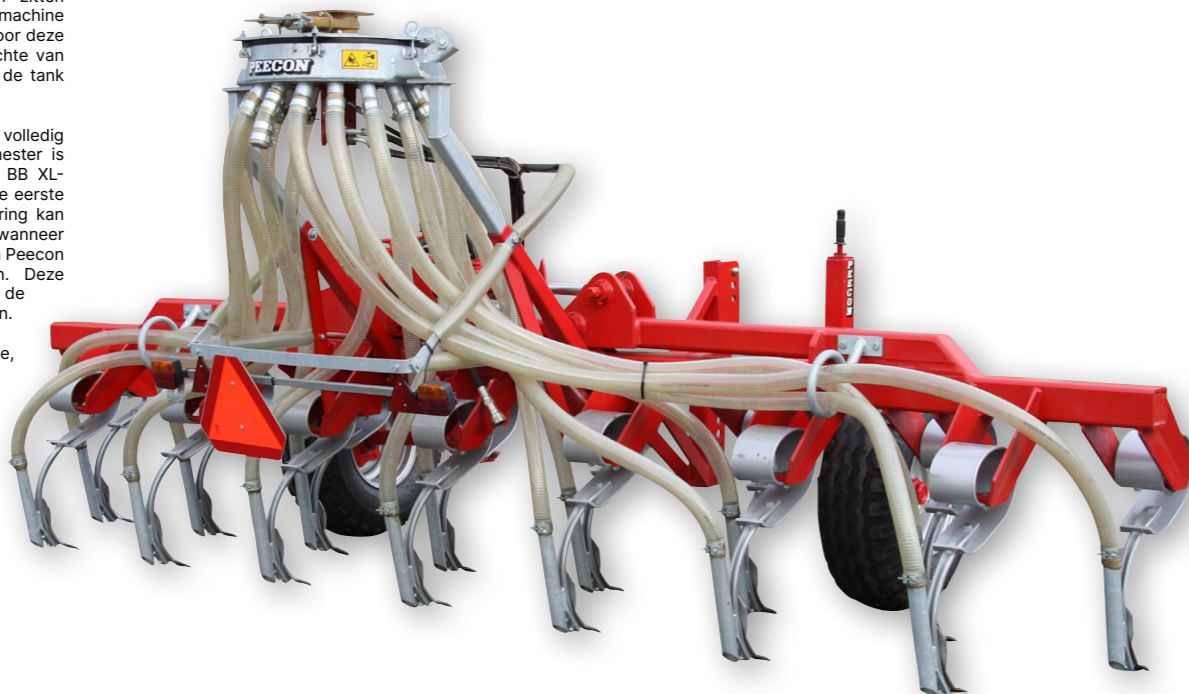

Bouwlandbemester		300	430	500	570	620	300 XL	430 XL	500 XL	570 XL	620 XL
Werkbreedte	m	3	4,3	5	5,7	6,2	3	4,3	5	5,7	6,2
Lengte (A)	mm	2260	2260	2260	2260	2260	2260	2260	2260	2260	2260
Breedte (B)	mm	2850	2850	2850	2850	2850	2850	2850	2850	2850	2850
Totale hoogte (C)	mm	2800	2800	3000	3330	3630	2940	2940	3140	3470	3770
Totale breedte (D)	mm	2970	4290	4950	5610	6150	2970	4290	4950	5610	6150
Aantal tanden		9	13	15	17	19	9	13	15	17	19
Eigen gewicht	kg	785	1180	1260	1335	1480	850	1270	1360	1440	1550

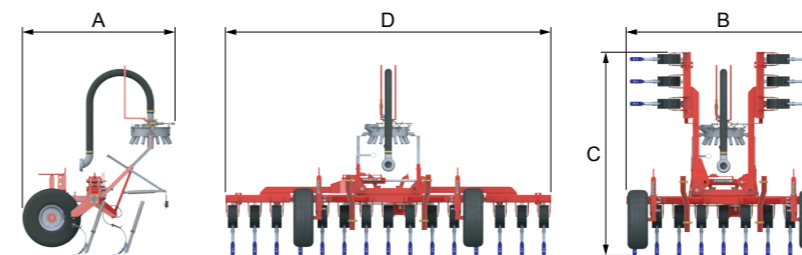

Standaarduitvoering

- ▶ Gespoten kokerframe met 4-punts bok
- ▶ Kongskilde bladveertanden
- ▶ Verwisselbare beitels en injectiebuis
- ▶ Onderlinge afstand tanden 330 mm
- ▶ Transparante toevoerslangen Ø 50 mm
- ▶ Hakselverdeelkop hydraulisch aangedreven
- ▶ Toevoerslang en doseerkraan 4"
- ▶ 2 loopwielen met spindelverstelling
- ▶ Vanaf bouwlandbemester 430 hydraulisch opklapbaar frame en vergrendeling
- ▶ Verlichtingsbalk met LED verlichting
- ▶ Type XL heeft langere tanden, en een grotere tandafstand in de lengte

Artikelnummer	Omschrijving	Prijs (€)
415-030	Bouwlandbemester BB 300	9.280
415-043	Bouwlandbemester BB 430	16.970
415-050	Bouwlandbemester BB 500	18.230
415-057	Bouwlandbemester BB 570	19.460
415-062	Bouwlandbemester BB 620	20.755
416-030	Bouwlandbemester BB 300 XL (met lange tanden en grote tandafstand)	10.915
416-043	Bouwlandbemester BB 430 XL (met lange tanden en grote tandafstand)	19.945
416-050	Bouwlandbemester BB 500 XL (met lange tanden en grote tandafstand)	21.440
416-057	Bouwlandbemester BB 570 XL (met lange tanden en grote tandafstand)	22.900
416-062	Bouwlandbemester BB 620 XL (met lange tanden en grote tandafstand)	24.410
415-903-014	BB 300 Eco; breedspreier ipv hakselverdeelkop en 13 vaste tanden ipv Kongskilde bladveertanden	-3.320
415-903-002	Afblasinrichting op hakselverdeelkop	890
415-903-015	Kooirol met 8 spijlen dia. 420 mm voor BB 300/BB 300 XL	1.460
415-903-016-001	3-Delige kooirol met 8 spijlen dia. 420 mm voor BB 430/BB 430 XL	2.945
415-903-016-002	3-Delige kooirol met 8 spijlen dia. 420 mm voor BB 500/BB 500 XL	3.520
415-903-016-003	3-Delige kooirol met 8 spijlen dia. 420 mm voor BB 570/BB 570 XL	4.090
415-903-016-004	3-Delige kooirol met 8 spijlen dia. 420 mm voor BB 620/BB 620 XL	4.655
415-903-003	Toevoerslang en doseerkraan 6" ipv 4"	300
415-903-047	LED verlichtingsset met dubbelzijdige signalisatieborden	965



De **Peecon Cargo Tandem Kipwagens** hebben een aantal eigenschappen die ervoor zorgen dat de kipwagens zeer duurzaam zijn en over veel rijcomfort beschikken. Zo zijn alle kipwagens voorzien van een robuust en stabiel kokerchassis. De bakken hebben standaard een bodemdikte van 6 mm en de wanden zijn vervaardigd uit 4 mm staal. De bak is aan de onderkant en zijkant extra verstevigd met kokers en rongen. Dit zorgt voor extra torsiestijfheid, zelfs wanneer er producten geladen worden met een hoger soortelijk gewicht. Alle bakken zijn conisch gebouwd, dit resulteert in een uitstekende lossing van het product. De bakken van alle Cargo's worden gestraald, geschooneerd en vervolgens gespoten in minimaal 2 lagen lak.

Standaard zijn alle Cargo modellen voorzien van zware, doorlopende assen en bij de Cargo 16000, 18000 en 20000 zijn deze opgehangen door middel van hydraulische vering. Ook de dissel is bij de Cargo 18000 en 20000 standaard hydraulisch geveerd. De combinatie van de hydraulische disselvering met het geveerde onderstel zorgt voor een hoog rijcomfort in belaste toestand en het voorkomt stuteren in onbelaste toestand. Ook het overhellen in bochten is hierdoor verleden tijd. De Cargo's hebben een standaard bakhoogte van 1.200 mm (behalve de Cargo 10000) en kunnen optioneel verhoogd worden naar 1.400, 1.500 of 1.600 mm uit één geheel. Door de vele extra optiemogelijkheden zijn onze Cargo modellen aan te passen aan elke wens.

Alle modellen hebben een buitenbreedte van 2.550 mm, wat voldoet aan de huidige regelgeving en voorbereid is op de toekomstige regelgeving. Afwijkende bakafmetingen zijn altijd bespreekbaar.

Nieuw design!

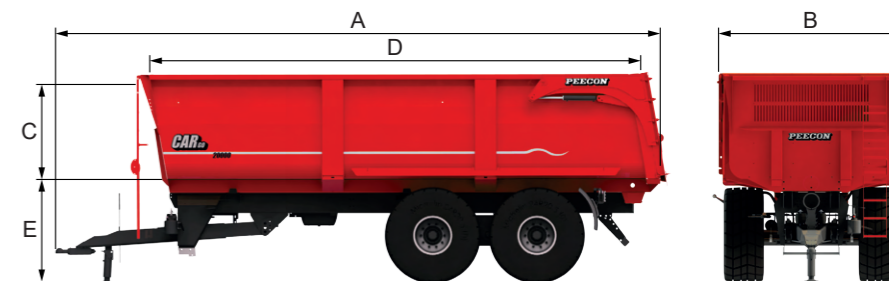

Cargo Tandem		10000	14000	16000	16000 XL	18000	18000 XL	20000	20000 XL
Laadvermogen	ton	10	14	16	16	18	18	20	20
Inhoud (incl. 250mm opzet)	m3	10	16	19	20	21	23	24	26
Totale lengte (A)	mm	6590	6590	7340	7750	8090	8490	8840	9350
Breedte (B)	mm	2550	2550	2550	2550	2550	2550	2550	2550
Bak hoogte (C)	mm	650	1200	1200	1200	1200	1200	1200	1200
Bak lengte (D)	mm	4900	5000	5700	6050	6350	6800	7200	7550
Totale hoogte chassis (E)	mm	1350	1460	1460	1460	1460	1460	1460	1460
Inhoud cilinder	ltr	19	20	28	33	39	45	45	55
Type / assen	mm	Single axle/150	Boggie/90	Hydr. tandem ADR/150	Hydr. tandem ADR/150	Hydr. tandem ADR/150	Hydr. tandem ADR/150	Hydr. tandem BPW/150	Hydr. tandem BPW/150
Eigen gewicht	kg	3800	4500	5250	5900	6000	6400	7200	7800



310-902-008-001



310-902-179



310-902-034



310-902-028



Degeelijk chassis



310-902-063



310-902-038-...

310-902-085-...



Hydr. opzetschot



GOODYEAR 445/65R22.5 MST



PEECON 550/60x22.5 328



ALLIANCE 600/55R22.5 380



BKT **MICHELIN** 24R20.5 XS



ALLIANCE 650/55R26.5 380



ALLIANCE 700/50x26.5 328



ALLIANCE 710/50R26.5 390



BKT **MICHELIN** 710/50R26.5 Cargo XBIB



ALLIANCE 710/50R30.5 390



BKT

Standaarduitvoering

- ▶ Universeel chassis in grijs (RAL 7021) en bak gestraald en in Peecon rood gespoten
- ▶ Draaibaar trekkoog
- ▶ Dissel geveerd met rubberen blokken onderaanspanning of bovenaanspanning; vanaf Cargo 18000 hydraulisch geveerd/verstelbaar #
- ▶ Hydraulische steunpoot met handpomp
- ▶ Blokkering achterste as (alleen van toepassing bij de hydraulische tandems)
- ▶ Geveerde 10-bouts assen hydraulisch geremd, spoorbreedte 1900 mm
- ▶ Conische bak (30 mm) hydraulisch kippend d.m.v. hydrauliek van tractor
- ▶ Hydraulisch bediende achterklep met graanschuif #
- ▶ Stalen bodem 6 mm, wanden 4 mm
- ▶ Totale buitenbreedte 2550 mm (binnenbreedte 2280 mm)
- ▶ LED verlichting en reflectoren
- ▶ Banden Cover 15R22.5
- ▶ De standaardversie is niet conform de EU wegtoelating

Artikelnummer	Omschrijving	Prijs (€)
310-160-002	Kipwagen Cargo 16000 XL	39.225
310-180-002	Kipwagen Cargo 18000 XL	43.350
310-200-002	Kipwagen Cargo 20000 XL	50.635
310-280-002	Kipwagen Cargo 28000 XL	74.890

Artikelnummer	Omschrijving	Prijs (€)
310-902-183	Uitvoering conform de regels van verordening EU 167/2013 Cat. R-a (alleen in combinatie met optie 310-902-007)	1.465
310-902-189	RDW keuring, uitgevoerd door Peeters Group Bij dealer ligt de verplichting de tenaamstelling te formaliseren en ons dit te bevestigen	955
310-902-187	PVG keuring, uitgevoerd door Peeters Group (alleen in combinatie met optie 310-902-086)	955
310-902-089	TUV 25 km uitvoering Duitsland, luchtgeremde assen en TUV trekkoog, incl. keuring	4.860
310-902-090	TUV 40 km uitvoering Duitsland, luchtgeremde assen en TUV trekkoog, incl. keuring	5.365
310-902-092	Luchtdrukregelaar ALR (voor lichtremsysteem)	1.245
310-902-087	Homologatie uitvoering Frankrijk met handrem en vast DIN trekkoog, keuringsklaar	op aanvraag
310-902-019-001	Verhoogde voorkant 250 mm	265
310-902-020	Opzetschotten 250 mm	1.715
310-902-021	Opzetschotten 600 mm	3.425
310-902-039	Verhoogde bak 1400 mm ipv 1200 mm	2.595
310-902-032	Verhoogde bak 1600 mm ipv 1200 mm	3.425
310-902-179	Bodem vervaardigd uit RVS of Hardox	2.585
310-902-034	Akkerbouwuitv.: plexiplaat, verhoogde voorkant, lamp in bak, spindels, sleepvoet, zeilenrek, trapje	2.475
310-902-003	Meelopen gestuurde as met hydraulische blokkering #	3.270
310-902-005	Mechanisch/hydraulisch gedwongen gestuurde achteras	6.285
310-902-049-002	Elektrische uitlijning van stuuras(sen)	1.190
310-902-140	Elektronische assuring Mobil Elektronik via LS	5.555
310-902-007	Luchtgeremde assen	2.455
310-902-008-001	Dubbelwerkende sleepvoet t/m Cargo 21000 #	550
310-902-009	Hydraulisch geveerde/verstelbare dissel voor Cargo 10000, 14000 en 16000 #	815
310-902-093	Topdrukcilinder met accumulator #	5.995
310-902-175	BPW pendelaggregaat 24T (vanaf Cargo 18000)	op aanvraag
310-902-176	ADR parabooltandem 24T (vanaf Cargo 18000)	op aanvraag
310-902-023	Achterschot met 2 draaideuren en 2 graanschuiven	2.955
310-902-040-001	Tandwielpompe 116 ltr (1000 tpm) met groothoektafakas WWV2380 (vanaf bij Cargo 28000)	3.680
310-902-063	Kunststof spatkappen voor- en achteraan	735
310-902-014	Kunststof spatborden met metalen afdeklaplaat	1.665
310-902-111-002	Versmald chassis totaalbreedte 2550 mm i.c.m. banden Michelin 24R20.5	735
310-902-015	Achter trekhaak 2,5 ton	245
310-902-028	Lamp in bak	275
310-902-042	Kogeltrekkoog Schamüller/Sauerman 80 mm	845
310-902-030-001	Andere RAL kleur ipv Peecon rood	480
310-902-144-001	Voorbereiding voor montage van VBK Covering afdeksysteem (12V)	880
310-902-144-002	Voorbereiding voor montage van VBK Covering afdeksysteem (hydraulisch)	880
310-902-094	Aanpassing ventielblok tbv loadsensing	op aanvraag
310-902-085-xxx	Extra elektrohydraulische functie	1.095
310-902-185	2 Rood-witte signalisatieborden (voor machines breder dan 2,55 m)	375
310-902-038-001	Elektronische weeginrichting met LCD display (4 weegstaven)	5.850
310-902-038-002	Elektronische weeginrichting met LCD display (6 weegstaven)	5.850
310-902-017	Printer voor weeginrichting	1.650
310-902-018	Weeginrichting gekijkt Klasse IV met printer en hoekcompensator	op aanvraag
310-902-067-003	Cover 15R22.5 (-12P/10G/0) per 2 (= standaard)	geen meerprijs
310-902-099-004	Goodyear 445/65R22.5 (10G) per 2 ipv Cover 15R22.5	2.045
310-902-066-003	Peecon 550/60x22.5 (12P/10G/0) per 2 ipv Cover 15R22.5	1.975
310-902-163-001	BKT 560/60R22.5 (10G) per 2 ipv Cover 15R22.5	3.125
310-902-157-001	BKT 600/55x22.5 (10G) per 2 ipv Cover 15R22.5	3.555
310-902-160-003	BKT 600/55R26.5 (10G) per 2 ipv Cover 15R22.5	4.850
310-902-081-006	Michelin 600/55R26.5 Cargo (0/x bib) per 2 ipv Cover 15R22.5	5.855
310-902-158-001	BKT 650/55R26.5 (10G) per 2 ipv Cover 15R22.5	4.850
310-902-161-001	BKT 700/50x26.5 (10G) per 2 ipv Cover 15R22.5	4.760
310-902-164-001	BKT 710/50R26.5 (10G) per 2 ipv Cover 15R22.5	6.090
310-902-082-003	Michelin 710/50R26.5 Cargo (-50/x bib) per 2 ipv Cover 15R22.5	7.275
310-902-166-001	BKT 710/50R30.5 per 2 ipv Cover 15R22.5	7.675
310-902-121-010	Michelin 710/50R30.5 VF TRAILXBIB per 2 ipv Cover 15R22.5	9.790

De **Peekon Cargo Tridem Kipwagens** hebben een aantal eigenschappen die ervoor zorgen dat de kipwagens zeer duurzaam zijn en over veel rijcomfort beschikken. Zo zijn alle kipwagens voorzien van een robuust en stabiel kokerchassis. De bakken hebben standaard een bodemdikte van 6 mm en de wanden zijn vervaardigd uit 4 mm staal. De bak is aan de onderkant en zijkant extra versterkt met kokers en rongen. Dit zorgt voor extra torsiestijfheid, zelfs wanneer er producten geladen worden met een hoger soortelijk gewicht. Alle bakken zijn conisch gebouwd, dit resulteert in een uitstekende lossing van het product. De bakken van alle Cargo's worden gestraald, geschooneerd en vervolgens gespoten in minimaal 2 lagen lak.

Standaard zijn alle Cargo modellen voorzien van zware, doorlopende assen en bij de Cargo 28000 en 28000 XL zijn deze opgehangen door middel van hydraulische vering. Ook de dissel is bij alle Cargo Tridem modellen standaard hydraulisch geveerd. De combinatie van de hydraulische dissilvering met het geveerde onderstel zorgt voor een hoog rijcomfort in belaste toestand en het voorkomt stuiteren in onbelaste toestand. Ook het overhellen in bochten is hierdoor verleden tijd. De Cargo's hebben een standaard bakhoogte van 1.200 mm en kunnen optioneel verhoogd worden naar 1.400, 1.500 of 1.600 mm uit één geheel. Door de vele extra optiemogelijkheden zijn onze Cargo modellen aan te passen aan elke wens.

Alle modellen hebben een buitenbreedte van 2.550 mm, wat voldoet aan de huidige regelgeving en voorbereid is op de toekomstige regelgeving. Afwijkende bakafmetingen zijn altijd bespreekbaar.

Nieuw design!



Cargo Tridem

		28000 XL
Laadvermogen	ton	28
Inhoud (incl. 250mm opzet)	m3	28
Totale lengte (A)	mm	10140
Breedte (B)	mm	2550
Bak hoogte (C)	mm	1200
Bak lengte (D)	mm	8500
Totale hoogte chassis (E)	mm	1460
Inhoud cilinder	ltr	69
Type / assen	mm	Hydr. Tridem BPW/150
Eigen gewicht	kg	10550

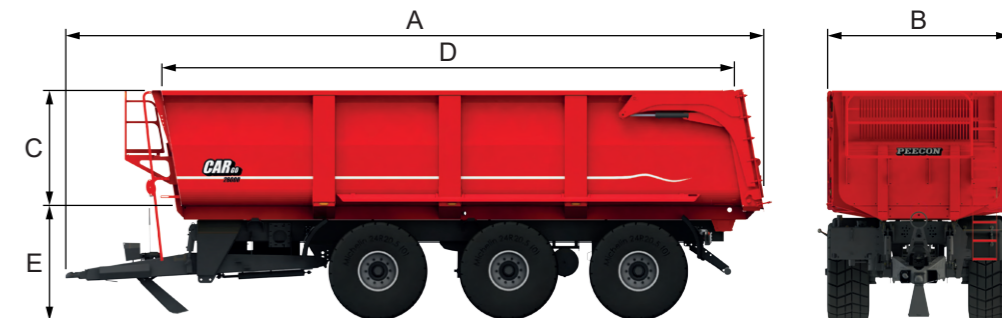

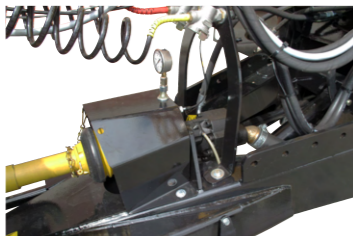

310-902-040-001



310-902-063



310-902-025



310-902-028



310-902-021



GOODYEAR 445/65R22.5 MST



PEECON 550/60x22.5 328



ALLIANCE 600/55R22.5 380



BKT **MICHELIN** 24R20.5 XS



TECHKING 24R20.5 Dragon King 22



ALLIANCE 650/55R26.5 380 **BKT**



ALLIANCE 700/50x26.5 328



BKT **MICHELIN** 710/50R26.5 Cargo XBIB



ALLIANCE 710/50R30.5 390



BKT

Standaarduitvoering

- ▶ Universeel chassis in grijs (RAL 7021) en bak gestraald en in Peecon rood gespoten
- ▶ Draaibaar trekoo
- ▶ Hydraulisch geveerde/verstelbare dissel onderaanspanning of bovenaanspanning #
- ▶ Hydraulische steunpoot met handpomp
- ▶ Blokkering achterste as (alleen van toepassing bij Cargo 28000)
- ▶ Geveerde 10-bouts assen hydraulisch geremd waarvan de achterste meelopend gestuurd
- ▶ Conische bak (30 mm) hydraulisch kippend d.m.v. hydrauliek van tractor
- ▶ Hydraulisch bediende achterklep met graanschuif #
- ▶ Stalen bodem 6 mm, wanden 4 mm
- ▶ Totale buitenbreedte 2550 mm (binnenbreedte 2280 mm)
- ▶ LED verlichting en reflectoren
- ▶ Banden Cover 15R22.5
- ▶ De standaardversie is niet conform de EU wegtoelating

Artikelnummer	Omschrijving	Prijs (€)
310-280-002	Kipwagen Cargo 28000 XL	74.890
310-902-183	Uitvoering conform de regels van verordening EU 167/2013 Cat. R-a (alleen in combinatie met optie 310-902-007)	1.465
310-902-189	RDW keuring, uitgevoerd door Peeters Group Bij dealer ligt de verplichting de tenaamstelling te formaliseren en ons dit te bevestigen	955
310-902-187	PVG keuring, uitgevoerd door Peeters Group (alleen in combinatie met optie 310-902-086)	955
310-902-089	TÜV 25 km uitvoering Duitsland, luchtgeremde assen en TÜV trekoo, incl. keuring	4.860
310-902-090	TÜV 40 km uitvoering Duitsland, luchtgeremde assen en TÜV trekoo, incl. keuring	5.365
310-902-092	Luchtdrukregelaar ALR (voor luchtremsysteem)	1.245
310-902-087	Homologatie uitvoering Frankrijk, met handrem en vast DIN trekoo, keuringsklaar	op aanvraag
310-902-019-001	Verhoogde voorkant 250 mm	265
310-902-020	Opzetschotten 250 mm	1.715
310-902-021	Opzetschotten 600 mm	3.425
310-902-039	Verhoogde bak 1400 mm ipv 1200 mm	2.595
310-902-032	Verhoogde bak 1600 mm ipv 1200 mm	3.425
310-902-179	Bodem vervaardigd uit RVS of Hardox	2.585
310-902-034	Akkerbouwuit: plexiplaat, verhoogde voorkant, lamp in bak, spindels, sleepvoet, zellenrek, trapje	2.475
310-902-006-001	2 mechanisch/hydraulisch gedwongen gestuurde assen	9.280
310-902-049-002	Elektrische uitlijning van stuurass(en)	1.190
310-902-140	Elektronische assistentie Mobil Elektronik via LS	5.555
310-902-007	Luchtgeremde assen	2.455
310-902-005	Mechanisch/hydraulisch gedwongen gestuurde achteras	6.285
310-902-175	BPW pendelaggregaat 24T (vanaf Cargo 18000)	op aanvraag
310-902-008-002	Dubbelwerkende sleepvoet vanaf Cargo 25000 #	550
310-902-093	Toppdrukolinder met accumulator #	5.995
310-902-023	Achterschot met 2 draaideuren en 2 graanschuiven	2.955
310-902-040-001	Tandwielpomp 116 ltr (1000 tpm) met groothoektafakas WWE2380 (vanaf bij Cargo 28000)	3.680
310-902-063	Kunststof spatkappen voor- en achteraan	735
310-902-014	Kunststof spatborden met metalen afdekplaat	1.665
310-902-111-002	Versmald chassis totaalbreedte 2550 mm l.c.m. banden Michelin 24R20.5	735
310-902-015	Achter trekhaak 2,5 ton	245
310-902-028	Lamp in bak	275
310-902-042	Kogeltrekoo Scharnüller/Sauerman 80 mm	845
310-902-030-001	Andere RAL kleur ipv Peecon rood	480
310-902-144-001	Vorbereiding voor montage van VBK Covering afdeksysteem (12V)	880
310-902-144-002	Vorbereiding voor montage van VBK Covering afdeksysteem (hydraulisch)	880
310-902-094	Aanpassing ventilatieblok tov laodsensing	op aanvraag

Artikelnummer	Omschrijving	Prijs (€)
310-902-085-xxx	Extra elektrohydraulische functie	1.095
310-902-185	2 Rood-witte signalisatieborden (voor machines breder dan 2,55 m)	375
310-902-038-002	Elektronische weeginrichting met LCD display (6 weegstaven)	5.850
310-902-017	Printer voor weeginrichting	1.650
310-902-018	Weeginrichting gekijkt Klasse IV met printer en hoekcompensator	op aanvraag
310-902-067-002	Cover 15R22.5 (-12P/10G/0) per 6 (= standaard)	standaard
310-902-099-003	Goodyear 445/65R22.5 (10G) per 6 ipv Cover 15R22.5	6.135
310-902-066-002	Peecon 550/60x22.5 (12P/10G/0) per 6 ipv Cover 15R22.5	5.925
310-902-157-003	BKT 600/55x22.5 (10G) per 6 ipv Cover 15R22.5	10.645
310-902-160-002	BKT 600/55x26.5 (10G) per 6 ipv Cover 15R22.5	14.520
310-902-081-002	Michelin 600/55R26.5 Cargo (0/x bib) per 6 ipv Cover 15R22.5	17.545
310-902-079-002	Michelin 24R20.5 XS (176F/10G/0) per 6 ipv Cover 15R22.5	20.455
310-902-158-003	BKT 650/55R26.5 (10G) per 6 ipv Cover 15R22.5	14.520
310-902-161-003	BKT 700/50x26.5 (10G) per 6 ipv Cover 15R22.5	14.270
310-902-121-007	Michelin 710/50R30.5 VF TRAILX/BIB per 6 ipv Cover 15R22.5	25.560
310-902-082-002	Michelin 710/50R26.5 Cargo (-50/x bib) per 6 ipv Cover 15R22.5	21.815
310-902-166-003	BKT 710/50R30.5 per 6 ipv Cover 15R22.5	23.015

Cargo Gronddumpers

De **Peecon Cargo Gronddumper-lijn** is ontworpen voor het zware werk. Deze Cargo's zijn standaard voorzien van een aantal eigenschappen die ervoor zorgen dat deze kiepwagens enorm duurzaam zijn en dus uitermate goed presteren onder zware omstandigheden. Het Cargo Gronddumper gamma is beschikbaar met een laadvermogen van 13 tot en met 27 ton. Voor eenieder is er een passend model beschikbaar.

De Euroline-bakken van deze Cargo's zijn standaard vervaardigd uit Hardox 450 met een dikte van 6 mm. Bovenaan is de bak verstevigd met een zware koker. De bakken zijn conisch opgebouwd, dit resulteert in een uitstekende lossing van het product. Het zware kokerchassis kan uitgevoerd worden met diverse types onderstellen met doorlopende assen. De Cargo's 27000 en 27000 XL Grond zijn standaard voorzien van een hydraulisch geveerd onderstel, optioneel zijn ze leverbaar met Tridex HD-O. Deze modellen hebben een eigen hydrauliek systeem om een grote kiepcapaciteit te garanderen. De kiepcilinder is optimaal gepositioneerd waardoor zijn maximale capaciteit benut kan worden.

De bakken van alle Cargo's worden gestraald, geschoopeerd en vervolgens gespoten in minimaal 2 lagen lak. Door de vele extra optiemogelijkheden zijn onze Cargo Gronddumper modellen aan te passen aan elke wens.

Alle modellen hebben een buitenbreedte van 2.550 mm, wat voldoet aan de huidige regelgeving en voorbereid is op de toekomstige regelgeving. Afwijkende bakafmetingen zijn altijd bespreekbaar.



Cargo Gronddumpers		13000	16000	22000	25000	27000	27000 XL
Laadvermogen	ton	13	16	22	25	27	27
Inhoud	m3	6,0	7,0	11,5	13,5	17	18
Totale lengte (A)	mm	5750	6500	6550	6550	8050	8400
Breedte (B)	mm	2550	2550	2550	2550	2550	2550
Bak hoogte (C)	mm	650	650	1000	1200	1200	1200
Bak lengte (D)	mm	4250	5000	5200	5200	6500	6900
Totale hoogte chassis (E)	mm	1380	1460	1460	1460	1460	1500
Inhoud cylinder	ltr	20	27	33/39	33/39	58	80
Type / assen	mm	Rocking/120	Boggie/100	Rocking ADR/150	Rocking BPW/150	Hydr. Tridem BPW/150	Hydr. Tridem BPW/150
Eigen gewicht	kg	4900	4900	5750	6500	9600	10700

• Niet in alle landen toegestaan in geval van wegtransport

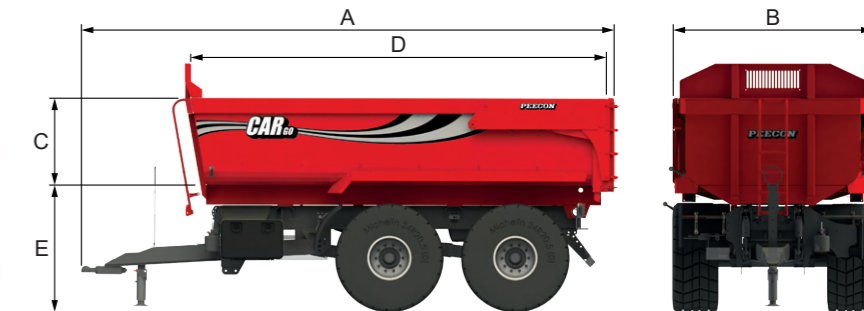



320-902-035



320-902-138



320-902-042



320-902-110-002



320-902-030-001



320-902-038...

320-902-085...



320-902-025



320-902-014



Standaarduitvoering

- Universeel chassis in grijs (RAL 7021) en bak gestraald en in Peecon rood gespoten
- Draaibaar trekoo
- Dissel geveerd met 2 rubberen blokken, onderaanspanning of bovenaanspanning, vanaf Cargo 22000 Grond hydraulisch geveerd/verstelbaar #
- Hydraulische steunpoot met handpomp
- Blokkering achterste as (alleen van toepassing bij de hydraulische tredems)
- 10-bouts assen hydraulisch geremd, spoorbreedte 1900 mm
- Bak hydraulisch kippend d.m.v. hydrauliek van tractor
- Hydraulisch bediende achterklep #
- Stalen bodem en wanden, dikte 6 mm
- Totale buitenbreedte 2550 mm (binnenbreedte 2280 mm)
- LED verlichting en reflectoren
- Cargo 13000 Grond is enkel te verkrijgen met banden Goodyear 435/50R19.5
- Vanaf Cargo 16000 Grond banden Cover 15R22.5
- De standaardversie is niet conform de EU wegtoelating

Artikelnummer	Omschrijving	Prijs (€)
320-130	Grondlumper Cargo 13000 Grond	31.030
320-160	Grondlumper Cargo 16000 Grond	36.055
320-220	Grondlumper Cargo 22000 Grond	44.470
320-250	Grondlumper Cargo 25000 Grond	49.540
320-270-003	Grondlumper Cargo 27000 HD Grond	75.590
320-270-004	Grondlumper Cargo 27000 XL HD Grond	77.845
320-902-183	Uitvoering conform de regels van verordening EU 167/2013 Cat. R-a (alleen in combinatie met optie 320-902-007)	1.465
320-902-189	RDW keuring, uitgevoerd door Peeters Group Bij dealer ligt de verplichting de tenaamstelling te formaliseren en ons dit te bevestigen	955
320-902-187	PVG keuring, uitgevoerd door Peeters Group (alleen in combinatie met optie 320-902-086)	955
320-902-089	TUV 25 km uitvoering Duitsland, lichtgeremde assen en TUV trekoo, incl. keuring	4.860
320-902-090	TUV 40 km uitvoering Duitsland, lichtgeremde assen en TUV trekoo, incl. keuring	5.365
320-902-092	Luchtdrukregelaar ALR (voor luchtsysteem)	1.245
320-902-087	Homologatie uitvoering Frankrijk, met handrem en vast DIN trekoo, keuringsklaar	op aanvraag
320-902-019-001	Verhoogde voorant 250 mm	265
320-902-020	Opzetshotten 250 mm	1.715
320-902-025	Hardhouten beschermibalk vierkant 85x85 mm	1.370
320-902-026	Silage opbouw 1200 mm, inhoud +15m³	6.830
320-902-003	Meelopend gestuurde as met hydraulische blokkering #	3.270
320-902-005	Mechanisch/hydraulisch gedwongen gestuurde achteras (vanaf bij Cargo 27000 Grond)	6.285
320-902-006-002	2 mechanisch/hydraulisch gedwongen gestuurde BPW assen voor Cargo 27000 Grond	6.620
320-902-140	Elektronische assturing Mobil Elektronik via LS	5.555
320-902-007	Luchtgeremde assen	2.455
320-902-008-001	Dubbelwerkende sleepvoet t/m Cargo 21000 Grond #	550
320-902-008-002	Dubbelwerkende sleepvoet vanaf Cargo 25000 Grond #	550
320-902-009	Hydraulisch geveerde/verstelbare dissel voor Cargo 16000 Grond #	815
320-902-040-001	Tandwielpompe 116 ltr (1000 tpm) met groothoekaftakas WVE2380, standaard bij Cargo 27000 Grond 99	3.680
320-902-040-002	Plunjerpompe 300 bar, 100 ltr (1000 tpm) met groothoekaftakas WVE2380	7.415
320-902-110-002	Originele Tridex HD-O zware triangel asophanging icm BPW-assen (3-asser)	17.075
320-902-174	Hydraulisch aangedreven starre as 14 tons incl. LS pomp op de PTO (alleen icm Easytronic Basis)	op aanvraag
320-902-063	Kunststof spatkappen voor- en achteraan	735
320-902-014	Kunststof spatborden met metalen afdekplaat	1.665
320-902-111-002	Versmald chassis totaalbreedte 2550 mm i.c.m. banden Michelin 24R20.5	735
320-902-015	Achter trekhaak 2,5 ton	245
320-902-028	Lamp in bak	275

Artikelnummer	Omschrijving	Prijs (€)
320-902-029	Zelienrek	275
320-902-035	Bak Euroline-model met bodem en zijwanden vervaardigd uit Hardox/Quard, zijwandhoogte 1200 mm	2.805
320-902-031	Assen bovenop (ipv bogie)	535
320-902-042	Kogeltrekoo Schar Müller/Sauerman 80 mm	845
320-902-030-001	Andere RAL kleur ipv Peecon rood	480
320-902-036	Automatisch centraal smeersysteem	op aanvraag
320-902-144-001	Voorbereiding voor montage van V&K Covering afdeksysteem (12V)	880
320-902-144-002	Voorbereiding voor montage van V&K Covering afdeksysteem (hydraulisch)	880
320-902-094	Aanpassing ventilatiekib tv loadensing	op aanvraag
320-902-138	Aluminium afdekluken, passend gemonteerd	op aanvraag
320-902-085-xxx	Extra elektrohydraulische functie	1.095
320-902-185	2 Rood-witte signalisatieborden (voor machines breder dan 2,55 m)	375
320-902-038-001	Elektronische weeginrichting met LCD display (4 weegstaven)	5.850
320-902-038-002	Elektronische weeginrichting met LCD display (6 weegstaven)	5.850
320-902-017	Printer voor weeginrichting	1.650
320-902-018	Weeginrichting gekijkt Klasse IV met printer en hoekcompensator	op aanvraag
320-902-098-001	Goodyear 435/50R19.5 (= standaard bij Cargo 13000 Grond)	standaard
320-902-067-001	Cover 15R22.5 (-12P/10G/0) per 4 (= standaard)	standaard
320-902-067-002	Cover 15R22.5 (-12P/10G/0) per 6 (= standaard)	standaard
320-902-099-002	Goodyear 445/65R22.5 (10G) per 4 ipv Cover 15R22.5	4.090
320-902-099-003	Goodyear 445/65R22.5 (10G) per 6 ipv Cover 15R22.5	6.135
320-902-066-001	Peecon 550/60x22.5 (12P/10G/0) per 4 ipv Cover 15R22.5	3.960
320-902-066-002	Peecon 550/60x22.5 (12P/10G/0) per 6 ipv Cover 15R22.5	5.925
320-902-157-002	BKT 600/55x22.5 (10G) per 4 ipv Cover 15R22.5	7.095
320-902-157-003	BKT 600/55x22.5 (10G) per 6 ipv Cover 15R22.5	10.645
320-902-160-001	BKT 600/55R26.5 (10G) per 4 ipv Cover 15R22.5	9.690
320-902-160-002	BKT 600/55R26.5 (10G) per 6 ipv Cover 15R22.5	14.520
320-902-081-001	Michelin 600/55R26.5 Cargo (0/x bib) per 4 ipv Cover 15R22.5	11.695
320-902-081-002	Michelin 600/55R26.5 Cargo (0/x bib) per 6 ipv Cover 15R22.5	17.545
320-902-084-001	Vredestein 600/55R26.5 FL Pr (-50/174A8) per 4 ipv Cover 15R22.5	10.715
320-902-084-002	Vredestein 600/55R26.5 FL Pr (-50/174A8) per 6 ipv Cover 15R22.5	16.090
320-902-079-001	Michelin 24R20.5 XS (176F/10G/0) per 4 ipv Cover 15R22.5	13.630
320-902-079-002	Michelin 24R20.5 XS (176F/10G/0) per 6 ipv Cover 15R22.5	20.455
320-902-178-001	Techking 600/24R20.5 per 4 ipv Cover 15R22.5	9.075
320-902-178-002	Techking 600/24R20.5 per 6 ipv Cover 15R22.5	13.620
320-902-158-002	BKT 650/55R26.5 (10G) per 4 ipv Cover 15R22.5	9.690
320-902-158-003	BKT 650/55R26.5 (10G) per 6 ipv Cover 15R22.5	14.520
320-902-161-002	BKT 700/50x26.5 (10G) per 4 ipv Cover 15R22.5	9.515
320-902-161-003	BKT 700/50x26.5 (10G) per 6 ipv Cover 15R22.5	14.270
320-902-082-001	Michelin 710/50R26.5 Cargo (-50/x bib) per 4 ipv Cover 15R22.5	14.550
320-902-082-002	Michelin 710/50R26.5 Cargo (-50/x bib) per 6 ipv Cover 15R22.5	21.815
320-902-166-002	BKT 710/50R30.5 per 4 ipv Cover 15R22.5	15.330
320-902-166-003	BKT 710/50R30.5 per 6 ipv Cover 15R22.5	23.015
320-902-121-009	Michelin 710/50R30.5 VF TRAILXBIB per 4 ipv Cover 15R22.5	17.050
320-902-121-007	Michelin 710/50R30.5 VF TRAILXBIB per 6 ipv Cover 15R22.5	25.560







Cargo Chassis



De Peecon Cargo losse chassis zijn ontworpen voor het zware werk. Deze chassis zijn standaard voorzien van een aantal eigenschappen die ervoor zorgen dat ze duurzaam zijn en dus uitermate goed presteren onder zware omstandigheden. Het Cargo chassis gamma is beschikbaar t.b.v. vele laadvermogens. Ze zijn geschikt voor de Cargo bakken en Peecon tankenopbouw, maar op verzoek ook voor opbouw van stalmeststrooiers of zoutstrooi-units. Voor eenieder is er een passend model beschikbaar.

Het zware kokerchassis kan uitgevoerd worden met diverse types onderstellen met doorlopende assen. Parabool geveerd of hydraulische asophanging zijn bewezen componenten. De Cargo's tridem en quatro's zijn standaard voorzien van een hydraulisch geveerd onderstel, optioneel zijn ze leverbaar met Tridec HD-O.

Alle modellen hebben een buitenbreedte van 2.550 mm, wat voldoet aan de huidige regelgeving en is voorbereid op de toekomstige regelgeving. Afwijkende afmetingen zijn altijd bespreekbaar.



								
Cargo Chassis		14000	16000	18000	20000	21000	25000	28000
Laadvermogen	ton	14	16	18	20	21	25	28
Totale lengte (A)	mm	6250	7000	7750	8500	8500	8500	9250
Totale breedte (B)	mm	2550	2550	2550	2550	2550	2550	2550
Breedte (C)	mm	1065	1065	1065	1065	1065	1065	1065
Lengte (D)	mm	4300	5050	5800	6550	6550	6550	7300
Totale hoogte chassis (E)	mm	1280	1280	1280	1280	1280	1280	1280
Type / assen	mm	Boggie/90	Hydr. tandem/150	Hydr. tandem/150	Hydr. tandem BPW/150	Tridem	Tridem	Hydr. tridem BPW/150
Eigen gewicht	kg	3600	4200	4600	4950	5600	6000	6400

			
Cargo Chassis		38000	42000
Laadvermogen	ton	38	42
Totale lengte (A)	mm	10250	11000
Totale breedte (B)	mm	2550	2550
Breedte (C)	mm	1065	1065
Lengte (D)	mm	8300	9000
Totale hoogte chassis (E)	mm	1280	1280
Type / assen	mm	Hydr. quatro BPW/150	Hydr. quatro BPW/150
Eigen gewicht	kg	7400	7800

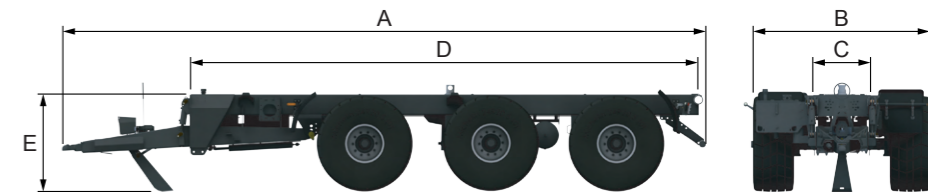



300-902-008-...



EASYbus



300-902-110-001

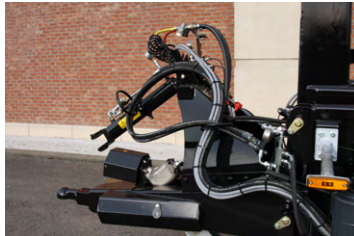

300-902-093



300-902-111-002



300-902-063



300-902-030-002



300-902-038



Standaarduitvoering

- ▶ Gespoten universeel chassis
- ▶ Luchtgeveerde dissel onderaanspanning of bovenaanspanning (vanaf Cargo Chassis 18000 hydraulisch geveerd/verstelbaar)#
- ▶ Hydraulische steunpoot #
- ▶ Geveerde 10-bouts assen hydraulisch geremd, spoorbreedte 1900/2000 mm
- ▶ Voorbereid voor kipcilinder
- ▶ LED verlichting en reflectoren
- ▶ Banden Cover 15R22.5
- ▶ De standaardversie is niet conform de EU wegtoelating

Artikelnummer	Omschrijving	Prijs (€)
300-180	Chassis Cargo 18000	31.825
300-200	Chassis Cargo 20000	37.345
300-250	Chassis Cargo 25000	45.100
300-380	Chassis Cargo 38000	op aanvraag
300-420	Chassis Cargo 42000	op aanvraag
300-902-183	Uitvoering conform de regels van verordening EU 167/2013 Cat. R-a (alleen in combinatie met optie 300-902-007)	1.465
300-902-189	ROW keuring, uitgevoerd door Peeters Group Bij dealer ligt de verplichting de tenaamstelling te formaliseren en ons dit te bevestigen	955
300-902-187	PVG keuring, uitgevoerd door Peeters Group (alleen in combinatie met optie 300-902-086)	955
300-902-089	TUV 25 km uitvoering Duitsland, luchtgeremde assen en TUV trekoog, incl. keuring	4.860
300-902-090	TUV 40 km uitvoering Duitsland, luchtgeremde assen en TUV trekoog, incl. keuring	5.365
300-902-092	Luchtdrukregelaar ALR (voor luchtremsysteem)	1.245
300-902-087	Homologatie uitvoering Frankrijk, met handrem en vast DIN trekoog, keuringsklaar	op aanvraag
300-902-003	Meelopend gestuurde as met hydraulische blokkering (std bij Cargo Chassis Tridem) #	3.270
300-902-005	Mechanisch/hydraulisch gedwongen gestuurde achteras	6.285
300-902-006-001	2 mechanisch/hydraulisch gedwongen gestuurde assen voor Cargo Chassis Tridem	9.280
300-902-049-002	Elektrische uitlijning van stuuraas(en)	1.190
300-902-140	Elektronische assturing Mobil Elektronik via LS	5.555
300-902-007	Luchtgeremde assen	2.455
300-902-008-001	Dubbelwerkende sleepvoet t/m Cargo Chassis 21000 #	550
300-902-008-002	Dubbelwerkende sleepvoet vanaf Cargo Chassis 25000 #	550
300-902-009	Hydraulisch geveerde/verstelbare dissel voor Cargo Chassis 14000 en 16000 #	815
300-902-093	Topdrukcilinder met accumulator #	5.995
300-902-010	Bandendrukwisselsysteem met compressor	op aanvraag
300-902-012-002	Tandem met hydraulische vering en assen 150 mm ipv boggie # Enkel HS17000	8.660
300-902-011	Tridem met paraboolveren ipv normale bladveren	op aanvraag
300-902-012-001	Tridem met hydraulische vering en assen 150 mm ipv normale bladveren (std Cargo chassis 28000) #	11.675
300-902-110-001	Originele Tridac HD-O zware triangel asophanging icm BPW-assen (2-asser)	11.375
300-902-110-002	Originele Tridac HD-O zware triangel asophanging icm BPW-assen (3-asser)	17.075
300-902-174	Hydraulisch aangedreven starre as 14 tons incl. LS pomp op de PTO (alleen icm Easytronic Basis)	op aanvraag
300-902-040-001	Tandwielpompe 116 ltr (1000 tpm) met groothoekafkaskas WVE2380	3.680
300-902-040-002	Plunjerpomp 300 bar, 100 ltr (1000 tpm) met groothoekafkaskas WVE2380	7.415
300-902-063	Kunststof spatkappen voor- en achteraan	735
300-902-015	Achter trekhaak 2,5 ton	245
300-902-111-002	Versmald chassis totaalbreedte 2550 mm i.c.m. banden Michelin 24R20.5	735
300-902-016	Chassis aangepast voor PEECON hefinrichting	1.235
300-902-042	Kogeltrekoog Schamüller/Sauerman 80 mm	845
300-902-030-002	Andere RAL kleur ipv grijs RAL 7021	480
300-902-041	Aanbouw trekhaak aan tractor, geschikt voor hydraulisch gedwongen besturing en opdrukcilinder	op aanvraag
300-902-046	Verbreed chassis (1000 ipv 800 mm) voorzien van twistlocks tbv schuifbak (weegriv. niet mogelijk)	2.235
300-902-036	Automatisch centraal smeersysteem	op aanvraag

Artikelnummer	Omschrijving	Prijs (€)
300-902-045	Gereedschapsbak naast chassis	op aanvraag
300-902-094	Aanpassing ventielblok tbv loadsening	op aanvraag
300-902-085-xxx	Extra elektrohydraulische functie	1.075
300-902-185	2 Rood-witte signalisatieborden (voor machines breder dan 2,55 m)	375
300-902-038-001	Elektronische weeginrichting met LCD display (4 weegstaven)	5.850
300-902-038-002	Elektronische weeginrichting met LCD display (6 weegstaven)	5.850
300-902-017	Printer voor weeginrichting	1.650
300-902-018	Weeginrichting gekikt Klasse IV met printer en hoekcompensator	op aanvraag
300-902-067-001	Cover 15R22.5 (=12P/10G/0) per 4 (= standaard)	standaard
300-902-067-002	Cover 15R22.5 (=12P/10G/0) per 6 (= standaard)	standaard
300-902-099-002	Goodyear 445/65R22.5 (10G) per 4 ipv Cover 15R22.5	4.090
300-902-099-003	Goodyear 445/65R22.5 (10G) per 6 ipv Cover 15R22.5	6.135
300-902-066-001	Peecon 550/60x22.5 (12P/10G/0) per 4 ipv Cover 15R22.5	3.960
300-902-066-002	Peecon 550/60x22.5 (12P/10G/0) per 6 ipv Cover 15R22.5	5.925
300-902-157-002	BKT 600/55x22.5 (10G) per 4 ipv Cover 15R22.5	7.095
300-902-157-003	BKT 600/55x22.5 (10G) per 6 ipv Cover 15R22.5	10.645
300-902-160-001	BKT 600/55R26.5 (10G) per 4 ipv Cover 15R22.5	9.690
300-902-160-002	BKT 600/55R26.5 (10G) per 6 ipv Cover 15R22.5	14.520
300-902-081-001	Michelin 600/55R26.5 Cargo (0/x bib) per 4 ipv Cover 15R22.5	11.695
300-902-081-002	Michelin 600/55R26.5 Cargo (0/x bib) per 6 ipv Cover 15R22.5	17.545
300-902-084-001	Vredestein 600/55R26.5 FL Pr. (-50/17448) per 4 ipv Cover 15R22.5	10.715
300-902-084-002	Vredestein 600/55R26.5 FL Pr. (-50/17448) per 6 ipv Cover 15R22.5	16.090
300-902-079-001	Michelin 24R20.5 XS (176F/10G/0) per 4 ipv Cover 15R22.5	13.630
300-902-079-002	Michelin 24R20.5 XS (176F/10G/0) per 6 ipv Cover 15R22.5	20.455
300-902-178-001	Techking 600/24R20.5 per 4 ipv Cover 15R22.5	9.075
300-902-178-002	Techking 600/24R20.5 per 6 ipv Cover 15R22.5	13.620
300-902-158-002	BKT 650/55R26.5 (10G) per 4 ipv Cover 15R22.5	9.690
300-902-158-003	BKT 650/55R26.5 (10G) per 6 ipv Cover 15R22.5	14.520
300-902-165-001	BKT 650/60R26.5 (10G) per 4 ipv Cover 15R22.5	11.270
300-902-165-002	BKT 650/60R26.5 (10G) per 6 ipv Cover 15R22.5	16.905
300-902-161-002	BKT 700/50x26.5 (10G) per 4 ipv Cover 15R22.5	9.515
300-902-161-003	BKT 700/50x26.5 (10G) per 6 ipv Cover 15R22.5	14.270
300-902-082-001	Michelin 710/50R26.5 Cargo (-50/x bib) per 4 ipv Cover 15R22.5	14.550
300-902-082-002	Michelin 710/50R26.5 Cargo (-50/x bib) per 6 ipv Cover 15R22.5	21.815

De Peecon Losse Cargo schuifbakken hebben een groot volume voor efficiënt transport en minder stilstand. Dit levert dus een grotere capaciteit van uw hakselaar, combine of loader op!

Een uniek systeem van voorpersen zorgt voor 100% rendement bij grassilage. De ongeëvenaarde constructie zorgt voor enorme stevigheid, minimale onderhoudskosten en een lange levensduur.

In combinatie met een Peecon Cargo hydraulisch geveerd onderstel, heeft u hiermee een transportwagen die het gehele jaar ingezet kan worden. Ook tijdens gebruik onder de zwaarste omstandigheden.



Cargo Schuifbakken		45m ³	50m ³	55m ³ XL	63m ³
Totale lengte (A)	mm	8350	9150	10150	10900
Breedte (B)	mm	2550	2550	2550	2550
Totale hoogte bak (C)	mm	2580	2580	2580	2580
Bak lengte (D)	mm	7700	8500	9500	10250
Eigen gewicht	kg	6160	6650	7445	8700

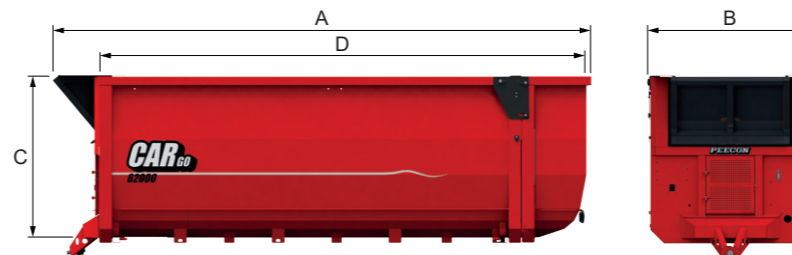

Standaarduitvoering

- Solide bakconstructie van staal S355
- Duwbord voor het verdichten van het gewas voor meer dan 50% en het lossen van de bak
- Hydraulisch dubbelwerkende telescoopcilinder voor duwbord
- Hydraulisch bediende achterklep met vergrendeling
- Eigen hydraulisch systeem incl. Walterscheid groothoekaftakas vanaf de 327-500
- Exclusief Cargo chassis

Artikelnummer	Omschrijving	Prijs (€)
327-450	Losse Cargo schuifbak 45m ³ (2550 mm)	62.240
327-500	Losse Cargo schuifbak 50m ³ (2550 mm)	68.990
327-550	Losse Cargo schuifbak 55m ³ XL (2550 mm)	77.375
327-630	Losse Cargo schuifbak 63m ³ (2550 mm)	op aanvraag
327-902-048	Tweede dubbelwerkende telescoopcilinder voor duwbord	14.265
327-902-022	Afzetsteunen voor het demonteren van bak	2.455
327-902-125	Graanlosvijzel	op aanvraag
327-902-147	Columbus design	3.410



310-902-144



310-280 Special



320-902-138



320-902-121-...



329 Special



310-902-023



320-902-111-002



310-902-014



310-902-030-001



310-100 Special



320-902-030-001



Cargo Compact Haaksystemen

De **Peecon Cargo Compact haaksystemen** zijn beschikbaar in laadcapaciteiten van 13 tot maximaal 18 ton. De Cargo Compact HS 13000 is een solide carrier die uitblinkt in eenvoud en een lage opbouwhoogte. Het robuuste schommelstuk met twee zware, 8 gaats assen beperkt de hoogte van het chassis. Beide assen zijn geremd met flinke remtrommels met een diameter van 160 mm. Alle hydrauliek komt vanaf de tractor. Aan de tractor wordt slechts 10 liter olie onttrokken omdat de dubbelwerkende kippcilinder olie retourneert. Indien lasten tot en met 18.000 kg opgetrokken, gekipt of afgezet moeten worden, is het Cargo Compact HS 18000 systeem beschikbaar. Deze carrier heeft een hogedruk oliepompe (350 bar) op de 1000 tpm aftakas en een elektrische, bekabelde afstandsbediening voor de hydraulische functies.

De Cargo Compact HS 16000 XL is een verlengde variant, gebaseerd op de HS 19000 XL (zie blz. 80 t/m 83). Hij heeft echter een eenvoudig, robuust schommelpendel onderstel met 10 gaats assen. Door middel van 25 liter olie en 190 bar tractorhydrauliek kan dit systeem 16.000 kg aan.

Optioneel kan het chassis uitgebreid worden met een vacuümpomp, extra hydraulische aansluitingen of met mechanische voorzieningen t.b.v. pedaalontgrending van een achterklep.



Cargo Compact		HS 13000	HS 18000	HS 16000 XL
Laadvermogen	ton	13	18	16
Totale lengte (A)	mm	5720	5720	7510
Totale breedte (B)	mm	2150	2150	2500
Breedte (C)	mm	1065	1065	1065
Lengte frame (D)	mm	3650	3650	5050
Totale hoogte chassis (E)	mm	980	980	1125
Type / assen	mm	Schommel 2x120	Schommel 2x120	Schommel 2x150
Eigen gewicht	kg	2750	2950	4280
Eigen hydraulisch systeem		--	☐	--

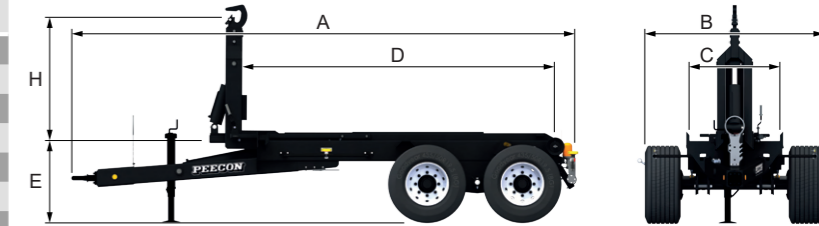

Container		CB 5000	CB 9000	CB 10000	CB 20000
Totale lengte (A)	mm	4450	4450	4450	4450
Totale breedte (B)	mm	2300	2300	2540	2540
Totale hoogte (C)	mm	500	1000	1000	2000
Breedte bak (D)	mm	2100	2100	2300	2300
Bak lengte (E)	mm	4100	4200	4200	4200
Inhoud	m ³	5	9	10	20

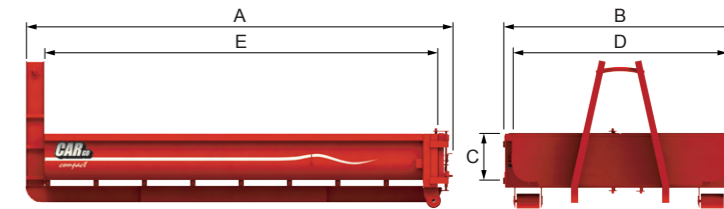



305-902-086

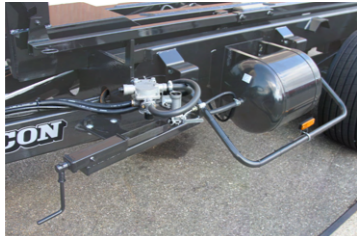

305-902-007



305-902-097



305-902-127



360-902-109



360-902-107



360-902-139



305-902-133



305-902-045



Standaarduitvoering

- ▶ Cargo chassis met geïntegreerd haaksysteem, haakhoogte 1450 mm en mechanisch verstelbaar naar 1570 mm (afmeting H)
- ▶ Geschikt voor baklengte max. 4300 mm, Compact HS 16000 XL is geschikt voor baklengte max. 6000 mm
- ▶ Handbediende omstelling kippen en op/afzetten, hydraulisch voor HS 16000 XL
- ▶ Mechanische borging van de Peecon containerbak
- ▶ Hydraulische afstempeling achterste as
- ▶ Hoofdcilinder en hydraulische knikarm
- ▶ Benodigd: 3 dubbelwerkende hydraulische functies van hydrauliek van tractor bij Compact HS 13000, 4-dubbelwerkende hydraulische functies van hydrauliek van tractor vanaf Compact HS 18000
- ▶ HS Compact 18000 werkt op een eigen oliesysteem 300 bar met plunjerpomp, incl. elektrohydraulische bediening
- ▶ Steunpoot
- ▶ Onderhoudsvrije schommeltandem met 2 doorlopende heavy duty assen \varnothing 120 mm 8-gaats, hydraulisch geremd, met remtrommel 300x160 mm. De Compact HS 16000 XL met 2 doorlopende heavy duty assen \varnothing 150 mm 10-gaats, hydraulisch geremd, met remtrommel 406x120 mm.
- ▶ Draaibaar trekhoogte +/- 500 mm
- ▶ LED verlichting en reflectoren
- ▶ Banden Goodyear 435/50R19.5, Compact HS 16000 XL met Alliance/BKT 560/60R22.5.

Losse Cargo Compact containerbakken CB

- ▶ Stalen bodem 5 mm, stalen wanden 3 mm
- ▶ Containerslede geschikt voor haaksysteem UNP180, extra versterkt in het midden
- ▶ 2-delige achterdeuren
- ▶ Trapladder en touwhaken
- ▶ Bovenraam koker 80x80x4 mm
- ▶ Inwendig primer
- ▶ Uitwendig gestraald, primer en aflak in rood RAL 3002
- ▶ Exclusief Cargo Compact haaksysteem

Artikelnummer	Omschrijving	Prijs (€)
305-130-001	Haaksysteem Cargo Compact HS 13000 met schommeltandemas	26.850
305-130-002	Haaksysteem Cargo Compact HS 13000 met paraboolveren tandemas	29.415
305-180-001	Haaksysteem Cargo Compact HS 18000 met schommeltandemas	35.245
305-180-002	Haaksysteem Cargo Compact HS 18000 met paraboolveren tandemas	37.805
305-902-183	Uitvoering conform de regels van verordening EU 167/2013 Cat. R-a (alleen in combinatie met optie 305-902-007)	1.465
305-902-189	RDW keuring, uitgevoerd door Peeters Group Bij dealer ligt de verplichting de tenaamstelling te formaliseren en ons dit te bevestigen	955
305-902-187	PVG keuring, uitgevoerd door Peeters Group (alleen in combinatie met optie 305-902-086)	955
305-902-091-001	TUV 25 km uitvoering Duitsland, luchtgeremde assen en TÜV trekhoog, incl. keuring	3.355
305-902-090	TUV 40 km uitvoering Duitsland, luchtgeremde assen en TÜV trekhoog, incl. keuring	5.365
305-902-097	Elektrohydr. bediening voor Cargo Compact HS 13000 en HS 16000 XL + omschakeling tussen kippen en op/afzetten	3.725
305-902-003	Meelopen gestuurde as met hydraulische blokkering #	3.270
305-902-005	Mechanisch/hydraulisch gedwongen gestuurde achteras	6.285
305-902-140	Elektronische assuring Mobil Elektronik via LS	5.555

Artikelnummer	Omschrijving	Prijs (€)
305-902-007	Luchtgeremde assen	2.455
305-902-127	Schufarm 550 mm l.p.v. knikarm t.b.v. baklengte 4.75 mtr (enkel mogelijk bij HS13000)	5.210
305-902-042	Kogeltrekhoog Scharmüller/Sauerman 80 mm	845
305-902-015	Achter trekhaak 2,5 ton	245
305-902-133	Hydraulische steunpoot	420
305-902-136	Hydraulische binnen-buitenborging, alleen i.c.m. el.hydr. bediening (std Cargo Compact HS 19000 XL)	2.595
305-902-063	Kunststof spatkappen voor- en achteraan	735
305-902-143-001	Spatborden RV5 (2-asser)	2.455
305-902-128	Voorbereiding tbv autom. mech. ontgrendeling van bovenschamierende achterklep bij Cargo Compact CB	150
305-902-045-001	Gereedschapsbak 50x30x50 naast chassis links	685
305-902-045-002	Gereedschapsbak 50x30x50 naast chassis rechts	685
305-902-045-003	Gereedschapsbak 80x50x50 naast chassis links	885
305-902-045-004	Gereedschapsbak 80x50x50 naast chassis rechts	885
305-902-098-001	Goodyear 435/50R19.5 (= standaard bij Cargo Compact HS 13000 en HS 18000)	geen meerprijs
305-902-163-003	BKT 560/60R22.5 FL630 Ultra 161D (= standaard bij Cargo Compact HS 16000 XL en 19000 XL)	standaard
305-902-080-005	Michelin 560/60R22.5 (Cargo/10/0/x bib)	2.500
305-902-168-001	BKT 600/55R22.5 FL693 (165D/10G/ET0) per 4 ipv Goodyear 435/50R19.5	3.220
305-902-168-002	BKT 600/55R22.5 FL693 HD (177D/10G/ET0) per 4 ipv Goodyear 435/50R19.5	3.620
305-902-149-001	Michelin 600/50R22.5 CARGOXBIB (10G) per 4 ipv Alliance/BKT 560/60R22.5	4.435
305-902-129-001	Goodyear 455/40R22.5 (0,8G/LHT) ipv 435/50R19.5	1.670
305-902-186-001	Goodyear 495/45R22.5 LHD (169K/8G/ET0) ipv 435/50R19.5	2.340
305-902-193-001	Vredestein 560/45R22.5 Flotation Trac (160D/8G/ET0) per 4 ipv Goodyear 435/50R19.5	2.340
305-902-191-001	BKT 500/50R17 VF FL693 (156D/8G/ET0) per 4 ipv Goodyear 435/50R19.5	1.580
305-902-196-001	Delcora 560/60R22.5 FLX-1 (165D/10G/ET0) per 4 ipv BKT 560/60R22.5	550
305-902-195-001	Carlisle 560/60R22.5 FR-MAX ST (165D/10G/ET0) per 4 ipv BKT 560/60R22.5	550

Artikelnummer	Omschrijving	Prijs (€)
362-420	Los containerplateau CP 4200	netto 5310
360-050-001	Losse Cargo Compact containerbak CB 5000 (LxBxH 4100x2100x500 mm)	netto 5475
360-090-001	Losse Cargo Compact containerbak CB 9000 (LxBxH 4200x2100x1000 mm)	netto 5885
360-100-001	Losse Cargo Compact containerbak CB 10000 (LxBxH 4200x2300x1000 mm)	netto 6140
360-150-001	Losse Cargo Compact containerbak CB 15000 (LxBxH 4200x2100x1700 mm)	netto 6950
360-200-001	Losse Cargo Compact containerbak CB 20000 (LxBxH 4200x2300x2000 mm)	netto 7335
362-902-103	Steunen tbv rongen (tbv CP 4200)	295
360-902-104	Achterklep/opriplek, schamierend naar beneden (tbv CP 4200 en Cargo Compact CB 5000)	1.670
360-902-064	Bredere bak 2300 mm ipv 2100 mm inwendig	375
360-902-109	Metalen loopwielen achteraan slede	510
360-902-106	Signalisatie rode en witte reflecterende lijnen op achterklep	375
360-902-107	Bovenschamierende achterklep met autom. mech. ontgrendeling (aansp. op Cargo Compact HS noodzakelijk)	735
360-902-132	Bovenscham. achterklep met autom. mech. ontgrendeling met behoud van 2-delige deuren (aansp. HS noodz.)	1.430
360-902-139	Neerklapbare zijschotten 500 mm met demontabele opzetschotten 500 mm	op aanvraag
360-902-030-003	Andere RAL kleur ipv rood RAL 3002	480

Cargo Compact Haaksystemen XL / XXL



De Peecon Cargo Compact haaksystemen XL / XXL zijn beschikbaar in laadcapaciteiten van 19 tot maximaal 21 ton. De Cargo Compact HS 19000 XL is een solide carrier die uitblinkt in eenvoud, een lage opbouwhoogte, comfort en verkeersveiligheid. Het onderstel met twee zware, 10 gaats assen dragen via zware hydraulische veercilinders het chassis. Beide assen zijn geremd met flinke remtrommels met een diameter van 406 mm. Alle hydrauliek komt vanaf de tractor. Aan de tractor wordt slechts 25 liter olie onttrokken omdat de dubbelwerkende kipcilinder olie retourneert. Met 200 bar kan een container van 19.000 kg opgetrokken en gekipt worden. Een elektrische, bekabelde afstandsbediening voor de hydraulische functies is standaard. Inclusief is bakvergrendeling t.b.v. transport en omschakelen van kippen naar afzetten. Optioneel zijn werklampen en zwaailamp ook vanuit de tractorcabine in te schakelen. Bakken van 5,5 a 6 meter zijn ideaal om allerlei klussen te volbrengen.

De Cargo Compact HS 21000 XXL is een verlengde variant, gebaseerd op de HS 19000 XL. Hij is echter voorzien van drie 10 gaats assen. Zware bakken van 6 meter kunnen eenvoudig meegenomen worden. Optioneel kan het chassis uitgebreid worden met een vacuümpomp, extra hydraulische aansluitingen of met mechanische voorzieningen t.b.v. pedaalontgrending van een achterklep.

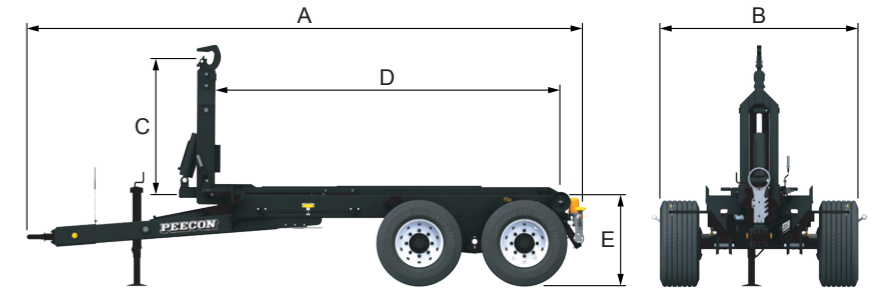

			
Cargo Compact XL / XXL		HS 19000 XL	HS 21000 XXL
Laadvermogen	ton	19	21
Totale lengte (A)	mm	7350	7850
Totale breedte (B)	mm	2500	2500
Breedte (C)	mm	1065	1065
Lengte frame (D)	mm	5050	5550
Totale hoogte chassis (E)	mm	1280	1280
Type / assen	mm	Hydr. geveerd 2x150	Hydr. geveerd 3x150
Eigen gewicht	kg	4500	6000
Eigen hydraulisch systeem		--	✓



			
Container	CB 13000	CB 15000	CB 17000
Totale lengte (A) mm	6000	6000	6000
Totale breedte (B) mm	2540	2540	2540
Totale hoogte (C) mm	900	1400	2000
Breedte (D) mm	2300	2300	2300
Lengte (E) mm	5650	5650	5650
Inhoud m3	12,0	18,0	26,0

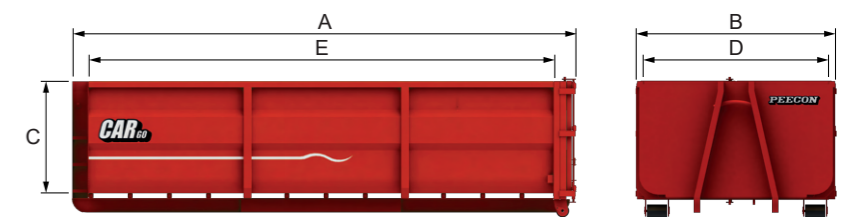



305-902-086

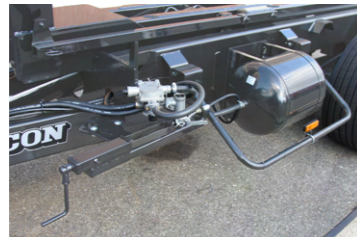

305-902-007



305-902-133



305-902-045



361-902-109



361-902-030-003



361-902-139



305-160



Standaarduitvoering

- ▶ Cargo chassis met geïntegreerd haaksysteem, haakhoogte 1450 mm en mechanisch verstelbaar naar 1570 mm (afmeting H)
- ▶ Geschikt voor baklengte max. 4300 mm, Compact HS 19000 XL is geschikt voor baklengte max. 6000 mm
- ▶ Handbediende omstelling kippen en op/afzetten, hydraulisch voor HS 19000 XL
- ▶ Mechanische borging van de Peecon containerbak
- ▶ Hydraulische afstempeling achterste as
- ▶ Hoofdcilinder en hydraulische knikarm
- ▶ Benodigd: 3 dubbelwerkende hydraulische functies van hydrauliek van tractor bij Compact HS 13000, 4-dubbelwerkende hydraulische functies van hydrauliek van tractor vanaf Compact HS 18000
- ▶ HS Compact 18000 werkt op een eigen oliesysteem 300 bar met plunjerpomp, incl. elektrohydraulische bediening
- ▶ Steunpoot
- ▶ Onderhoudsvrije schommel tandem met 2 doorlopende heavy duty assen 120 mm 8-gaats, hydraulisch geremd, met remtrommel 300x160 mm. De Compact HS 19000 XL met 2 doorlopende heavy duty assen 150 mm 10-gaats, hydraulisch geremd, met remtrommel 406x120 mm
- ▶ Draaibaar trekoog hoogte +/- 500 mm
- ▶ LED verlichting en reflectoren
- ▶ Banden Goodyear 435/50R19.5, Compact HS 19000 XL met Alliance/BKT 560/60R22.5
- ▶ De standaardversie is niet conform de EU wegtoelating

Losse Cargo Compact containerbakken CB

- ▶ Stalen bodem 4 mm, stalen wanden 3 mm
- ▶ Containerslede geschikt voor haaksysteem UNP180, extra versterkt in het midden
- ▶ 2-delige achterdeuren
- ▶ Trapladder en touwhaken
- ▶ Bovenraam koker 80x80x4 mm
- ▶ Inwendig primer
- ▶ Uitwendig gestraald, primer en aflak in rood RAL 3002
- ▶ Exclusief Cargo Compact haaksysteem

Artikelnummer	Omschrijving	Prijs (€)
305-190-003	Haaksysteem Cargo Compact HS 19000 XL alle functies elektrohydraulisch bediend via 1 enkelwerkend tractorventiel	56.035
305-902-183	Uitvoering conform de regels van verordening EU 167/2013 Cat. R-a (alleen in combinatie met optie 305-902-007)	1.465
305-902-189	RDW keuring, uitgevoerd door Peeters Group Bij dealer ligt de verplichting de tenaamstelling te formaliseren en ons dit te bevestigen	955
305-902-187	PVG keuring, uitgevoerd door Peeters Group (alleen in combinatie met optie 305-902-086)	955
305-902-091-001	TUV 25 km uitvoering Duitsland, luchtgeremde assen en TUV trekoog, incl. keuring	3.355
305-902-090	TUV 40 km uitvoering Duitsland, luchtgeremde assen en TUV trekoog, incl. keuring	5.365
305-902-003	Meelopend gestuurde as met hydraulische blokkering #	3.270
305-902-005	Mechanisch/hydraulisch gedwongen gestuurde achteras	6.285
305-902-140	Elektronische assturing Mobil Elektronik via LS	5.555
305-902-007	Luchtgeremde assen	2.455
305-902-042	Kogeltrekoog Schärmler/Sauerman 80 mm	845
305-902-015	Achter trekhaak 2,5 ton	245

Artikelnummer	Omschrijving	Prijs (€)
305-902-133	Hydraulische steunpoot	420
305-902-063	Kunststof spatkappen voor- en achteraan	735
305-902-143-001	Spatborden RVS (2-asser)	2.455
305-902-128	Voorbereiding tbv autom. mech. ontgrendeling van bovenschamierende achterklep bij Cargo Compact CB	150
305-902-045-001	Gereedschapbak 50x30x50 naast chassis links	685
305-902-045-002	Gereedschapbak 50x30x50 naast chassis rechts	685
305-902-045-003	Gereedschapbak 80x50x50 naast chassis links	885
305-902-045-004	Gereedschapbak 80x50x50 naast chassis rechts	885
305-902-163-003	BKT 560/60R22.5 FL630 Ultra 161D (= standaard bij Cargo Compact HS 16000 XL en 19000 XL)	standaard
305-902-080-005	Michelin 560/60R22.5 (Cargo/10/0/x/bib) per 4 ipv Alliance/BKT 560/60R22.5	2.500
305-902-157-004	BKT 600/55x22.5 FL648 (156A8/10G/ET0) per 4 ipv BKT 560/60R22.5	2.885
305-902-149-001	Michelin 600/50R22.5 CARGOXBIB (10G) per 4 ipv Alliance/BKT 560/60R22.5	4.435
305-902-195-001	Carlisle 560/60R22.5 FR-MAX ST (165D/10G/ET0) per 4 ipv BKT 560/60R22.5	550
305-902-196-001	Delcora 560/60R22.5 FLX-1 (165D/10G/ET0) per 4 ipv BKT 560/60R22.5	550

Artikelnummer	Omschrijving	Prijs (€)
361-130-001	Losse Standaard containerbak CB 13000	netto 6580
361-150-001	Losse Standaard containerbak CB 15000	netto 6775
361-170-001	Losse Standaard containerbak CB 17000	netto 6970
361-250-001	Losse Standaard containerbak CB 25000	netto 8130
361-902-104	Achterklep/oprijklep, schamierend naar beneden	1.670
361-902-109	Metalen loopwielen achteraan slede	510
361-902-106	Signalisatie rode en witte reflecterende lijnen op achterklep	375
361-902-107	Bovenschamierende achterklep met autom. mech. ontgrendeling (aanpassing op VDL HS noodzakelijk)	735
361-902-139	Neerklapbare zijschotten 500 mm met demontabele opzetschotten 500 mm	op aanvraag
361-902-030-003	Andere RAL kleur ipv rood RAL 3002	480





Cargo VDL Haaksystemen

De **Peecon Cargo VDL haaksystemen** zijn beschikbaar in laadcapaciteiten van 17 tot maximaal 30 ton. De 17 en 21 tonners zijn voorzien van een tandemonderstel, de 25 en 30 tonners hebben een tridem onderstel. De zeer solide carrier heeft een basis die gebouwd wordt bij VDL-Nederland. De gehele onderbouw en de geveerde dissel worden geproduceerd door de afdeling die ook de zware Cargo kipwagens bouwt. De schuifarm biedt de mogelijkheid om de containerbak verder naar voren te brengen om zodoende voldoende oplegdruk te creëren.

Het onderstel met zware, 10 gaats assen dragen via zware hydraulische veercilinders het chassis. Alle assen zijn geremd met flinke remtrommels van 410x180 mm. Alle hydrauliek zit op een eigen hydraulisch systeem op de carrier. Een aftakas van 1000 tpm drijft m.b.v. een groothoektaftakas een plunjerpomp aan. Met 350 bar kunnen de zwaarste containers opgetrokken en gekipt worden. Een elektrische, bekabelde afstandsbediening voor de hydraulische functies is standaard. Inclusief is bakvergrendeling t.b.v. transport en omschakelen van kippen naar afzetten. Optioneel zijn werklampen en zwaailamp ook vanuit de tractorcabine in te schakelen. Bakken van 5,5 a 7 meter zijn ideaal om allerlei klussen te volbrengen.

Optioneel kan het chassis uitgebreid worden met een vacuümpomp, extra hydraulische aansluitingen of met mechanische voorzieningen t.b.v. pedaalontgrendeling van een achterklep.



Cargo VDL					
		HS 17000	HS 21000	HS 25000	HS 30000
Laadvermogen	ton	17	21	25	30
Totale lengte (A)	mm	7200	7600	8500	8500
Totale breedte (B)	mm	2550	2550	2550	2550
Breedte (C)	mm	1065	1065	1065	1065
Lengte frame (D)	mm	5200	5600	6500	6500
Totale hoogte chassis (E)	mm	1280	1280	1280	1280
Type / assen	mm	Boggie/150	Hydr. tandem BPW/150	Hydr. tridem BPW/150	Hydr. tridem BPW/150
Eigen gewicht	kg	5000	6000	8100	8500

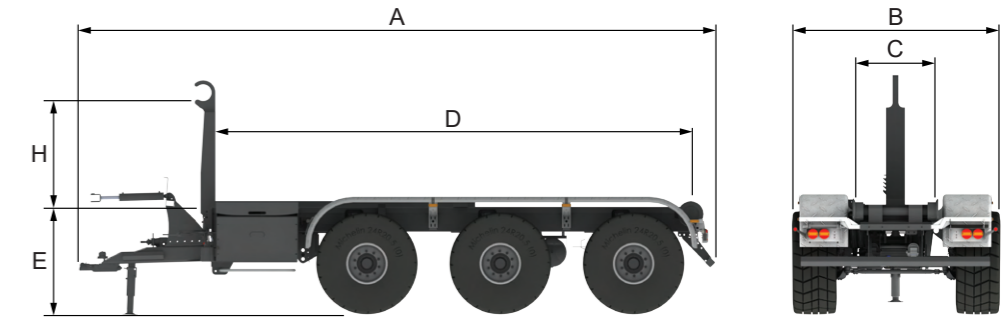



302-902-007

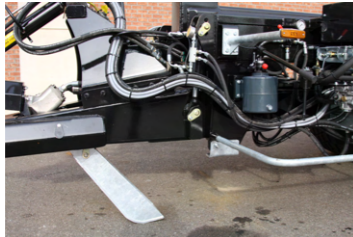

302-902-008-...



302-902-093

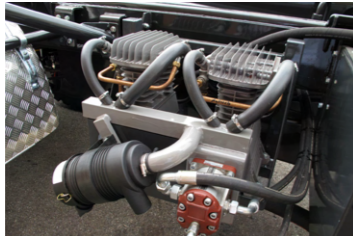

302-902-010



302-902-062-001



302-902-036



302-902-114



GOODYEAR 445/65R22.5 MST



PEECON 550/60x22.5 328



ALLIANCE 600/55R22.5 380



TECHKING 24R20.5 Dragon King 22



MICHELIN 24R20.5 XS



ALLIANCE 650/55R26.5 380



ALLIANCE 700/50x26.5 328



MICHELIN 710/50R26.5 Cargo XBIB

Standaarduitvoering

- ▶ Cargo Chassis met geïntegreerd VDL haaksysteem met haakhoogte 1450 mm (afmeting H)
- ▶ Dissel hydraulisch geveerd/verstelbaar, met draaibaar trekkoeg Scharmüller/Sauerman #
- ▶ Elektrohydraulische ijlgang snelafzetfunctie
- ▶ Hydraulische binnen-buitenborging
- ▶ Hydraulische inschuifbare arm
- ▶ 2 Hydraulische kipcilinders
- ▶ Plunjeroliepomp 108 cc, max. 1000 TPM op de dissel
- ▶ Walterscheid groothoekaftakas
- ▶ Bumper, verlichting en reflectoren
- ▶ Elektrohydraulische bediening
- ▶ Cargo VDL HS 17000 = ADR assen 150 mm boggie
- ▶ Cargo VDL HS 21000 = zware BPW assen 150 mm tandem
- ▶ Cargo VDL HS 25000 en 30000 = zware BPW assen 150 mm tridem met hydraulische vering
- ▶ Mechanisch/hydraulisch gedwongen gestuurde achteras, vanaf Cargo VDL HS 25000 tridem met 2 mechanisch/hydraulisch gedwongen assen
- ▶ De Cargo VDL HS 30000 is voorzien van een VDL opdrukhuilcilinder en BPW gietstalen gestuurde as 150 mm
- ▶ Banden Cover 15R22.5
- ▶ De standaardversie is niet conform de EU wegtoelating

Artikelnummer	Omschrijving	Prijs (€)
302-170	Haaksysteem Cargo VDL HS 17000 tandem	78.135
302-210	Haaksysteem Cargo VDL HS 21000 tandem	109.900
302-250	Haaksysteem Cargo VDL HS 25000 tridem	130.795
302-300	Haaksysteem Cargo VDL HS 30000 tridem	134.520
302-902-183	Uitvoering conform de regels van verordening EU 167/2013 Cat. R-a (alleen in combinatie met optie 302-902-007)	1.465
302-902-187	PVG keuring, uitgevoerd door Peeters Group (alleen in combinatie met optie 302-902-086)	955
302-902-089	TUV 25 km uitvoering Duitsland, luchtgeremde assen en TUV trekkoeg, incl. keuring	4.860
302-902-090	TUV 40 km uitvoering Duitsland, luchtgeremde assen en TUV trekkoeg, incl. keuring	5.365
302-902-092	Luchtdrukregelaar ALR (voor luchtremstelsysteem)	1.245
302-902-087	Homologatie uitvoering Frankrijk met handrem en vast DIN trekkoeg, keuringsklaar	op aanvraag
302-902-007	Luchtgeremde assen	2.455
302-902-008-001	Dubbelwerkende sleepvoet t/m Cargo VDL HS 21000 #	550
302-902-008-002	Dubbelwerkende sleepvoet vanaf Cargo VDL HS 25000 #	550
302-902-093	Topdrukcilinder met accumulator #	5.995
302-902-010	Bandendrukwisselsysteem met compressor (Krude of PBS)	op aanvraag
302-902-012-002	Tandem met hydraulische vering en assen 150 mm ipv boggie # Enkel HS17000	8.660
302-902-110-001	Originele Tridac HD-O zware triangel asophanging icm BPW-assen (2-asser)	11.375
302-902-049-002	Elektrische uitlijning van stuurass(en)	1.190
302-902-140	Elektronische assturing Mobil Elektronik via LS	5.555
302-902-108	Achterste stuurass BPW uitgevoerd in gietstaal (standaard bij Cargo VDL HS 30000)	1.450
302-902-063	Kunststof spatkappen voor- en achteraan	735
302-902-062-001	Spatborden uit aluminium traanplaat (2-asser)	2.455
302-902-062-002	Spatborden uit aluminium traanplaat (3-asser)	2.825
302-902-015	Achter trekhaak 2,5 ton	245
302-902-030-002	Andere RAL kleur ipv grijs RAL7021	480
302-902-036	Automatisch centraal smeersysteem	op aanvraag
302-902-045	Gereedschapsbak naast chassis	op aanvraag
302-902-094	Aanpassing ventielblok tbv loadsensing	op aanvraag
302-902-114	Volgwagenstekkers en remkoppelingen	405
302-902-085-xxx	Extra elektrohydraulische functie	1.095
302-902-185	2 Rood-witte signalisatieborden (voor machines breder dan 2,55 m)	375
302-902-067-001	Cover 15R22.5 (-12P/10G/0) per 4 (= standaard)	standaard
302-902-067-002	Cover 15R22.5 (-12P/10G/0) per 6 (= standaard)	standaard
302-902-099-002	Goodyear 445/65R22.5 (10G) per 4 ipv Cover 15R22.5	4.090
302-902-099-003	Goodyear 445/65R22.5 (10G) per 6 ipv Cover 15R22.5	6.135
302-902-066-001	Pecon 550/60x22.5 (12P/10G/0) per 4 ipv Cover 15R22.5	3.960
302-902-066-002	Pecon 550/60x22.5 (12P/10G/0) per 6 ipv Cover 15R22.5	5.925
302-902-157-002	BKT 600/55x22.5 (10G) per 4 ipv Cover 15R22.5	7.095
302-902-157-003	BKT 600/55x22.5 (10G) per 6 ipv Cover 15R22.5	10.645
302-902-160-001	BKT 600/55R26.5 (10G) per 4 ipv Cover 15R22.5	9.690
302-902-160-002	BKT 600/55R26.5 (10G) per 6 ipv Cover 15R22.5	14.520
302-902-081-001	Michelin 600/55R26.5 Cargo (0/x bib) per 4 ipv Cover 15R22.5	11.695
302-902-081-002	Michelin 600/55R26.5 Cargo (0/x bib) per 6 ipv Cover 15R22.5	17.445
302-902-084-001	Vredestein 600/55R26.5 FL Pr (-50/174A8) per 4 ipv Cover 15R22.5	10.715
302-902-084-002	Vredestein 600/55R26.5 FL Pr (-50/174A8) per 6 ipv Cover 15R22.5	16.990
302-902-178-001	Techking 600/24R20.5 per 4 ipv Cover 15R22.5	9.075
302-902-178-002	Techking 600/24R20.5 per 6 ipv Cover 15R22.5	13.620
302-902-079-001	Michelin 24R20.5 XS (176F/10G/0) per 4 ipv Cover 15R22.5	13.630
302-902-079-002	Michelin 24R20.5 XS (176F/10G/0) per 6 ipv Cover 15R22.5	20.455
302-902-158-002	BKT 650/55R26.5 (10G) per 4 ipv Cover 15R22.5	9.690
302-902-158-003	BKT 650/55R26.5 (10G) per 6 ipv Cover 15R22.5	14.520
302-902-161-002	BKT 700/50x26.5 (10G) per 4 ipv Cover 15R22.5	9.515
302-902-161-003	BKT 700/50x26.5 (10G) per 6 ipv Cover 15R22.5	14.270
302-902-082-001	Michelin 710/50R26.5 Cargo (-50/x bib) per 4 ipv Cover 15R22.5	14.550
302-902-082-002	Michelin 710/50R26.5 Cargo (-50/x bib) per 6 ipv Cover 15R22.5	21.815



241-901-046-...



241-901-094

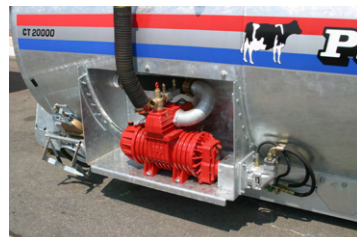

241-901-060



241-901-051



241-901-085



241-901-027 / 084



241-901-014



241-901-043

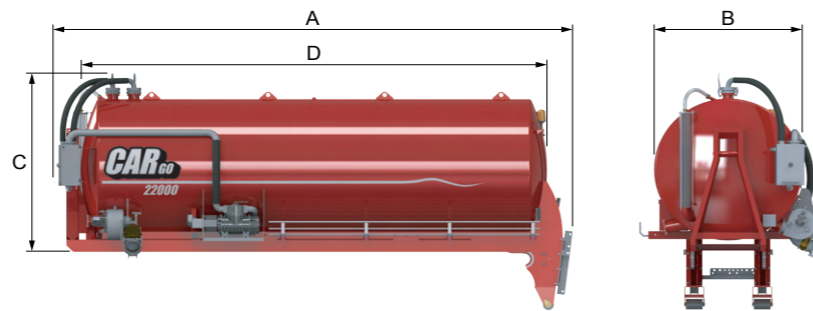

Containertanken	15000	17000	20000	22000
Inhoud	m3 15	17	20	22
Totale lengte (A)	mm 6160	6210	7210	7210
Breedte (B)	mm 1900	2000	2000	2100
Totale hoogte (C)	mm 2200	2300	2300	2400
Tank lengte (D)	mm 5590	5600	6610	6620
Eigen gewicht	kg 3750	3850	3850	3950

Containertanken	24000	26500	30000
Inhoud	m3 24	26,5	30
Totale lengte (A)	mm 7235	7260	8260
Breedte (B)	mm 2200	2300	2300
Totale hoogte (C)	mm 2500	2600	2600
Tank lengte (D)	mm 6635	6640	7640
Eigen gewicht	kg 4050	4150	4150

Standaarduitvoering

- ▶ Gegalvaniseerde tank met mangat Ø 600 mm
- ▶ Hoekprofielen tegen tank en containerslede, geschikt voor haaksysteem UNP180, extra versterkt in het midden, haakhoogte 1450 mm (sledebreedte = 1065 mm)
- ▶ Tankinhoudmeter tegen voorwand
- ▶ Groot kijkglas tegen achterwand
- ▶ Hydraulische achterafsluiter 6"
- ▶ Zijaansluiting 6" met snelsluiting linksvoor
- ▶ Blindflens 8" linksvoor en 6" rechtsvoor
- ▶ 4 meter slang 6" met koppelingen
- ▶ Dubbele bovenafsluiter
- ▶ Exclusief Cargo VDL haaksysteem



Artikelnummer	Omschrijving	Prijs (€)
241-080	Containertank CT 8000	19.135
241-100	Containertank CT 10000	19.865
241-115	Containertank CT 11500	22.735
241-130	Containertank CT 13000	23.970
241-150	Containertank CT 15000	19.130
241-170	Containertank CT 17000	20.775
241-200	Containertank CT 20000	23.825
241-220	Containertank CT 22000	25.325
241-240	Containertank CT 24000	26.125
241-265	Containertank CT 26500	26.920
241-300	Containertank CT 30000	29.160
241-901-087-001	Coaten na verzinken in RAL kleur naar keuze (t/m 17000 liter)	4.555
241-901-087-002	Coaten na verzinken in RAL kleur naar keuze (vanaf 20000 liter)	5.490
241-901-043	Afwijkende maten voor lengte en doorsnede met dezelfde inhoud	460
241-901-045	Hoekprofielen met bevestigingsgaten over volledige lengte van tank, aflopend onder een hoek van 2°	1.505
241-901-046-001	Extra blindflens 6" op willekeurige plaats	155
241-901-046-002	Extra blindflens 8" op willekeurige plaats	155
241-901-095	Containerslede geschikt voor kabel- ipv haaksysteem	130
241-901-051	Gegalvaniseerde spatborden + slangerek	1.555
241-901-084	Vacuümpomp Jupop PN 84 met vochtvanger en bovenafsluiter, aangedreven dmv motor	7.195
241-901-068	Vacuümpomp Jupop PNE 102 met vochtvanger en bovenafsluiter, aangedreven dmv motor	7.590
241-901-069	Vacuümpomp Jupop PNE 122 met vochtvanger en bovenafsluiter, aangedreven dmv motor	7.820
241-901-085	Vacuümpomp Jupop PNR 142 met vochtvanger en bovenafsluiter, aangedreven dmv motor *	8.965
241-901-089	Vacuümpomp Jupop LC 420 met vochtvanger en bovenafsluiter, aangedreven dmv motor *	10.365
241-901-056	Vacuümpomp Star 84/MA met vochtvanger en bovenafsluiter, aangedreven dmv motor *	7.890
241-901-057	Vacuümpomp WPT 600/MA met vochtvanger en bovenafsluiter, aangedreven dmv motor *	10.690
241-901-058	Vacuümpomp WPT 720/MA met vochtvanger en bovenafsluiter, aangedreven dmv motor *	11.680
241-901-059	Waterpomp Samson met vochtvanger en bovenafsluiter, aangedreven dmv motor *	30.375
241-901-060	Inkasting van tank voor pomp, bij tankdiameter groter dan 1800 mm of bij *	935
241-901-139-001	Hydraulische omschakeling voor vacuümpomp #	560
241-901-062	Bovenafsluiter voor op tank gemonteerd	460
241-901-141-001	Vocht vanger met extra beveiliging	1.015
241-901-142-001	Geluidsdemper voor vacuümpomp	615
241-901-164-002	Turbovuller 8", aangedreven dmv hydromotor (aanbevolen voor diepe mestkelder) #	5.375
241-901-002-xxx	Extra zijaansluiting 6" met snelsluiting LV/RV/LA/RA	615
241-901-003-xxx	Extra zijaansluiting 8" met snelsluiting LV/RV/LA/RA	1.210
241-901-004	Slang 6" L=5 meter ipv 4 meter	150
241-901-005	Verlengsling 6" L=4 meter met mannelijke en vrouwelijke koppeling	615
241-901-006	Slang 8" L=4 meter met koppelingen	615
241-901-011	Zuigarm 8" 290° draaibaar achter op tank gemonteerd, incl. elektrohydraulische bediening incl. el.hydr.-pompschakeling	17.670
241-901-027	Kijkbus dia. 150 mm ipv tankinhoudmeter, tegen voorwand gemonteerd	615
241-901-081	Voorbereiding voor flow-meter	2.360
241-901-014	Aangepaste achterkant tank + aanlasdelen voor PEECON hefinrichting	1.640
241-901-152-xxx	Extra elektrohydraulische functie	1.095
241-901-024	Mangat dia. 600 mm boven in tank	1.170
241-901-052	Mangat dia. 1100 mm schamierend ipv 600 mm	1.555
241-901-079	Schuifluk vierkant 600 mm boven in tank hydraulisch bediend #	2.585
241-901-175	Ladder naar mangat/schuifluk	630
241-901-020	Volledige achterwand hydr. bediend, handmatig vergrendeld #	7.550
241-901-021	Volledige achterwand hydr. bediend, hydraulisch vergrendeld 2x #	15.085
241-901-022	Verstevigingsringen buiten om tank (binnenkant tank volledig glad)	1.170
241-901-023	Roestvrijstalen glijplaat binnen in tank en verstevigingsringen buiten om tank	3.465
241-901-026	Langwerpige industriële kijkglazen (per 4)	695



Standaarduitvoering

KW 4000

- ▶ Gespoten chassis met onderaanspan
- ▶ Vast trekoog, hoogte 450mm
- ▶ Steunwiel
- ▶ Vaste 6-bouts as, ongeremd
- ▶ Bak hydraulisch kippend d.m.v. hydrauliek van tractor
- ▶ Bovenscharnierende achterklep met handmatige vergrendeling
- ▶ Stalen bodem en gegalvaniseerde afneembare schotten dikte 3mm
- ▶ Verlichting en reflectoren
- ▶ Inclusief banden
- ▶ Geremd t.b.v. EU 167/2013

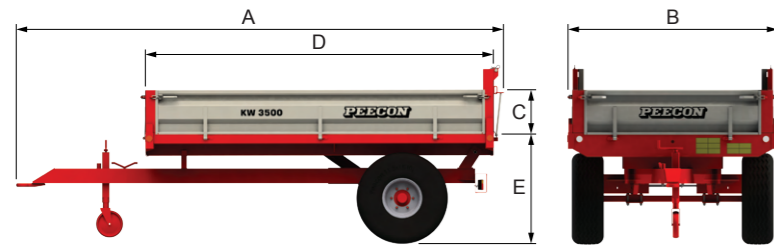

Artikelnummer	Omschrijving	Prijs (€)
500-040-002	Kipwagen KW 4000 inclusief verlichting en oplooptrem t.b.v. wegtoelating EU	7.510
500-904-036	Schothoogte 400 mm en gegalvaniseerde opzetschotten 500 mm	1.945
500-904-037	Schothoogte 400 mm en gegalvaniseerde opzetschotten 900 mm	2.890
500-040-003-901	Compl. set opzetschotten galva 500 mm incl. staanders (achterklep 900 mm) voor op bestaande KW 3500/4000 met standaard schotten van 400 mm	1.760
500-040-004-901	Compl. set opzetschotten galva 900 mm incl. staanders (achterklep 1300 mm) voor op bestaande KW 3500/4000 met standaard schotten van 400 mm	2.530
500-904-003-002	Hydraulisch geremde as voor KW4000 (pv handrem)	375
500-904-038	Trekhaak aan de achterkant	155
500-904-053	PVG-keuring conform EU 167/2013, enkel voor de KW 4000, incl. individuele keuring bij PEECON	1.175
500-904-057	Uitvoering conform de regels van verordening EU 167/2013 Cat. R-a enkel voor de KW 4000 incl. luchtrem, trekoog, stootbalk en verlichting	1.070
500-904-049-001	11.5x15 (10P/6G/0) per 2 (= standaard bij KW3500/4000)	standaard
500-904-050-001	15.0/55x17 (10P/6G/0) per 2 ipv 11.5x15	565
500-904-051-001	19.0/45x17 (10P/6G/35) per 2 ipv 11.5x15	1.415

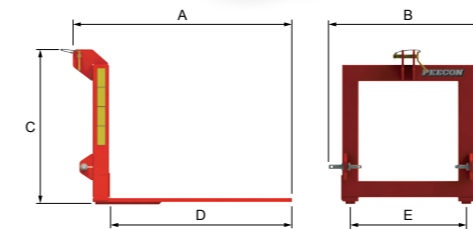

Standaarduitvoering Palletdragers

- ▶ Gespoten kokerframe (PD 500 T: koker 80x80 mm, PD 1000 en PD 1500: koker 100x100 mm)
- ▶ Massieve lepels
- ▶ Omkeerbare werktuigpenen
- ▶ De tuinbouwuitvoering (T) heeft een aangepast aanpikpunt cat. 1 voor tuinbouwtractors, is lichter in gewicht en heeft een compactere bouw.
- ▶ De PD 1800 V heeft CAT 1 en 2 aankoppelpennen en een lepelbord met verstelbare lepels van 1 meter

Artikelnummer	Omschrijving	Prijs (€)
625-050	Palletdrager PD 500 T	405
625-100	Palletdrager PD 1000	525
625-150	Palletdrager PD 1500	860
625-180	Palletdrager PD 1800 V	1.380



625-050



625-100



625-150

Palletdragers		500 T	1000	1500
Laadvermogen	ton	0,5	1	1,5
Lengte (A)	mm	755	1290	1290
Breedte (B)	mm	640	980	980
Totale hoogte (C)	mm	615	960	960
Lengte lepels (D)	mm	675	1100	1100
Breedte lepels (E)	mm	620	700	700
Lepels (breedte x dikte)		70x20	110x25	122x35
Eigen gewicht	kg	40	110	140

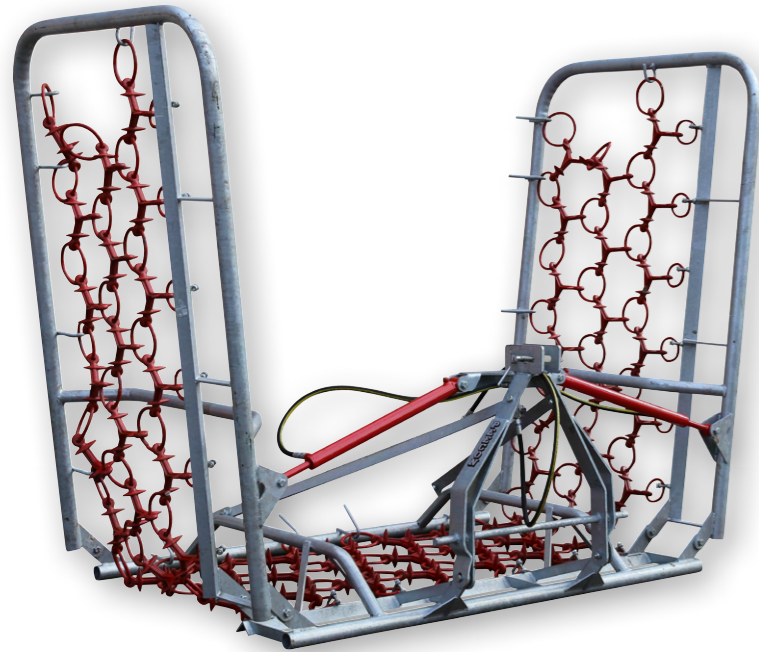

De Peecon Weideslepen zijn bedoeld om grasland de juiste verzorging te bieden waardoor de groei wordt bevorderd. Door de graszode in te snijden, oneffenheden te vlakken en ongewenste onkruiden en mos los te trekken krijgt de grasmat meer licht en lucht en bevordert dit de groei en dus de opbrengst.

De Peecon Weideslepen zijn er in werkbreedtes van 1,35 m tot en met 8,50 m. Alle modellen hebben een zware mat met 3 rijen gietstalen sterren welke verbonden zijn met stalen ringen. Alle modellen hebben buitenom een ronde buis om geleiding te bieden bij het eventueel raken van afrostering of andere objecten en binnenin een hoekstrip om agressiever om te gaan met oneffenheden (met uitzondering van de WS 135 TG).

De mechanisch opklapbare machines hebben een maximale transportbreedte van 2,22 m en de hydraulisch opklapbare modellen blijven allen binnen de 2,50 m transportbreedte. Alle modellen zijn standaard gegalvaniseerd voor een langere levensduur.

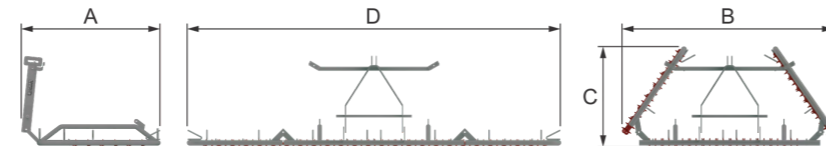

Weideslepen		200 G	250 G	400 G	500 G	500 HG
Werkbreedte	m	2	2,5	4	5	5
Lengte (A)	mm	1550	1550	1550	1550	1550
Breedte opgeklapt (B)	mm	2100	2500	2215	2215	2390
Totale hoogte (C)	mm	1060	1060	1060	1550	1790
Breedte uitgeklapt (D)	mm	2100	2580	4140	5340	5340
Eigen gewicht	kg	160	180	260	300	335
Opklapbaar		--	--	--	--	Hydr.



666-600-002



666-600-002

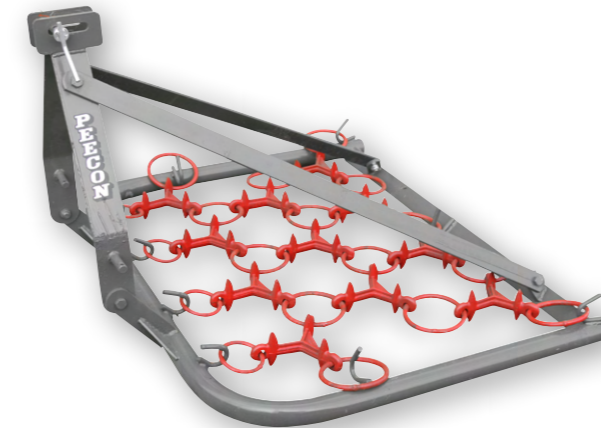

Standaarduitvoering

- ▶ Gegalvaniseerd (G) buizenframe met afgeronde hoeken en hoekijzer achter voorste buis.
- ▶ 3-Delig frame waarvan 2 delen opklapbaar v(vanaf WS 400 G)
- ▶ 3 Rijen gietstalen sterren
- ▶ Type H is hydraulisch opklapbaar
- ▶ Ongemonteerd

Artikelnummer	Omschrijving	Prijs (€)
665-200-002	Weidesleep WS 200 G (gegalvaniseerd)	1.300
665-250-002	Weidesleep WS 250 G (gegalvaniseerd)	1.540
665-400-002	Weidesleep WS 400 G (gegalvaniseerd)	2.390
665-500-002	Weidesleep WS 500 G (gegalvaniseerd)	2.670
666-400-002	Weidesleep WS 400 HG (hydraulisch opklapbaar, gegalvaniseerd)	2.980
666-500-002	Weidesleep WS 500 HG (hydraulisch opklapbaar, gegalvaniseerd)	3.270
666-600-002	Weidesleep WS 600 HG (hydraulisch opklapbaar, gegalvaniseerd)	3.550



Standaarduitvoering

- ▶ Tandwielkastaandrijving (540 TPM)
- ▶ V-snaaraandrijving met spanners voor de buitenste maai-elementen
- ▶ Meshouder met verwisselbare messen en steunschotel
- ▶ Verstelbare uitwerpkap
- ▶ 3-puntsophanging met stabilisatieketting
- ▶ Aftakas met vrijloopkoppeling
- ▶ De maai-elementen zijn in een V-positie geplaatst waardoor de maaimessen elkaar overlappen
- ▶ Tandwielkast met geïntegreerde vrijloopkoppeling

Artikelnummer	Omschrijving	Prijs (€)
571-220	Weilandbloter WB 220 V	4.235
571-280	Weilandbloter WB 280 V	4.285
570-905-009	Ombouwset frontuitvoering (1000 tpm)	910

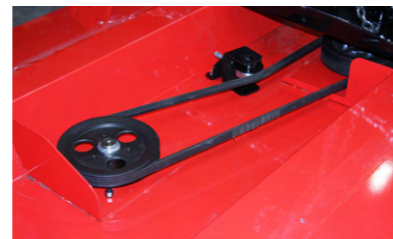
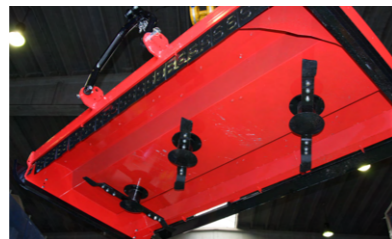

Weilandbloters		220 V	280 V
Werkbreedte	m	2,2	2,8
Lengte (A)	mm	1770	1770
Breedte opgeklapt (B)	mm	2510	2890
Totale hoogte (C)	mm	1025	1025
Totale hoogte maai-element (D)	mm	20/200	20/200
Aantal maai-elementen		3	3
Eigen gewicht	kg	400	445
Benodigd vermogen	pk	30	35

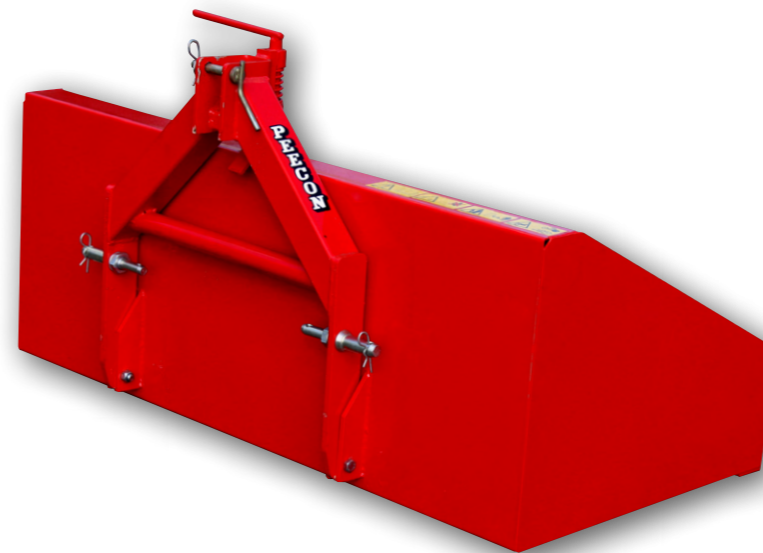
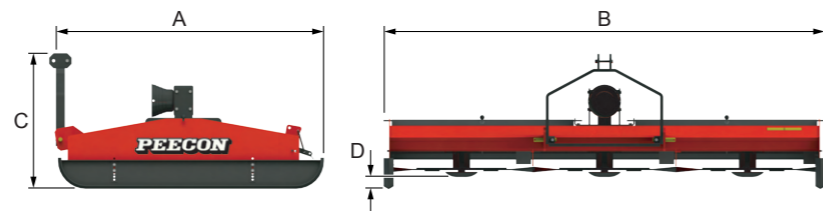

Standaarduitvoering

- ▶ Gespoten kokerframe, aan de bakwand gemonteerd
- ▶ Mechanisch kipbaar
- ▶ Aanspanning met omkeerbare werktuigpennen
- ▶ Handbediend ontgrendelingssysteem
- ▶ Bakversteving met stalen strip

Artikelnummer	Omschrijving	Prijs (€)
605-100	Transportbak TBL 100 Licht	650
605-120	Transportbak TBL 120 Licht	660
605-150	Transportbak TBL 150 Licht	700
605-100-002-500	Losse transportbak TBL 100 Licht	440
605-120-002-500	Losse transportbak TBL 120 Licht	450
605-150-002-500	Losse transportbak TBL 150 Licht	460



Transportbakken licht		100	120	150
Bakbreedte (D)	m	1	1,2	1,5
Totale lengte (A)	mm	865	865	865
Totale breedte (B)	mm	1050	1250	1550
Bak hoogte (C)	mm	600	600	600
Bak lengte (E)	mm	810	810	810
Plaatdikte bak / zijkant	mm	3/4	3/4	3/4
Eigen gewicht	kg	120	130	135

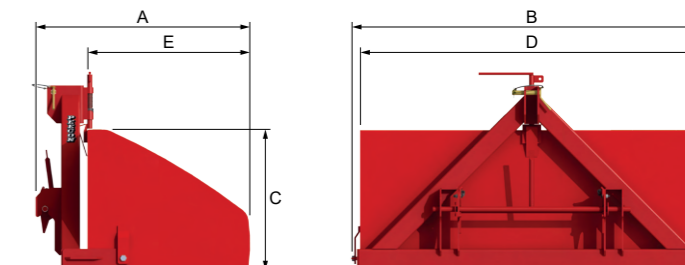



Standaarduitvoering

- ▶ Gespoten kokerframe, scharnierend aan buitenkant bak
- ▶ Mechanisch kipbaar
- ▶ Aanspanning met snelkoppeling
- ▶ Handbediend ontgrendelingssysteem met voorbereiding voor hydraulische ontgrendeling
- ▶ Gefreesd stalen mes

Artikelnummer	Omschrijving	Prijs (€)
606-150	Transportbak TB 150	965
606-180	Transportbak TB 180	1.175
606-200	Transportbak TB 200	1.310
606-225	Transportbak TB 225	1.455
605-906-003	Hydraulische ontgrendeling	265
606-906-004-xxx	Scharnierende achterklep	200
606-150-002-500	Losse transportbak TB 150	730
606-180-002-500	Losse transportbak TB 180	810
606-200-002-500	Losse transportbak TB 200	875
606-225-002-500	Losse transportbak TB 225	935



606-906-004-... 605-906-003

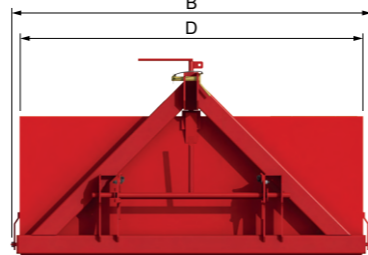
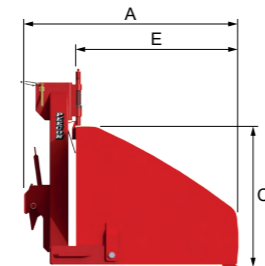

Transportbakken		150	180	200	225
Bakbreedte (D)	m	1,5	1,8	2	2,25
Totale lengte (A)	mm	1145	1145	1145	1145
Totale breedte (B)	mm	1600	1900	2100	2350
Bak hoogte (C)	mm	655	725	725	725
Bak lengte (E)	mm	850	850	850	850
Plaatdikte bak / zijkant	mm	4/5	4/5	5/6	5/6
Eigen gewicht	kg	205	220	245	270



Standaarduitvoering

- ▶ Gespoten, verzaamd kokerframe
- ▶ Scharnierbaar aan meszijde
- ▶ Hydraulisch kipbaar 52° d.m.v. dubbelwerkende cilinder
- ▶ Gefreesd stalen mes
- ▶ Aanspanning met snelkoppeling

Artikelcode	Omschrijving	Prijzen in EURO
607-150	HKB 150	1.865
607-180	HKB 180	2.005
607-200	HKB 200	2.140
607-225	HKB 225	2.455

Tegen meerprijs leverbaar		
607-906-005-...	V-vormig duwbord (kiphoek 90°) te gebruiken in uiterste kipstand voor maïsvoer	490
607-906-006	V-vormig duwbord (kiphoek 90°) met rubberen strip	995
607-150-002-500	Losse kipbak HKB 150	660
607-180-002-500	Losse kipbak HKB 180	735
607-200-002-500	Losse kipbak HKB 200	795
607-225-002-500	Losse kipbak HKB 225	850
Losse kipbakken ouder dan bouwjaar 2000		op aanvraag



607-906-005-...

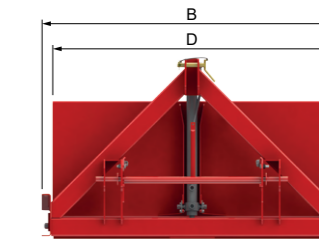
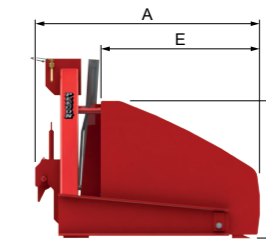

Kipbakken		150	180	200	225
Bakbreedte (D)	m	1,5	1,8	2	2,25
Totale lengte (A)	mm	1250	1250	1250	1250
Totale breedte (B)	mm	1620	1920	2120	2320
Bak hoogte (C)	mm	725	725	725	725
Bak lengte (E)	mm	850	850	850	850
Plaatdikte bak / zijkant	mm	4/5	4/5	5/6	5/6
Eigen gewicht	kg	265	280	300	330



ROTERRA 55

ROTERRA 55

Roterra
30255

De **Roterra 25-serie** is geschikt voor tractoren van 45 tot 140 pk. De gepatenteerde druppeltanden zorgen voor een natuurlijke verkruiemeling en een aanzienlijke brandstofbesparing. Door de dubbele lagering in de goot is de machine extra stabiel. Een uitgebreid pakket aan opties zorgt ervoor dat de eg aangepast kan worden aan alle omstandigheden.

De **Roterra 25-serie** is uitermate geschikt voor grondbewerking na het ploegen of voor oppervlakkig werk direct na de oogst. Het is de ideale machine voor de veehouder of akkerbouwer die kwaliteitsvol werk wil afleveren tegen lage kosten.



Roterra 25		252-25	302-25
Werkbreedte	m	2,5	3
Lengte (A)	mm	1365	1365
Breedte (B)	mm	2500	3000
Hoogte (C)	mm	1250	1250
Totale breedte (D)	mm	2660	3160
Aantal rotors		10	12
Open rol	∅ mm	440	440
Min. vermogen	pk	45	50
Max. vermogen 540 t/min	pk	95	115
Max. vermogen 1000 t/min	pk	115	140
Eigen gewicht OR/PR	kg	880/975	920/1125

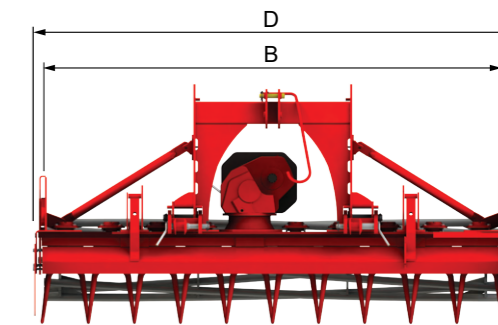
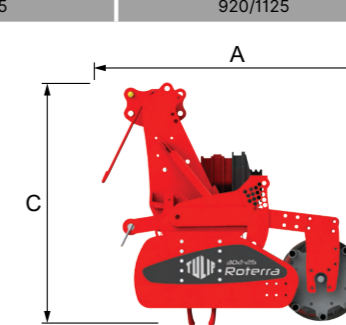



700-930-008-...



700-930-017-001



700-930-009-...



700-930-013-...



700-930-005-...



700-930-028-001

Artikelcode	Tanden t.b.v. Roterra	Prijzen in EURO
1.1699.0127.0	Druppeltand links Roterra 25-serie (230 mm)	32
1.1699.0128.0	Druppeltand rechts Roterra 25-serie (230 mm)	32

Tanden gehard in 5 zones voor extra taaiheid en verlengde levensduur. Bovenaan zijn ze extra taai. Hoe verder naar beneden, hoe harder het materiaal wordt. Hierdoor is de Tulip druppeltand extra goed bestand tegen slijtage en tegelijk taai genoeg voor extreem zware omstandigheden.



Aandrijfkast Roterra

Artikelcode	Tandwielset	Toerental 540 t/min	Toerental 1000 t/min	Prijzen in EURO
Roterra 252/302-25				
1.1699.0562.8	17-18/18-17	264/296	487/--	op aanvraag
1.1699.0568.8	16-19/19-16	236/333	437/--	op aanvraag
1.1699.0560.8	15-20/20-15	210/373	389/--	op aanvraag
1.1699.0566.8	14-21/21-14	187/420	346/--	op aanvraag
1.1699.0570.8	13-22/22-13	---/474	306/--	op aanvraag
1.1699.0564.8	12-23/23-12	---/537	270/--	op aanvraag

Standaarduitvoering

- ▶ Druppeltanden met zijbevestiging (max. werkdiepte: 230 mm)
- ▶ Driepuntsbok met schoorbalken (koker 70x70 mm)
- ▶ Verend opgehangen rotorbescherming
- ▶ Tandwielgoot met omgezet deksel voor een robuuste torsievrije constructie
- ▶ Aandrijfkast (middenaandrijving) geschikt voor 540 (standaard) of 1000 t/min
- ▶ Tandwielcombinatie 19/16 bij 540 t/min
- ▶ "Floating" systeem met open rol Ø 440 mm
- ▶ Opklapbare grondgeleiders, in hoogte en lengte verstelbaar
- ▶ Walterscheid koppelingsas met nokkenschaakelkoppeling (1 3/8" - 6 splines aan tractorzijde)

Bijzondere kenmerken en voordelen

- ▶ Gepatenteerde druppeltanden met zijbevestiging: perfecte verkrumming door de roterende beweging en de speciale vormgeving, slijtvast, geen slijtage aan de tandhouder door de zijbevestiging, snelle (de-)montage dankzij het Easylock systeem m.b.v. luchtsleutel. Brandstof besparing tot 20% t.o.v. mestanden.
- ▶ Speciale lagering (boven en onder): hoge stabiliteit.
- ▶ Speciale afdichting van de lagers en de tandwielgoot, stofvrije ontluuchting: lange levensduur geringe slijtage door optimale smering, onderhoudsarm en servicevriendelijke constructie.
- ▶ Verend opgehangen rotorbescherming: gepatenteerd systeem dat de grond voor de rotorkoepel gelijk maakt en bescherming biedt tegen stenen e.d.
- ▶ Opklapbare grondgeleiders: transportbreedte = werkbreedte.
- ▶ "Floating" systeem: bij steenachtige grond of boomwortels kan de rotorkoepel naar boven uitwijken, terwijl de instelrol de grond blijft volgen.
- ▶ Stabiele driepuntsbok: gunstige positie van het zwaartepunt, waardoor er met kleinere en lichtere tractoren gewerkt kan worden.
- ▶ Rotortoerental d.m.v. wisseltandwielen eenvoudig te wijzigen.
- ▶ Compacte bouw: aanspanning kort achter de tractor mogelijk, waardoor een zaai- of pootmachine achter de eg gemonteerd kan worden, zodat in één werkgang verschillende werkzaamheden kunnen worden uitgevoerd.

Aandachtspunten

- ▶ Breekpenautomaat Tulipmatic is aanbevolen in grond met stenen.
- ▶ De aangegeven vermogens zijn op de aftakas gemeten.

Artikelnummer	Omschrijving	Prijs (€)
700-250-004	Rotoreg Roterra 252-25 (std TWS = 19/16, 540 TPM - OR Ø 440 mm)	9.680
700-300-004	Rotoreg Roterra 302-25 (std TWS = 19/16, 540 TPM - OR Ø 440 mm)	10.505
700-930-036-001	Set tandwielen 12/23 ipv standaardcombinatie 19/16	210
700-930-036-002	Set tandwielen 13/22 ipv standaardcombinatie 19/16	210
700-930-036-003	Set tandwielen 14/21 ipv standaardcombinatie 19/16	210
700-930-036-004	Set tandwielen 15/20 ipv standaardcombinatie 19/16	150
700-930-036-005	Set tandwielen 17/18 ipv standaardcombinatie 19/16	210
700-930-013-005	Breekpenautomaat Tulipmatic ipv nokkenschaakelkoppeling 540 tpm (aanbevolen in grond met stenen)	510
700-930-013-007	Breekpenautomaat Tulipmatic ipv nokkenschaakelkoppeling 1000 tpm (aanbevolen in grond met stenen)	510
700-930-029-001	Mechanische aanbouwvelen (max. 1200 kg) 25-serie	865
700-930-017-001	Hydraulische aanbouwhetrichting 2 cilinders (max. 1700 kg) 25-serie	2.080
700-930-005-001	Sporenwissers 2x 2 tanden 252-25	1.055
700-930-005-002	Sporenwissers 2x 2 tanden 302-25	1.055
700-930-009-001	Egalisatieplaat 252-25 inclusief parallellogrammen	745
700-930-009-002	Egalisatieplaat 302-25 inclusief parallellogrammen	790
700-930-028-001	Spindelset tbv egalisatieplaat 25-serie	395
700-930-044-005	Minderprijs niet-levering open rol Ø 440 mm 252-25, lagerplaten en lagers	-505
700-930-044-001	Minderprijs niet-levering open rol Ø 440 mm 302-25, lagerplaten en lagers	-575
700-930-030-002	Extra stangenset voor open rol Ø 440 mm + bouten 252-25	565
700-930-030-004	Extra stangenset voor open rol Ø 440 mm + bouten 302-25	620
700-930-068-001	Open rol V-vorm Ø 440 mm 302-25 ipv open rol Ø 440 mm	415
700-930-007-003	Pakkerol Ø 430 mm 252-25 ipv open rol Ø 440 mm	1.350
700-930-007-002	Pakkerol Ø 430 mm 302-25 ipv open rol Ø 440 mm	1.540
700-930-008-008	Pakkerol Ø 500 mm 252-25 ipv open rol Ø 440 mm	1.665
700-930-008-001	Pakkerol Ø 500 mm 302-25 ipv open rol Ø 440 mm	1.900
700-930-023-003	Sterpakkerol Ø 440 mm 252-25 ipv open rol Ø 440 mm	1.830
700-930-023-002	Sterpakkerol Ø 440 mm 302-25 ipv open rol Ø 440 mm	2.090
700-930-069	LED verlichtingsset met dubbelzijdige signalisatieborden	810

Roterra 35 / 45

De **Roterra 35 / 45-serie** is geschikt voor tractoren van 50 tot 200 pk. De gepatenteerde druppeltanden zorgen voor een natuurlijke verkrumming en een aanzienlijke brandstofbesparing. Door de dubbele lagering in de goot is de machine extra stabiel. Een uitgebreid pakket aan opties zorgt ervoor dat de eg aangepast kan worden aan alle omstandigheden. Vanaf de 35 / 45-serie kunt u kiezen voor mestanden in plaats van druppeltanden om een betere snijwerking te garanderen.

De **Roterra 35 / 45-serie** is uitermate geschikt voor grondbewerking na het ploegen of voor oppervlakkig werk direct na de oogst. Het is de ideale machine voor de veehouder of akkerbouwer die kwaliteitsvol werk wil afleveren tegen lage kosten.



Roterra 35 / 45		302-35	352-45	402-45
Werkbreedte	m	3	3,5	4
Lengte (A)	mm	1365	1365	1365
Breedte (B)	mm	3000	3500	4000
Hoogte (C)	mm	1250	1250	1250
Totale breedte (D)	mm	3160	3660	4160
Aantal rotors		12	14	16
Open rol	ø mm	440	440	520
Min. vermogen	pk	50	65	75
Max. vermogen 540 t/min	pk	130	--	--
Max. vermogen 1000 t/min	pk	160	180	180
Eigen gewicht OR/PR	kg	1120/1260	1250/1475	1525/1645

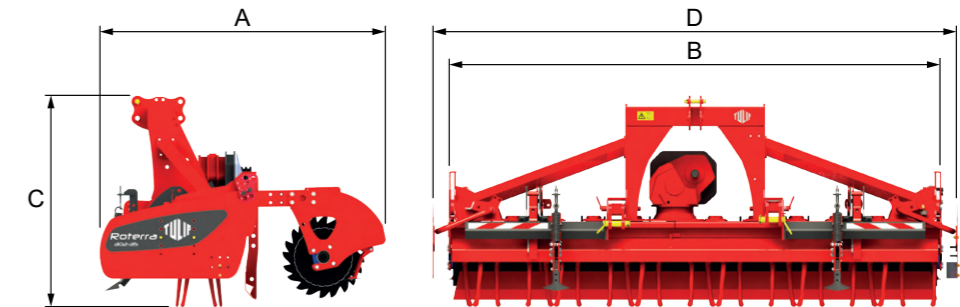



Lamier Roterra série 35



705-930-029-...



705-930-017-002



705-930-005-002



705-930-008-...



705-930-069



705-930-009-...



705-930-028-...

Artikelcode	Tanden t.b.v. Roterra	Prijzen in EURO
1.1699.0111.0	Druppeltand links Roterra 35/45/55-serie (240 mm)	28
1.1699.0112.0	Druppeltand rechts Roterra 35/45/55-serie (240 mm)	28
1.1699.0124.0	Druppeltand links Roterra 35/45/55-serie (280 mm)	31
1.1699.0125.0	Druppeltand rechts Roterra 35/45/55-serie (280 mm)	31
1.1699.0122.0	Mestand links Roterra 35/45/55-serie (240 mm)	43
1.1699.0123.0	Mestand rechts Roterra 35/45/55-serie (240 mm)	43

Tanden gehard in 5 zones voor extra taaheid en verlengde levensduur. Bovenaan zijn ze extra taai. Hoe verder naar beneden, hoe harder het materiaal wordt. Hierdoor is de Tulip druppeltand extra goed bestand tegen slijtage en tegelijk taai genoeg voor extreem zware omstandigheden.

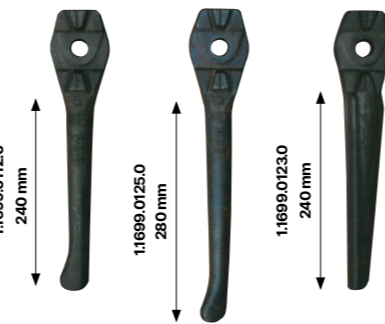

Aandrijfkast Roterra

Artikelcode	Tandwielset	Toerental 540 t/min	Toerental 1000 t/min	Prijzen in EURO
Roterra 302-35				
1.1699.0562.8	17-18/18-17	237/265	438/--	op aanvraag
1.1699.0568.8	16-19/19-16	211/298	391/--	op aanvraag
1.1699.0560.8	15-20/20-15	186/333	348/--	op aanvraag
1.1699.0566.8	14-21/21-14	168/376	310/--	op aanvraag
1.1699.0570.8	13-22/22-13	---/423	274/--	op aanvraag
1.1699.0564.8	12-23/23-12	---/480	242/--	op aanvraag
Roterra 302/352/402/452-45				
1.1699.0532.8	17-18/18-17	--	241/270	op aanvraag
1.1699.0538.8	16-19/19-16	--	215/303	op aanvraag
1.1699.0530.8	15-20/20-15	--	191/340	op aanvraag
1.1699.0536.8	14-21/21-14	--	170/382	op aanvraag
1.1699.0534.8	12-23/23-12	--	---/489	op aanvraag

Standaarduitvoering

- ▶ Druppeltanden met zijbevestiging (max. werkdiepte: 240 mm)
- ▶ T/m 352: driepuntsbok met schoorbalken (koker 80x80 mm)
- ▶ 402: zware 55-serie driepuntsbok met zware schoorbalken (koker 100x100 mm)
- ▶ Verend opgehangen rotorbescherming
- ▶ Zware tandwielgoot met omgezet deksel voor een robuuste torsievrije constructie
- ▶ 35-Serie: zware aandrijfkast (middenaandrijving) geschikt voor 540 en 1000 t/min (standaard)
- ▶ 45-Serie: extra zware aandrijfkast (geen middenaandrijving) geschikt voor 1000 t/min
- ▶ 35-Serie: tandwielcombinatie 15/20 bij 1000 t/min
- ▶ 45-Serie: tandwielcombinatie 20/15 bij 1000 t/min
- ▶ T/m 352: "floating" systeem met open rol Ø 440 mm
- ▶ 402: "floating" systeem met open rol Ø 520 mm
- ▶ Opklapbare grondgeleiders, in hoogte en lengte verstelbaar
- ▶ Walterscheid koppeling met nokkenschaakelkoppeling (1 3/8" - 6 splines aan tractorzijde)

Bijzondere kenmerken en voordelen

- ▶ Gepatenteerde druppeltanden met zijbevestiging: perfecte verkrumming door de roterende beweging en de speciale vormgeving, slijtvast, geen slijtage aan de tandhouder door de zijbevestiging, snelle (de-)montage dankzij het Easylock systeem m.b.v. luchtsleutel. Brandstofbesparing tot 20% t.o.v. mestanden.
- ▶ Speciale lagering (boven en onder): hoge stabiliteit.
- ▶ Speciale afdichting van de lagers en de tandwielgoot, stofvrije ontluuchting: lange levensduur, geringe slijtage door optimale smering, onderhoudsarm en servicevriendelijke constructie.
- ▶ Verend opgehangen rotorbescherming: gepatenteerd systeem dat de grond voor de rotorkoepel gelijk maakt en bescherming biedt tegen stenen e.d.
- ▶ Opklapbare grondgeleiders: transportbreedte = werkbreedte.
- ▶ "Floating" systeem: bij steenachtige grond of boomwortels kan de rotorkoepel naar boven uitwijken, terwijl de instelrol de grond blijft volgen.
- ▶ Stabiele driepuntsbok: gunstige positie van het zwaartepunt, waardoor er met kleinere en lichtere tractoren gewerkt kan worden.
- ▶ Rotortoerental d.m.v. wisseltandwielen eenvoudig te wijzigen.
- ▶ Compacte bouw: aanspanning kort achter de tractor mogelijk, waardoor een zaai- of pootmachine achter de eg gemonteerd kan worden, zodat in één werkgang verschillende werkzaamheden kunnen worden uitgevoerd.

Aandachtspunten

- ▶ Voor de Roterra 302 en 352 moeten de zwaardere hefinrichtingen besteld worden van de 402/452-45 indien ook de zwaardere driepuntsbok van de 55-serie besteld wordt (artikelcode 705-930-057).
- ▶ Voor machines zonder middenaandrijving (45-serie) die gebruikt worden in combinatie met een zaaimachine is gebruik van een breekpenautomaat Tulipmatic aangeraden.
- ▶ Breekpenautomaat Tulipmatic is aanbevolen in grond met stenen.
- ▶ De aangegeven vermogens zijn op de aftakas gemeten.

Artikelnummer	Omschrijving	Prijs (€)
705-300-004	Rotoreg Roterra 302-35 (std TWS = 15/20, 1000 TPM - OR Ø 440 mm)	12.430
706-350-004	Rotoreg Roterra 352-45 (std TWS = 20/15, 1000 TPM - OR Ø 440 mm)	14.720
706-400-004	Rotoreg Roterra 402-45 (std TWS = 20/15, 1000 TPM - OR Ø 520 mm)	17.105
705-930-037-006	Set tandwielen 12/23 ipv standaardcombinatie 15/20 (1000 tpm) 35-serie	210
705-930-037-007	Set tandwielen 13/22 ipv standaardcombinatie 15/20 (1000 tpm) 35-serie	210
705-930-037-008	Set tandwielen 14/21 ipv standaardcombinatie 15/20 (1000 tpm) 35-serie	210
705-930-037-009	Set tandwielen 16/19 ipv standaardcombinatie 15/20 (1000 tpm) 35-serie	150
705-930-037-010	Set tandwielen 17/18 ipv standaardcombinatie 15/20 (1000 tpm) 35-serie	210
705-930-038-001	Set tandwielen 12/23 ipv standaardcombinatie 20/15 (1000 tpm) 45-serie	110
705-930-038-003	Set tandwielen 14/21 ipv standaardcombinatie 20/15 (1000 tpm) 45-serie	110
705-930-038-004	Set tandwielen 16/19 ipv standaardcombinatie 20/15 (1000 tpm) 45-serie	145
705-930-038-005	Set tandwielen 17/18 ipv standaardcombinatie 20/15 (1000 tpm) 45-serie	110
705-930-065	Roterra 302-35 geschikt voor 540 ipv 1000 tpm (max. 130 pk)	35
705-930-013-008	Breekpenautomaat Tulipmatic ipv nokkensch. kopp. 540 tpm 35-serie (aanbevolen in grond met stenen)	510
705-930-013-003	Breekpenautomaat Tulipmatic ipv nokkensch. kopp. 1000 tpm 35-serie (aanbevolen in grond met stenen)	510
705-930-013-004	Breekpenautomaat Tulipmatic ipv NSK 1000 tpm 45-serie (aanbevolen in grond met stenen)	510
705-930-015-001	Mestanden ipv druppeltanden 302-35/45	300
705-930-015-002	Mestanden ipv druppeltanden 352-45	360
705-930-015-003	Mestanden ipv druppeltanden 402-45	400
705-930-016	Lange tanden L=280 mm ipv 240 mm, van toepassing bij steenvrije grond (alleen bij 302-35/45)	300
705-930-029-001	Mechanische aanboudelen (max. 1200 kg) 302-35/45 en 352-45	865
705-930-029-002	Mechanische aanboudelen (max. 1800 kg) 402/452-45	865
705-930-017-001	Hydraulische aanbouwehfinrichting 2 cilinders (max. 1700 kg) 302-35/45 en 352-45	2.080
705-930-017-002	Hydraulische aanbouwehfinrichting 2 cilinders (max. 2200 kg) 402/452-45	2.905
705-930-057	Zware driepuntsbok met zware schoorbalken 55-serie voor 302-35/45 en 352-45 (std voor 402/452-45)	380
705-930-005-002	Sporenwissers 2x 2 tanden 35-serie	1.055
705-930-009-002	Egalisatieplaat 302-35/45 inclusief parallellogrammen	790
705-930-009-003	Egalisatieplaat 352-45 inclusief parallellogrammen	835
705-930-009-004	Egalisatieplaat 402-45 inclusief parallellogrammen	1.000
705-930-028-001	Spindelset tbv egalisatieplaat 302-35/45 en 352-45	395
705-930-028-002	Spindelset tbv egalisatieplaat 402/452-45	430
705-930-044-001	Minderprijs niet-levering open rol Ø 440 mm 302-35/45, lagerplaten en lagers	-575
705-930-044-002	Minderprijs niet-levering open rol Ø 440 mm 352-45, lagerplaten en lagers	-670
705-930-045-001	Minderprijs niet-levering open rol Ø 520 mm 402-45, lagerplaten en lagers	-1.335
705-930-030-004	Extra stangenset voor open rol Ø 440 mm + bouten 302-35/45	620
705-930-056-001	Open rol Ø 520 mm 302-35/45 ipv open rol Ø 440 mm	745
705-930-056-002	Open rol Ø 520 mm 352-45 ipv open rol Ø 440 mm	855
705-930-068-001	Open rol V-vorm Ø 440 mm 302-35/45 ipv open rol Ø 440 mm	415
705-930-007-002	Pakkerol Ø 430 mm 302-35/45 ipv open rol Ø 440 mm	1.540
705-930-008-001	Pakkerol Ø 500 mm 302-35/45 ipv open rol Ø 440 mm	1.900
705-930-008-002	Pakkerol Ø 500 mm 352-45 ipv open rol Ø 440 mm	2.180
705-930-008-003	Pakkerol Ø 500 mm 402-45 ipv open rol Ø 520 mm	1.500
705-930-023-002	Sterpakkerol Ø 440 mm 302-35/45 ipv open rol Ø 440 mm	2.090
705-930-069	LED verlichtingsset met dubbelzijdige signalisatieborden	810

De **Roterra 55-serie** is geschikt voor tractoren van 60 tot 275 pk. De gepatenteerde druppeltanden zorgen voor een natuurlijke verkrumeling en een aanzienlijke brandstofbesparing. Door de dubbele lagering in de goot is de machine extra stabiel. Een uitgebreid pakket aan opties zorgt ervoor dat de eg aangepast kan worden aan alle omstandigheden.

De **Roterra 55-serie** is uitgerust met tanden van 28 cm om een dieper zaaibed voor te bereiden. Deze machine is de ideale machine voor de intensieve veehouderij, akkerbouw of het zwaardere loonwerk. Wie hoge capaciteit, lage onderhoudskosten en een perfecte werking wil combineren, kiest het beste voor de 55-serie.

Door de dubbele lagering in de goot, de robuuste bok en de dikkere schoorbalken is de machine extra stabiel.

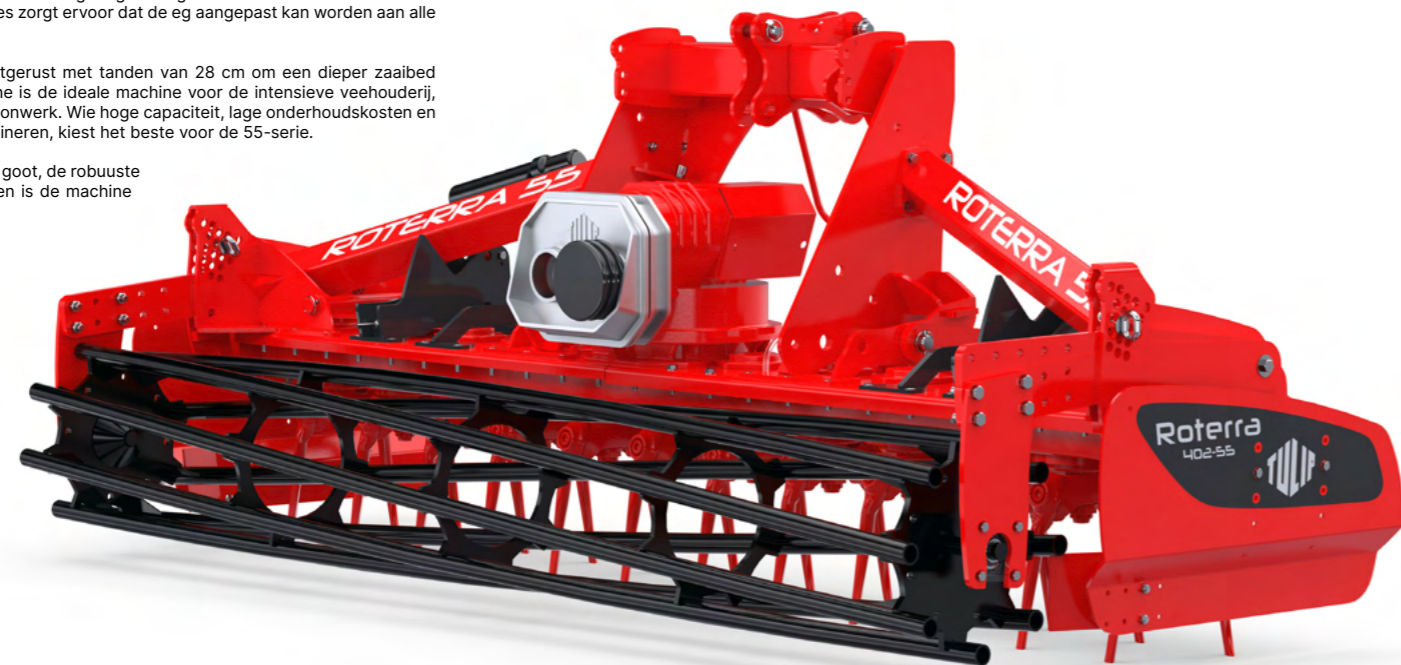

Roterra 55		302-55	402-55
Werkbreedte	m	3	4
Lengte (A)	mm	1365	1365
Breedte (B)	mm	3000	4000
Hoogte (C)	mm	1295	1295
Totale breedte (D)	mm	3160	4160
Aantal rotors		12	16
Open rol	ø mm	440	520
Min. vermogen	pk	60	80
Max. vermogen 1000 t/min	pk	200	230
Eigen gewicht OR/PR	kg	1245/1460	1730/1855

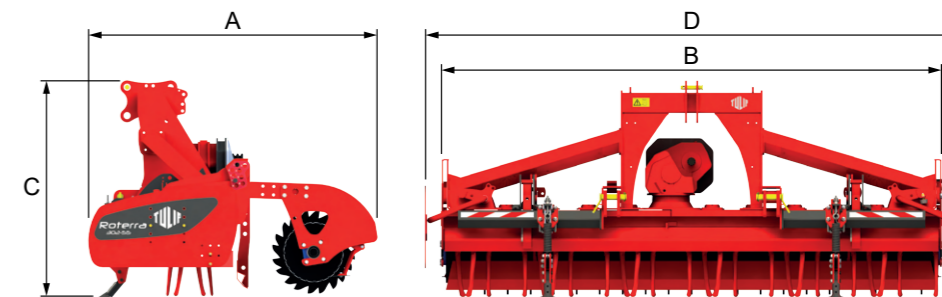



Dents à goutte brevetés



710-930-009-...



710-930-008-...



710-930-064-...



710-930-017-002



710-930-005-002



710-930-069



710-930-028-...

Artikelcode	Tanden t.b.v. Roterra	Prijzen in EURO
1.1699.0111.0	Druppeltand links Roterra 35/45/55-serie (240 mm)	28
1.1699.0112.0	Druppeltand rechts Roterra 35/45/55-serie (240 mm)	28
1.1699.0124.0	Druppeltand links Roterra 35/45/55-serie (280 mm)	31
1.1699.0125.0	Druppeltand rechts Roterra 35/45/55-serie (280 mm)	31
1.1699.0122.0	Mestand links Roterra 35/45/55-serie (240 mm)	43
1.1699.0123.0	Mestand rechts Roterra 35/45/55-serie (240 mm)	43

Tanden gehard in 5 zones voor extra taaiheid en verlengde levensduur. Bovenaan zijn ze extra taai. Hoe verder naar beneden, hoe harder het materiaal wordt. Hierdoor is de Tulip druppeltand extra goed bestand tegen slijtage en tegelijk taai genoeg voor extreem zware omstandigheden.

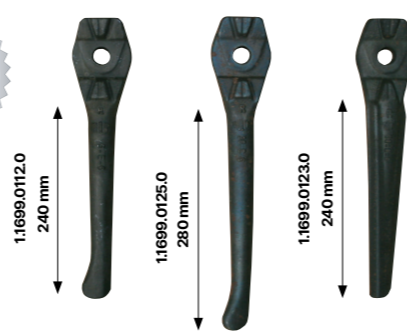

Aandrijfkast Roterra

Artikelcode	Tandwielset	Toerental 1000 t/min	Prijzen in EURO
Roterra 352/452-55			
1.1699.0532.8	17-18/18-17	241/270	op aanvraag
1.1699.0538.8	16-19/19-16	215/303	op aanvraag
1.1699.0530.8	15-20/20-15	191/340	op aanvraag
1.1699.0536.8	14-21/21-14	170/382	op aanvraag
1.1699.0534.8	12-23/23-12	---/489	op aanvraag
Roterra 302/402/502/602-55			
1.1699.0572.8	21-22/22-21	243/267	op aanvraag
1.1699.0574.8	20-23/23-20	222/293	op aanvraag
1.1699.0575.8	19-24/24-19	202/322	op aanvraag
1.1699.0576.8	18-25/25-18	184/354	op aanvraag
1.1699.0577.8	17-26/26-17	167/390	op aanvraag
1.1699.0578.8	16-27/27-16	---/430	op aanvraag

Standaarduitvoering

- ▶ Druppeltanden met zijbevestiging (max. werkdiepte: 280 mm)
- ▶ Zware driepuntsbok met zware schoorbalken (koker 100x100 mm)
- ▶ Aankoppeling cat. II en III
- ▶ Verend opgehangen rotorbescherming
- ▶ Extra zware tandwielgoot met omgezette deksels voor een robuuste torsievrije constructie
- ▶ 302/402-55: extra zware aandrijfkast (middenaandrijving) geschikt voor 1000 t/min
- ▶ 352-55: extra zware aandrijfkast (geen middenaandrijving) geschikt voor 1000 t/min
- ▶ 302/402-55: tandwielcombinatie 24/19 bij 1000 t/min
- ▶ 352-55: tandwielcombinatie 20/15 bij 1000 t/min
- ▶ 302/352-55: "floating" systeem met open rol Ø 440 mm
- ▶ 402-55: "floating" systeem met open rol Ø 520 mm
- ▶ Opklapbare grondgeleiders, in hoogte en lengte verstelbaar
- ▶ 302/352/402-55: Walterscheid koppelingssas met nokkenschakelkoppeling (1 3/8" - 6 splines aan tractorzijde)
- ▶ 302/352/402-55: aandrijfas 1 3/4" - 6 splines aan machinezijde

Bijzondere kenmerken en voordelen

- ▶ Gepatenteerde druppeltanden met zijbevestiging: perfecte verkruiemeling door de roterende beweging en de speciale vormgeving, slijtvast, geen slijtage aan de tandhouder door de zijbevestiging, snelle (de-)montage dankzij het Easylock systeem m.b.v. luchtsleutel. Brandstofbesparing tot 20% t.o.v. mestanden.
- ▶ Speciale lagering (boven en onder): hoge stabiliteit.
- ▶ Speciale afdichting van de lagers en de tandwielgoot, stofvrije ontluuchting: lange levensduur, geringe slijtage door optimale smering, onderhoudsarm en servicevriendelijke constructie.
- ▶ Verend opgehangen rotorbescherming: gepatenteerd systeem dat de grond voor de rotorkoepel gelijk maakt en bescherming biedt tegen stenen e.d.
- ▶ Opklapbare grondgeleiders: transportbreedte = werkbreedte.
- ▶ "Floating" systeem: bij steenachtige grond of boomwortels kan de rotorkoepel naar boven uitwijken, terwijl de instelrol de grond blijft volgen.
- ▶ Stabiele driepuntsbok: gunstige positie van het zwaartepunt, waardoor er met kleinere en lichtere tractoren gewerkt kan worden.
- ▶ Rotortoerental d.m.v. wisseltandwielen eenvoudig te wijzigen.
- ▶ Compacte bouw: aanspanning kort achter de tractor mogelijk, waardoor een zaai- of pootmachine achter de eg gemonteerd kan worden, zodat in één werkgang verschillende werkzaamheden kunnen worden uitgevoerd.

Aandachtspunten

- ▶ Voor machines zonder middenaandrijving (352/452-55) die gebruikt worden in combinatie met een zaai-machine is gebruik van een breekpenautomaat Tulipmatic aanbevolen.
- ▶ Breekpenautomaat Tulipmatic is aanbevolen in grond met stenen.
- ▶ De standaard lange tanden 280 mm zijn enkel geschikt voor steenvrije grond. Voor andere grondsoorten raden wij tanden van 240 mm aan.
- ▶ De aangegeven vermogens zijn op de aftakas gemeten.

Artikelnummer	Omschrijving	Prijs (€)
710-930-003	Rotoreg Roterra 302-55 met lange tanden (std TWS = 24/19, 1000 TPM - OR Ø 440 mm)	14.440
710-400-003	Rotoreg Roterra 402-55 met lange tanden (std TWS = 24/19, 1000 TPM - OR Ø 520 mm)	19.070
710-930-039-001	Set tandwielen 16/27 ipv standaardcombinatie 24/19 (1000 tpm) 302/402/502/602-55	295
710-930-039-002	Set tandwielen 17/26 ipv standaardcombinatie 24/19 (1000 tpm) 302/402/502/602-55	295
710-930-039-003	Set tandwielen 18/25 ipv standaardcombinatie 24/19 (1000 tpm) 302/402/502/602-55	260
710-930-039-004	Set tandwielen 20/23 ipv standaardcombinatie 24/19 (1000 tpm) 302/402/502/602-55	260
710-930-039-005	Set tandwielen 21/22 ipv standaardcombinatie 24/19 (1000 tpm) 302/402/502/602-55	210
710-930-013-004	Breekpenautomaat Tulipmatic ipv NSK 302/352/402/452-55 1000 tpm (aanbevolen in grond met stenen) Aftakas 953-007-005 + BA.9-1.3/4(6) 0.9001.1540.0	510
710-930-067	Aftakas Walterscheid 1 3/4"-20 splines aan tractorzijde ipv 1 3/8"-21 splines 502/602-55	135
710-930-015-005	Mestanden ipv druppeltanden 302-55	300
710-930-015-007	Mestanden ipv druppeltanden 402-55	400
710-930-029-002	Mechanische aanbouwhelfinrichting 2 cilinders (max. 2200 kg) 302/352/402/452-55	865
710-930-017-002	Hydraulische aanbouwhelfinrichting 2 cilinders (max. 2200 kg) 302/352/402/452-55	2.905
710-930-005-002	Sporenwissers 2x 2 tanden 55-serie	1.055
710-930-009-002	Egalisatieplaat 302-55 inclusief parallellogrammen	790
710-930-009-004	Egalisatieplaat 402-55 inclusief parallellogrammen	1.000
710-930-028-001	Spindelset tbv egalisatieplaat 302/352-55	395
710-930-028-002	Spindelset tbv egalisatieplaat 402/452/502/602-55	430
710-930-064-001	Markeurs 302/352-55	2.360
710-930-064-002	Markeurs 402/452-55	2.360
710-930-044-001	Minderprijs niet-levering open rol Ø 440 mm 302-55, lagerplaten en lagers	-575
710-930-045-001	Minderprijs niet-levering open rol Ø 520 mm 402-55, lagerplaten en lagers	-1.335
710-930-056-001	Open rol Ø 520 mm 302-55 ipv open rol Ø 440 mm	745
710-930-068-001	Open rol V-vorm Ø 440 mm 302-55 ipv open rol Ø 440 mm	415
710-930-008-001	Pakkerol Ø 500 mm 302-55 ipv open rol Ø 440 mm	1.900
710-930-008-003	Pakkerol Ø 500 mm 402-55 ipv open rol Ø 520 mm	1.500
710-930-047-001	Pakkerol Ø 600 mm 302-55 ipv open rol Ø 440 mm	3.735
710-930-047-003	Pakkerol Ø 600 mm 402-55 ipv open rol Ø 520 mm	3.890
710-930-023-002	Sterpakkerol Ø 440 mm 302-55 ipv open rol Ø 440 mm	2.090
710-930-069	LED verlichtingsset met dubbelzijdige signaalstieborden	810

Multidisc

De **Multidisc** is een vaste schijveneg met schijven met een diameter van 510 mm en een rijafstand van 80 cm. Hij is verkrijgbaar in werkbreedtes van 1,8 meter tot en met 4,5 meter. Het is een lichte, maar robuuste machine.

De agressieve werking van de kartelschijven zorgt voor een ideale verwerking en vermenging van de gewasresten. De **Multidisc** is een ideale machine voor de veehouder of akkerbouwer die aan intensieve stoppelbewerking wil doen tegen lage kosten.

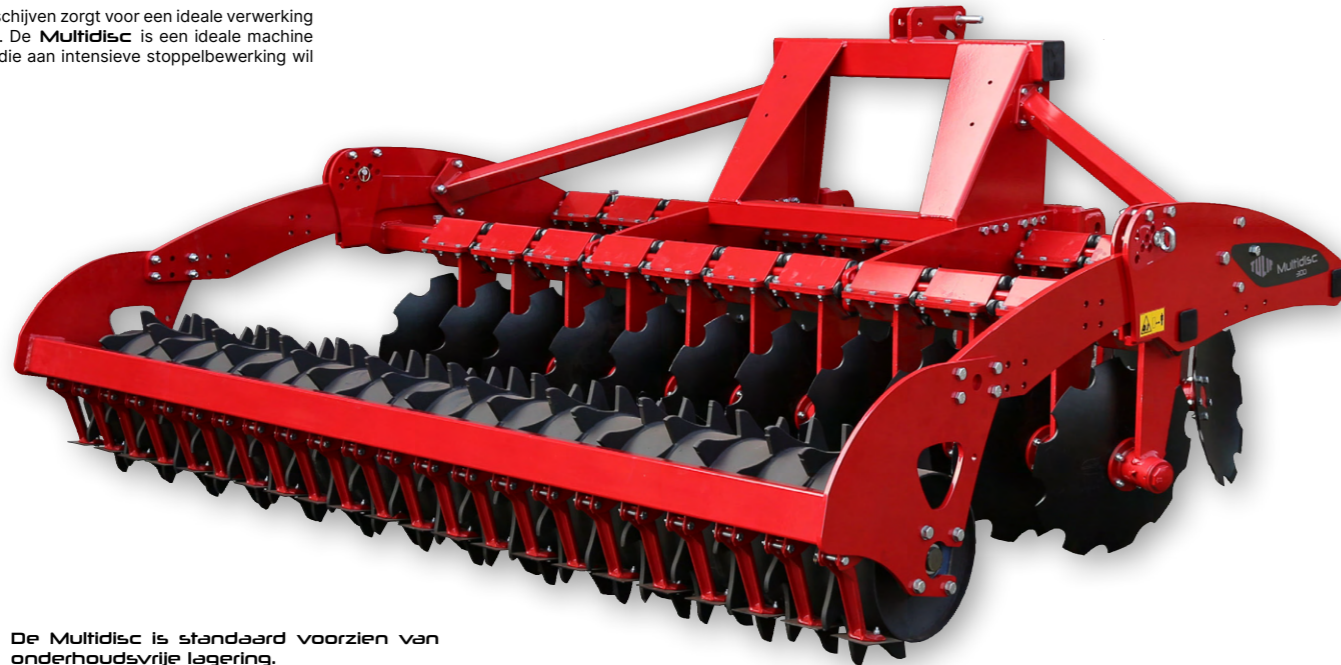

De Multidisc is standaard voorzien van onderhoudsvrije lagering.



Multidisc		180	200	250	300
Werkbreedte	m	1,8	2	2,5	3
Lengte (A)	mm	2280	2280	2280	2280
Breedte (B)	mm	1800	2000	2500	3000
Hoogte (C)	mm	1350	1350	1350	1350
Open rol	ø mm	440	440	440	440
Aantal schijven		12	14	18	22
Min./max. vermogen	pk	40/70	50/75	60/100	75/120
Eigen gewicht OR/PR 500	kg	720/825	875/985	975/1115	1140/1305

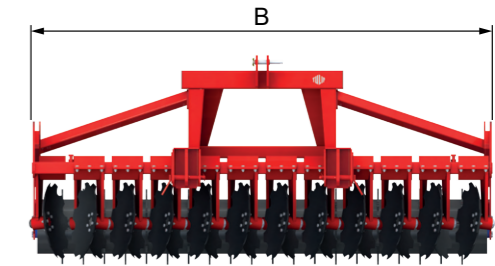
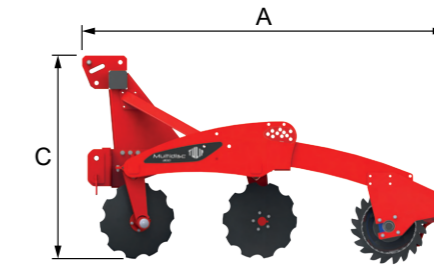



745-935-089



745-935-003-005



745-935-003-002

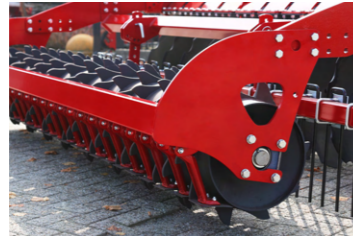

745-935-001-...



745-935-008-...



745-935-069-...



745-935-004-001



745-935-064-001

Artikelcode	Onderdelen t.b.v. Multidisc	Prijzen in EURO
760-020-022	Schijf Ø 510x5 mm 5-gaats gekarteld	69
760-020-062	Schijf Ø 510x5 mm 5-gaats gekarteld economy model	op aanvraag

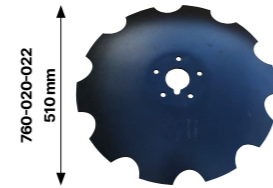

Geslepen schijven

Standaarduitvoering

- ▶ 2 rijen met geharde stalen schijven Ø 510 mm
- ▶ Schijvenbalkafstand 80 cm
- ▶ Onderhoudsvrije lagering
- ▶ Schijfarmen opgehangen d.m.v. ronde rubbers voor een maximale bewegingsvrijheid van de schijven afzonderlijk
- ▶ Stabiël, gepoedercoat hoofdframe met robuust uitgevoerde bok
- ▶ T/m 200: aankoppeling cat. II
- ▶ Vanaf 250: aankoppeling cat. II en III
- ▶ Diepte-instelling door "floating" systeem met open rol Ø 440 mm

Bijzondere kenmerken en voordelen

- ▶ Geharde stalen schijven, degelijke zijbevestiging met 5 bouten 10.9, eenvoudig bereikbaar.
- ▶ De agressieve werking van de gekartelde schijven en de grote afstand tussen de rijen schijven geven een ideale verwerking en optimale vermenging van gewasresten of groenbemesting met de bouwlaag.
- ▶ Perfect afgedichte lagers waardoor smeren niet meer nodig is.
- ▶ Hoge stabiliteit van de ophanging van de hefarmen van de rol.
- ▶ "Floating" systeem: bij steenachtige grond of boomwortels kan de schijveneg naar boven uitwijken, terwijl de instelrol de grond blijft volgen.

Nadere uitleg accessoires

- ▶ Hydraulische rolverstelling: twee cilinders die het mogelijk maken om de rol te verstellen met hydrauliek van de trekker.
- ▶ Stroverdeeleeg: deze bevindt zich achter de laatste rij schijven en zorgt voor een verbeterde bedekking van gewasresten. De hoogte en hoek zijn verstelbaar.
- ▶ Grondgeleiderplaat rechts: bodemvolgende zijplaat die de grondstrook binnen de werkbreedte houdt.
- ▶ Set grondgeleiderschijven rechts: set van 2 verstelbare zijschijven. De eerste schijf houdt de grondstrook binnen de werkbreedte. De tweede schijf heeft een egaliserende werking.

Artikelnummer	Omschrijving	Prijs (€)
745-180	Schijveneg Multidisc: 180 (schijven Ø 510 mm - OR Ø 440 mm)	6.135
745-200	Schijveneg Multidisc: 200 (schijven Ø 510 mm - OR Ø 440 mm)	6.730
745-250	Schijveneg Multidisc: 250 (schijven Ø 510 mm - OR Ø 440 mm)	7.935
745-300	Schijveneg Multidisc: 300 (schijven Ø 510 mm - OR Ø 440 mm)	9.160
745-935-030-005	Minderprijs niet-levering open rol Ø 440 mm 180, stabilisatiekoker, lagerplaten en lagers	-430
745-935-030-003	Minderprijs niet-levering open rol Ø 440 mm 200, stabilisatiekoker, lagerplaten en lagers	-475
745-935-030-004	Minderprijs niet-levering open rol Ø 440 mm 250, stabilisatiekoker, lagerplaten en lagers	-560
745-935-030-001	Minderprijs niet-levering open rol Ø 440 mm 300, stabilisatiekoker, lagerplaten en lagers	-640
745-935-019-003	Open rol Ø 520 mm 200 ipv open rol Ø 440 mm	565
745-935-019-004	Open rol Ø 520 mm 250 ipv open rol Ø 440 mm	650
745-935-019-001	Open rol Ø 520 mm 300 ipv open rol Ø 440 mm	745
745-935-001-005	Pakkerrol Ø 500 mm 180 ipv open rol Ø 440 mm	1.260
745-935-001-003	Pakkerrol Ø 500 mm 200 ipv open rol Ø 440 mm	1.355
745-935-001-004	Pakkerrol Ø 500 mm 250 ipv open rol Ø 440 mm	1.570
745-935-001-001	Pakkerrol Ø 500 mm 300 ipv open rol Ø 440 mm	1.795
745-935-025-001	Pakkerrol Ø 600 mm 300 ipv open rol Ø 440 mm	3.625
745-935-089	Hydraulische rolverstelling	1.515
745-935-069-012	Stroverdeeleeg 180 achter de laatste rij schijven	620
745-935-069-008	Stroverdeeleeg 200 achter de laatste rij schijven	640
745-935-069-009	Stroverdeeleeg 250 achter de laatste rij schijven	715
745-935-069-001	Stroverdeeleeg 300 achter de laatste rij schijven	790
745-935-003-002	Grondgeleiderplaat rechts (hand-model)	565
745-935-003-005	Set grondgeleiderschijven rechts	1.005
745-935-064-001	LED verlichtingsset met signalisatieborden achteraan	810
745-935-004-001	Ballastbak	405

Multidisc XL

De **Multidisc XL** is een vaste schijveneg met schijven met een diameter van 560 mm en een rijafstand van 100 cm. Hij is verkrijgbaar in werkbreedtes van 3,0 tot en met 4,5 meter. De schijfelementen zijn 25 mm dik en gebogen voor extra stevigheid en het doorlaten van stenen. Men kan gegolfde schijven (Wave discs) monteren voor een betere snijwerking op de voorste rij, bijvoorbeeld wanneer er veel gewasresten zijn achtergebleven zoals bij dorsmais of groenbemester.

De **Multidisc XL** werkt net iets dieper en agressiever dan de gewone Multidisc. Ook heeft de machine meer doorlaat in het frame. Het is de ideale machine voor de veehouder of akkerbouwer die aan intensieve stoppelbewerking wil doen bij een hoge concentratie gewasresten.

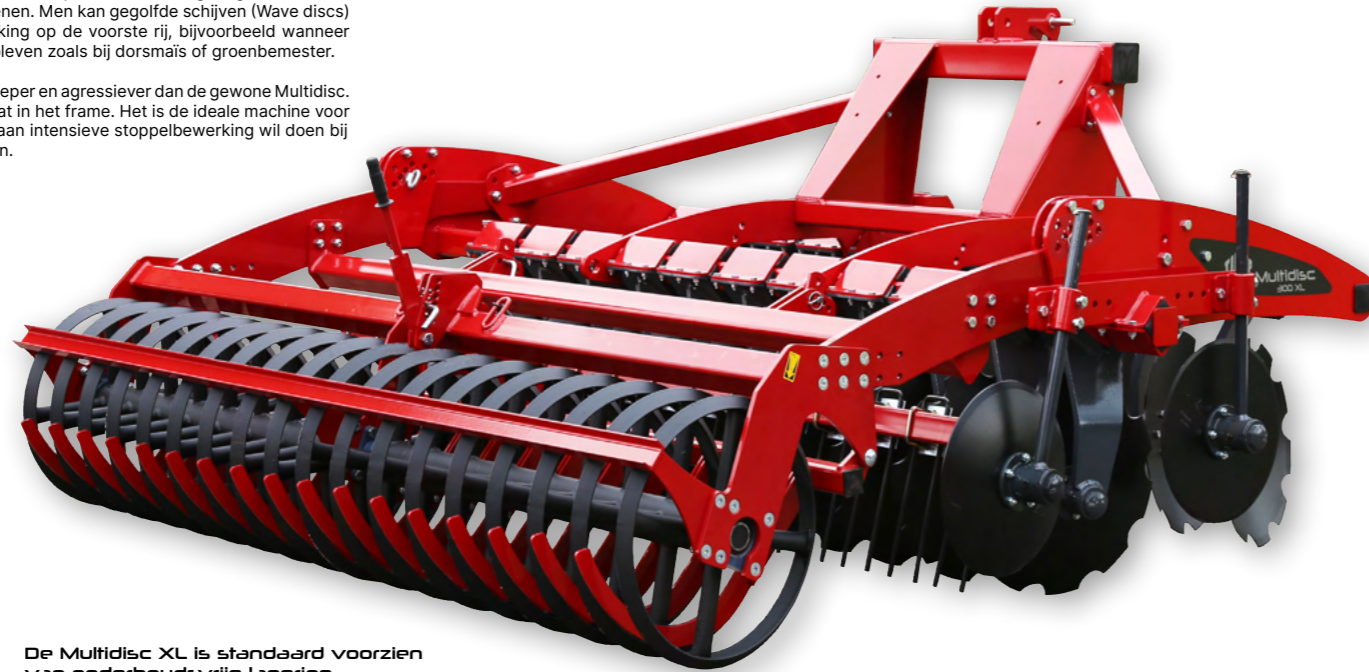

De Multidisc XL is standaard voorzien van onderhoudsvrije lagering.



Multidisc XL

		300 XL
Werkbreedte	m	3
Lengte (A)	mm	2480
Breedte (B)	mm	3000
Hoogte (C)	mm	1390
Open rol	ø mm	520
Aantal schijven		22
Min./max. vermogen	pk	95/140
Eigen gewicht OR/PR 500	kg	1440/1500



300 XL

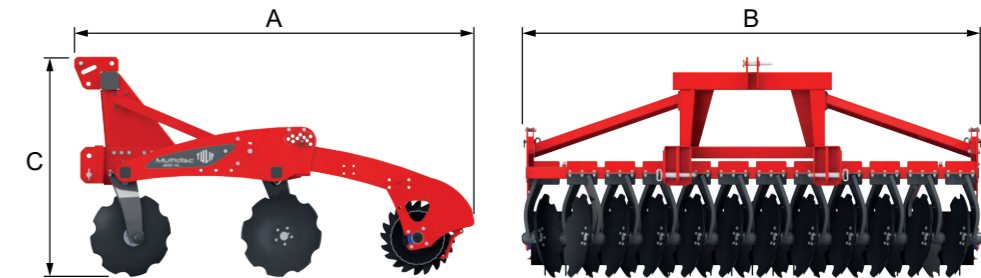



747-935-069-...



747-935-003-005



747-935-003-002

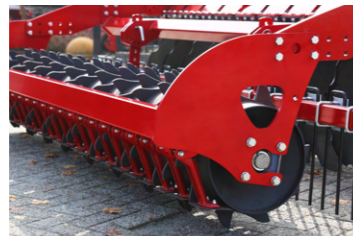

747-935-050-...



747-935-053-...



747-935-004-001

Artikelcode	Onderdelen t.b.v. Multidisc	Prijzen in EURO
760-020-033	Schijf Ø 560x5 mm 5-gaats gekarteld	79
760-020-063	Schijf Ø 560x5 mm 5-gaats gekarteld economy model	op aanvraag
760-020-095	Wave disc Ø 560x5 mm 5-gaats	op aanvraag

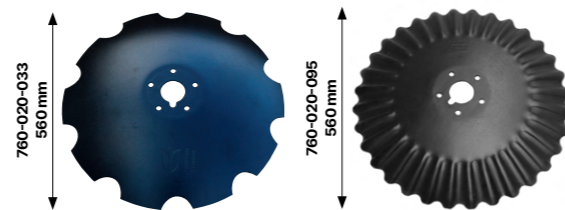

Geslepen schijven

Standaarduitvoering

- ▶ 2 rijen met grote geharde stalen schijven Ø 560 mm
- ▶ Schijvenbalkafstand 100 cm
- ▶ Onderhoudsvrije lagering
- ▶ Schijfarmen opgehangen d.m.v. driehoekige rubbers voor een maximale bewegingsvrijheid van de schijven afzonderlijk
- ▶ Stabiel, gepoedercoat hoofdframe met robuust uitgevoerde bok
- ▶ Aankoppeling cat. II en III
- ▶ Diepte-instelling door "floating" systeem met open rol Ø 520 mm
- ▶ Schoren voor een hoge stabiliteit
- ▶ Hydraulische ontgrendeling

Bijzondere kenmerken en voordelen

- ▶ Geharde stalen schijven, degelijke zijbevestiging met 5 bouten 10.9, eenvoudig bereikbaar.
- ▶ De agressieve werking van de gekartelde schijven en de extra grote afstand tussen de rijen schijven geven een ideale verwerking en optimale vermenging van gewasresten of groenbemesting met de bouwlaag.
- ▶ Perfect afgedichte lagers waardoor smeren niet meer nodig is.
- ▶ "Floating" systeem: bij steenachtige grond of boomwortels kan de schijveneg naar boven uitwijken, terwijl de instelrol de grond blijft volgen

Nadere uitleg accessoires

- ▶ Hydraulische rolverstelling: twee cilinders die het mogelijk maken om de rol te verstellen met hydrauliek van de trekker.
- ▶ Stroverdeeleg: deze bevindt zich achter de laatste rij schijven en zorgt voor een verbeterde bedekking van gewasresten. De hoogte en hoek zijn verstelbaar.
- ▶ Grondgeleiderplaat rechts: bodemvolgende zijplaat die de grondstroom binnen de werkbreedte houdt.
- ▶ Set grondgeleiderschijven rechts: set van 2 verstelbare zijschijven. De eerste schijf houdt de grondstroom binnen de werkbreedte. De tweede schijf heeft een egaliserende werking.
- ▶ "Junior trailing kit": transportkit waarvan de dissel vooraan aan de driepuntsbok bevestigd wordt en waarvan het opklapbare wielstel achteraan de bok wordt bevestigd.

Verschillen Multidisc XL / Multidisc

- ▶ Schijven Ø 560 mm i.p.v. Ø 510 mm met langere schijfarmen
- ▶ Grotere afstand tussen de rijen schijven (20 cm meer)
- ▶ Schijfarmen 25 mm i.p.v. 20 mm
- ▶ Open rol Ø 520 mm i.p.v. Ø 440 mm
- ▶ Schijfarmen opgehangen d.m.v. driehoekige i.p.v. ronde rubbers
- ▶ Grotere grondstroom en capaciteit
- ▶ Schoren voor een hoge stabiliteit

Artikelnummer	Omschrijving	Prijs (€)
747-300	Schijveneg Multidisc 300 XL (schijven Ø 560 mm - OR Ø 520 mm)	11.205
747-935-032-001	Minderprijs niet-levering open rol Ø 520 mm 300 XL, stabilisatiekoker, lagerplaten en lagers	-1.085
747-935-050-001	Pakkerol Ø 500 mm 300 XL ipv open rol Ø 520 mm	1.055
747-935-051-001	Pakkerol Ø 600 mm 300 XL ipv open rol Ø 520 mm	2.885
747-935-086-001	Open rol V-vorm Ø 640 mm 300 XL ipv open rol Ø 520 mm	1.065
747-935-053-001	Ringrol Ø 600 mm 300 XL ipv open rol Ø 520 mm	2.250
747-935-082-001	Dubbele ringrol Ø 600 / Ø 600 mm 300 XL ipv standaard open rol Ø 520 mm	3.880
747-935-115-001	DD rol Ø 600 mm 300 XL ipv open rol Ø 520 mm	2.595
747-935-089	Hydraulische rolverstelling	1.515
747-935-069-001	Stroverdeeleg 300 XL achter de laatste rij schijven	790
747-935-003-002	Grondgeleiderplaat rechts (hand-model)	565
747-935-003-005	Set grondgeleiderschijven rechts	1.005
747-935-064-001	LED verlichtingsset met signalisatieborden achteraan	810
747-935-004-001	Ballastbak	405
747-935-083-001	Opklapbaar transportonderstel met hydr. verstelbare trekboom "Junior trailing kit" voor XL	11.575
747-935-104	Wave disc Ø 560 i.p.v. standaard schijf Ø 560 mm, per schijf	20

Multidisc XLH

De **Multidisc XLH** is een opklapbare schijveneg met schijven met een diameter van 560 mm en een rijafstand van 100 cm. Hij is verkrijgbaar in werkbreedtes van 4,0 tot en met 9,5 meter. Opgeklapt blijft de machine binnen de reglementaire transportbreedte. Uitgeklapt heeft deze een goede bodemvolgving voor een perfect werkresultaat.

Iedere schijveneg van de XLH-serie kan uitgerust worden met een Junior / Senior transportonderstel zodat de machine verandert in een getrokken machine. Men kan gegolfde schijven (Wave discs) monteren voor een betere snijwerking op de voorste rij, bijvoorbeeld wanneer er veel gewasresten zijn achtergebleven zoals bij dorsmais of groenbemester.

De **Multidisc XLH** werkt net iets dieper en agressiever dan de Multidisc H. Ook heeft de machine meer doorlaat in het frame. Het is de ideale machine voor de veehouder of akkerbouwer die aan intensieve stoppelbewerking wil doen bij een hoge concentratie gewasresten.



De Multidisc XLH is standaard voorzien van onderhoudsvrije lagering.



Multidisc XLH	400 XLH	450 XLH	500 XLH	600 XLH	
Werkbreedte	m	4	4,5	5	6
Lengte (A)	mm	2545	2545	2545	2545
Breedte (B)	mm	4000	4500	5000	6000
Hoogte (C)	mm	1675	1675	1675	1675
Breedte opgeklapt	mm	2980	2980	2980	2980
Hoogte opgeklapt	mm	2000	2250	2500	3000
Open rol	ø mm	520	520	520	520
Aantal schijven		30	34	38	46
Min./max. vermogen	pk	125/190	145/210	160/240	190/290
Eigen gewicht OR/PR 500	kg	2470/2565	2620/2750	3005/3185	3385/3495

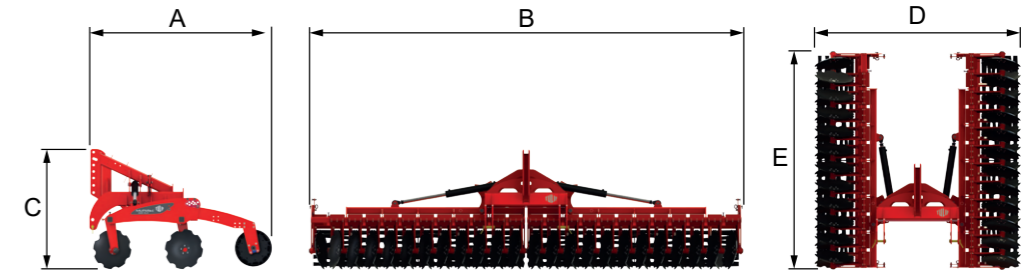



748-935-003-005



748-935-003-002

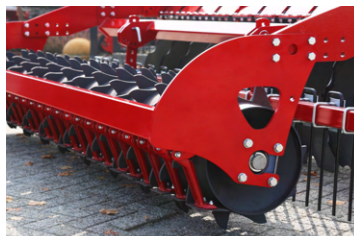

748-935-052-...



748-935-054



748-935-069



748-935-064-002



748-935-072



748-935-083-001

Artikelcode	Onderdelen t.b.v. Multidisc	Prijzen in EURO
760-020-033	Schijf Ø 560x5 mm 5-gaats gekarteld	79
760-020-063	Schijf Ø 560x5 mm 5-gaats gekarteld economy model	op aanvraag
760-020-095	Wave disc Ø 560x5 mm 5-gaats	op aanvraag

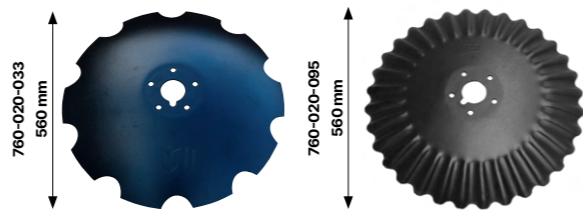

Geslepen schijven

Standaarduitvoering

- ▶ 2 rijen met grote geharde stalen schijven Ø 560 mm
- ▶ Schijvenbalkafstand 100 cm
- ▶ Onderhoudsvrije lagering
- ▶ Schijfarmen opgehangen d.m.v. driehoekige rubbers voor een maximale bewegingsvrijheid van de schijven afzonderlijk
- ▶ Stabiël, gepoedercoat hoofdframe met robuust uitgevoerde bok
- ▶ 400 XLH/450 XLH: aankoppeling cat. II en III
- ▶ Vanaf 500 XLH: aankoppeling cat. III/Quick hitch
- ▶ Hydraulisch opvouwbaar voor wegtransport
- ▶ Hydraulische ontgrendeling
- ▶ Diepte-instelling door "floating" systeem met open rol Ø 520 mm

Bijzondere kenmerken en voordelen

- ▶ Geharde stalen schijven, degelijke zijbevestiging met 5 bouten 10.9, eenvoudig bereikbaar.
- ▶ De agressieve werking van de gekartelde schijven en de extra grote afstand tussen de rijen schijven geven een ideale verwerking en optimale vermenging van gewasresten of groenbemesting met de bouwlaag.
- ▶ Perfect afgedichte lagers waardoor smeren niet meer nodig is.
- ▶ "Floating" systeem: bij steenachtige grond of boomwortels kan de schijveneg naar boven uitwijken, terwijl de instelrol de grond blijft volgen.
- ▶ Transportbreedte binnen de 3 meter: probleemloos wegtransport. De opgeklapte delen van de machine worden door 2 haken vergrendeld.

Nadere uitleg accessoires

- ▶ Hydraulische rolverstelling: twee cilinders die het mogelijk maken om de rol te verstellen met hydrauliek van de trekker.
- ▶ Stroverdeele: deze bevindt zich achter de laatste rij schijven en zorgt voor een verbeterde bedekking van gewasresten. De hoogte en hoek zijn verstelbaar.
- ▶ Grondgeleiderplaat rechts: bodemvolgende zijplaat die de grondstroom binnen de werkbreedte houdt.
- ▶ Set grondgeleiderschijven rechts: set van 2 verstelbare zijschijven. De eerste schijf houdt de grondstroom binnen de werkbreedte. De tweede schijf heeft een egaliserende werking.
- ▶ Extra gewicht: aan te raden vanaf de Multidisc 600 XLH of bij harde grond en/of taai restgewas.
- ▶ "Junior/senior trailing kit": transportkit waarvan de dissel vooraan aan de driepuntsbok bevestigd wordt en waarvan het opklapbare wielstel achteraan de bok wordt bevestigd.

Artikelnummer	Omschrijving	Prijs (€)
748-400	Schijveneg Multidisc 400 XLH (schijven Ø 560 mm - OR Ø 520 mm)	19.505
748-450	Schijveneg Multidisc 450 XLH (schijven Ø 560 mm - OR Ø 520 mm)	21.110
748-500	Schijveneg Multidisc 500 XLH (schijven Ø 560 mm - OR Ø 520 mm)	22.695
748-600	Schijveneg Multidisc 600 XLH (schijven Ø 560 mm - OR Ø 520 mm)	25.885
748-935-033-001	Minderprijs niet-levering open rol Ø 520 mm 400 XLH, stabilisatiekoker, lagerplaten en lagers	-1.660
748-935-033-002	Minderprijs niet-levering open rol Ø 520 mm 450 XLH, stabilisatiekoker, lagerplaten en lagers	-1.800
748-935-033-003	Minderprijs niet-levering open rol Ø 520 mm 500 XLH, stabilisatiekoker, lagerplaten en lagers	-1.945
748-935-033-004	Minderprijs niet-levering open rol Ø 520 mm 600 XLH, stabilisatiekoker, lagerplaten en lagers	-2.225
748-935-052-001	Pakkerol Ø 500 mm 400 XLH ipv open rol Ø 520 mm	1.595
748-935-052-002	Pakkerol Ø 500 mm 450 XLH ipv open rol Ø 520 mm	1.725
748-935-052-003	Pakkerol Ø 500 mm 500 XLH ipv open rol Ø 520 mm	1.850
748-935-052-004	Pakkerol Ø 500 mm 600 XLH ipv open rol Ø 520 mm	2.100
748-935-055-001	Pakkerol Ø 600 mm 400 XLH ipv open rol Ø 520 mm	4.345
748-935-055-002	Pakkerol Ø 600 mm 450 XLH ipv open rol Ø 520 mm	4.695
748-935-055-003	Pakkerol Ø 600 mm 500 XLH ipv open rol Ø 520 mm	5.060
748-935-055-004	Pakkerol Ø 600 mm 600 XLH ipv open rol Ø 520 mm	5.765
748-935-087-003	Open rol V-vorm Ø 640 mm 500 XLH ipv open rol Ø 520 mm	1.855
748-935-087-004	Open rol V-vorm Ø 640 mm 600 XLH ipv open rol Ø 520 mm	2.120
748-935-054-001	Ringrol Ø 600 mm 400 XLH ipv open rol Ø 520 mm	3.390
748-935-054-002	Ringrol Ø 600 mm 450 XLH ipv open rol Ø 520 mm	3.665
748-935-054-003	Ringrol Ø 600 mm 500 XLH ipv open rol Ø 520 mm	3.945
748-935-054-004	Ringrol Ø 600 mm 600 XLH ipv open rol Ø 520 mm	4.490
748-935-117-001	DD rol Ø 600 mm 400 XLH ipv open rol Ø 520 mm	4.170
748-935-117-003	DD rol Ø 600 mm 500 XLH ipv open rol Ø 520 mm	4.670
748-935-117-004	DD rol Ø 600 mm 600 XLH ipv open rol Ø 520 mm	5.180
748-935-089	Hydraulische rolverstelling	1.515
748-935-069-003	Stroverdeeleeg 400 XLH achter de laatste rij schijven	1.280
748-935-069-004	Stroverdeeleeg 450 XLH achter de laatste rij schijven	1.350
748-935-069-005	Stroverdeeleeg 500 XLH achter de laatste rij schijven	1.420
748-935-069-006	Stroverdeeleeg 600 XLH achter de laatste rij schijven	1.555
748-935-003-002	Grondgeleiderplaat rechts (hand-model)	565
748-935-003-005	Set grondgeleiderschijven rechts	1.005
748-935-064-002	Verlichtingsset XLH	925
748-935-074	Diepte-instellingswielen vooraan	1.615
748-935-027-001	Extra gewicht basis 300 kg	955
748-935-027-002	Extra gewicht supplement 150 kg	475
748-935-083-001	Opklapbaar transportonderstel met hydr. verstelbare trekboom "Junior trailing kit" t/m 700 XLH	11.575
748-935-104	Wave disc Ø 560 i.p.v. standaard schijf Ø 560 mm, per schijf	20
748-935-072	Opbouw bemester op Multidisc XLH	op aanvraag

Multidisc XXL

De **Multidisc XXL** is een vaste schijveneg met schijven met een diameter van 610 mm en een rijafstand van 115 cm. Hij is verkrijgbaar in werkbreedtes van 3,0 tot en met 4,5 meter. De schijfelementen zijn 25 mm dik en gebogen voor extra stevigheid en het doorlaten van stenen. Men kan gegolfde schijven (Wave discs) monteren voor een betere snijwerking op de voorste rij, bijvoorbeeld wanneer er veel gewasresten zijn achtergebleven zoals bij dorsmaais of groenbemester.

De **Multidisc XXL** werkt net iets dieper en agressiever dan de Multidisc XL. Ook heeft de machine meer doorlaat in het frame. Het is de ideale machine voor de veehouder of akkerbouwer die aan intensieve stoppelbewerking wil doen bij een zeer hoge concentratie gewasresten en extreme omstandigheden. Het is de meest robuuste machine in het Multidisc gamma.

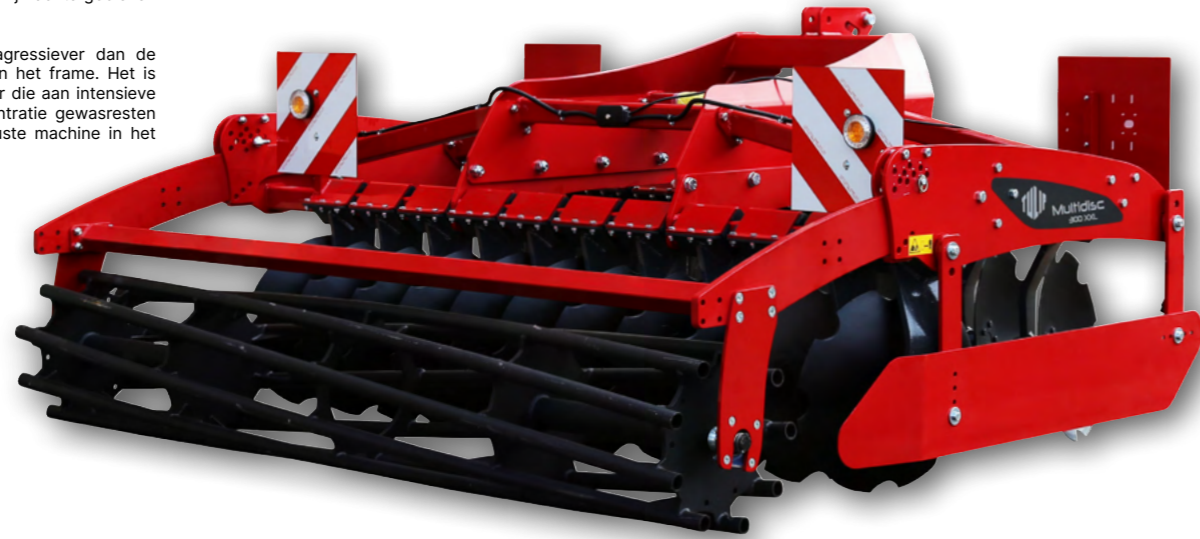

Multidisc XXL		300 XXL
Werkbreedte	m	3
Lengte (A)	mm	2780
Breedte (B)	mm	3000
Hoogte (C)	mm	1485
Open rol	ø mm	520
Aantal schijven		22
Min./max. vermogen	pk	110/150
Eigen gewicht OR/PR 500	kg	1520/1800

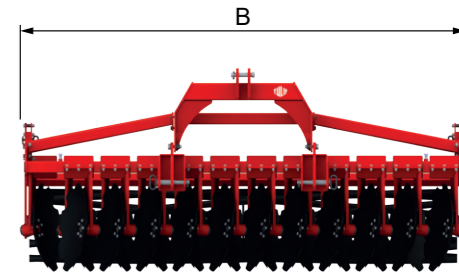
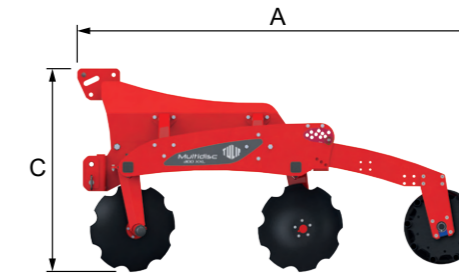

De Multidisc XXL is standaard voorzien van onderhoudsvrije lagering.





Suspension à barre de torsion des disques



779-935-003-010



779-935-069-...



779-935-083-001

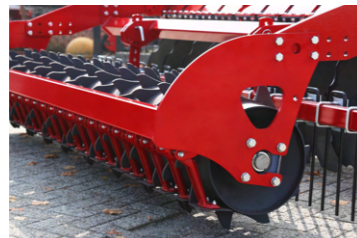

779-935-050-...



779-935-089



779-935-064-001



779-935-083-001

Artikelcode	Onderdelen t.b.v. Multidisc	Prijzen in EURO
760-020-033	Schijf Ø 560x5 mm 5-gaats gekarteld	79
760-020-044	Schijf Ø 610x6 mm 5-gaats gekarteld	op aanvraag
760-020-063	Schijf Ø 560x5 mm 5-gaats gekarteld economy model	op aanvraag
760-020-095	Wave disc Ø 560x5 mm 5-gaats	op aanvraag

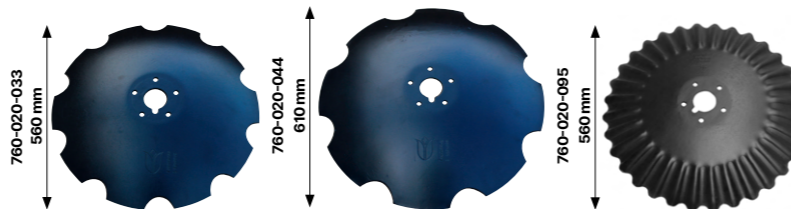

Geslepen schijven

Standaarduitvoering

- ▶ 2 rijen met grote geharde stalen schijven Ø 610 mm
- ▶ Schijvenbalkafstand 115 cm
- ▶ Onderhoudsvrije lagering
- ▶ Schijfarmen opgehangen d.m.v. driehoekige rubbers voor een maximale bewegingsvrijheid van de schijven afzonderlijk
- ▶ Stabiel, gepoedercoat hoofdframe met robuust uitgevoerde bok
- ▶ Aankoppeling cat. II en III
- ▶ Diepte-instelling door "floating" systeem met open rol Ø 520 mm
- ▶ Schoren voor een hoge stabiliteit

Bijzondere kenmerken en voordelen

- ▶ Geharde stalen schijven, degelijke zijbevestiging met 5 bouten 10.9, eenvoudig bereikbaar.
- ▶ De agressieve werking van de gekartelde schijven en de extra grote afstand tussen de rijen schijven geven een ideale verwerking en optimale vermenging van gewasresten of groenbemesting met de bouwlaag.
- ▶ Perfect afgedichte lagers waardoor smeren niet meer nodig is.
- ▶ "Floating" systeem: bij steenachtige grond of boomwortels kan de schijveneg naar boven uitwijken, terwijl de instelrol de grond blijft volgen.

Nadere uitleg accessoires

- ▶ Hydraulische rolverstelling: twee cilinders die het mogelijk maken om de rol te verstellen met hydrauliek van de trekker.
- ▶ Stroverdeeleg: deze bevindt zich achter de laatste rij schijven en zorgt voor een verbeterde bedekking van gewasresten. De hoogte en hoek zijn verstelbaar.
- ▶ Grondgeleiderplaat rechts: bodemvolgende zijplaat die de grondstroom binnen de werkbreedte houdt.
- ▶ Set grondgeleiderschijven rechts: set van 2 verstelbare zijschijven. De eerste schijf houdt de grondstroom binnen de werkbreedte. De tweede schijf heeft een egaliserende werking.
- ▶ "Junior trailing kit": transportkit waarvan de dissel vooraan aan de driepuntsbok bevestigd wordt en waarvan het opklapbare wielstel achteraan de bok wordt bevestigd.

Verschillen Multidisc XXL / Multidisc XL

- ▶ Schijven Ø 610 mm i.p.v. Ø 560 mm met langere schijfvestiging
- ▶ Schijvenbalkafstand 115 cm i.p.v. 100 cm
- ▶ Extra verzwaard frame bestand tegen hogere vermogens

Artikelnummer	Omschrijving	Prijs (€)
779-300	Schijveneg Multidisc 300 XXL (schijven Ø 610 mm - OR Ø 520 mm)	12.580
779-935-032-001	Minderprijs niet-levering open rol Ø 520 mm 300 XXL, stabilisatiekoker, lagerplaten en lagers	-1.085
779-935-050-001	Pakkerrol Ø 500 mm 300 XXL ipv open rol Ø 520 mm	1.055
779-935-051-001	Pakkerrol Ø 600 mm 300 XXL ipv open rol Ø 520 mm	2.885
779-935-086-001	Open rol V-vorm Ø 640 mm 300 XXL ipv open rol Ø 520 mm	1.065
779-935-053-001	Ringrol Ø 600 mm 300 XXL ipv open rol Ø 520 mm	2.250
779-935-082-001	Dubbele ringrol Ø 600 / Ø 600 mm 300 XXL ipv standaard open rol Ø 520 mm	3.880
779-935-115-001	DD rol Ø 600 mm 300 XXL ipv open rol Ø 520 mm	2.595
779-935-089	Hydraulische rolverstelling	1.515
779-935-069-001	Stroverdeeleg 300 XXL achter de laatste rij schijven	790
779-935-003-002	Grondgeleiderplaat rechts (hand-model)	565
779-935-003-010	Grondgeleiderplaat rechts XXL	760
779-935-003-005	Set grondgeleiderschijven rechts	1.005
779-935-064-001	LED verlichtingsset met signalisatieborden achteraan	810
779-935-004-001	Ballastbak	405
779-935-083-001	Opklapbaar transportonderstel met hydr. verstelbare trekboom "Junior trailing kit" voor XXL	11.575
779-935-086	Minderprijs schijven Ø 560 ipv Ø 610 mm (met behoud van XXL elementen), per schijf	-10
779-935-105	Wave disc Ø 560 i.p.v. standaard schijf Ø 610 mm	geen meerprijs

Multidisc XXLH

De **Multidisc XXLH** is een opklapbare schijveneg met schijven met een diameter van 610 mm en een rijafstand van 115 cm. Hij is verkrijgbaar in werkbreedtes van 4,0 tot en met 12,5 meter. Opgeklapt blijft de machine binnen de reglementaire transportbreedte. Uitgeklapt heeft deze een goede bodemvolgving voor een perfect werkresultaat.

Iedere schijveneg van de XXLH-serie kan uitgerust worden met een Junior/Senior transportonderstel (excl. 10 en 12 meter machines) zodat de machine verandert in een getrokken machine. Men kan gegolfde schijven (Wave discs) monteren voor een betere snijwerking op de voorste rij, bijvoorbeeld wanneer er veel gewasresten zijn achtergebleven zoals bij dorsmaais of groenbemester.

De **Multidisc XXLH** werkt net iets dieper en agressiever dan de Multidisc XLH. Ook heeft de machine meer doorlaat in het frame. Het is de ideale machine voor de veehouder of akkerbouwer die aan intensieve stoppelbewerking wil doen bij een zeer hoge concentratie gewasresten en extreme omstandigheden. Het is de meest robuuste machine in het (opklapbare) Multidisc gamma.

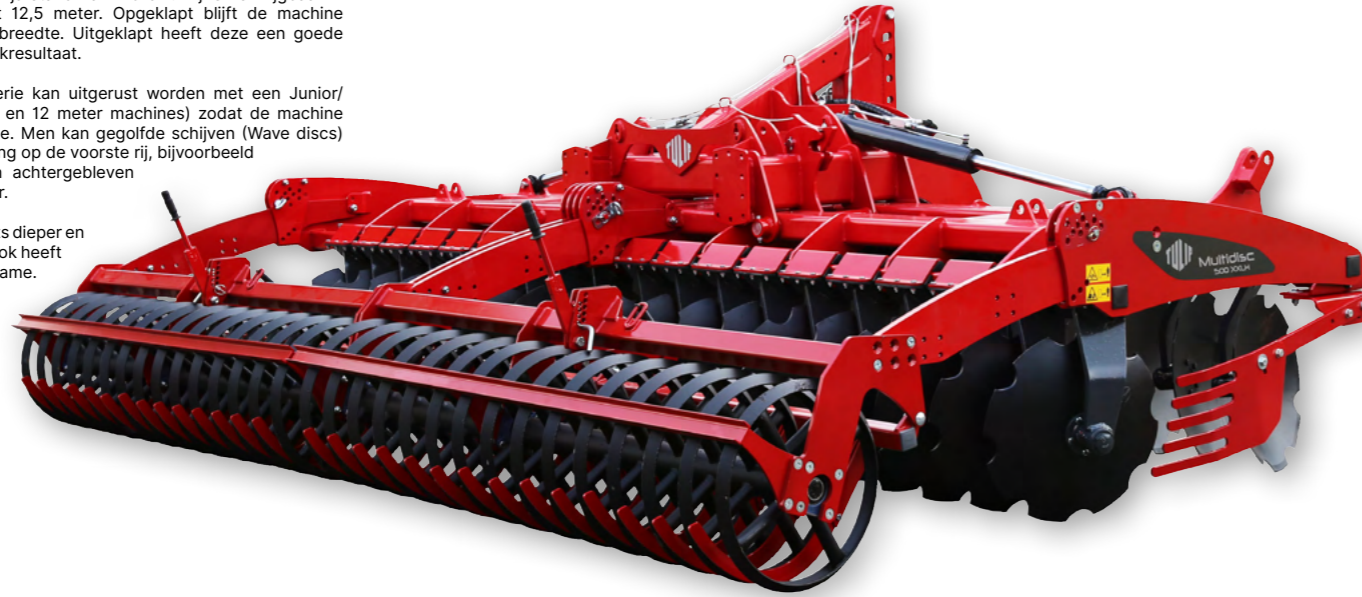

De Multidisc XXLH is standaard voorzien van onderhoudsvrije lagering.



Multidisc XXLH	450 XXLH	500 XXLH	600 XXLH	
Werkbreedte	m	4,5	5	6
Lengte (A)	mm	2580	2580	2580
Breedte (B)	mm	4500	5000	6000
Hoogte (C)	mm	1460	1460	1460
Breedte opgeklapt (D)	mm	2920	2920	2920
Hoogte opgeklapt (E)	mm	2300	2500	3000
Open rol	ø mm	520	520	520
Aantal schijven		34	38	46
Min./max. vermogen	pk	170/230	180/260	220/310
Eigen gewicht OR/PR 500	kg	2700/2910	2850/3000	3150/3260

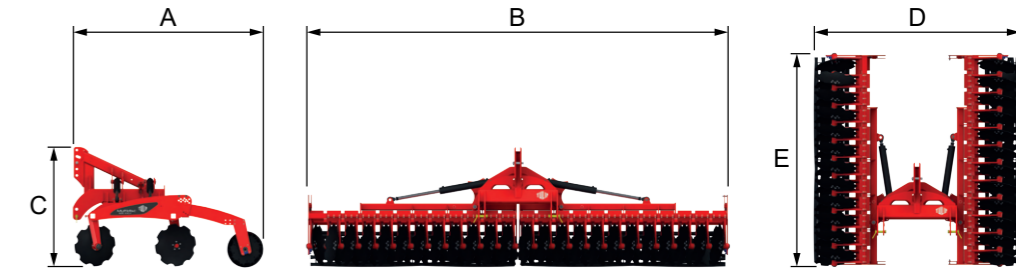



Suspension à barre de torsion des disques



749-935-054-...



749-935-003-010



749-935-083-002

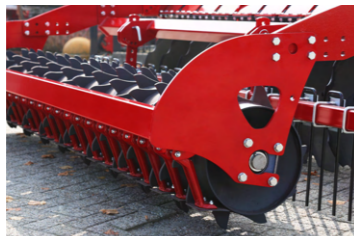

749-935-052-...



749-935-003-005

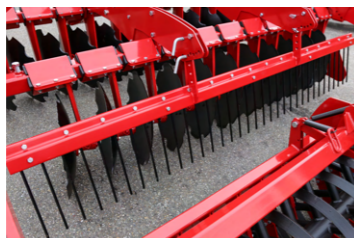

749-935-069-...



749-935-064-002

Artikelcode	Onderdelen t.b.v. Multidisc	Prijzen in EURO
760-020-033	Schijf Ø 560x5 mm 5-gaats gekarteld	79
760-020-044	Schijf Ø 610x6 mm 5-gaats gekarteld	op aanvraag
760-020-063	Schijf Ø 560x5 mm 5-gaats gekarteld economy model	op aanvraag
760-020-095	Wave disc Ø 560x5 mm 5-gaats	op aanvraag

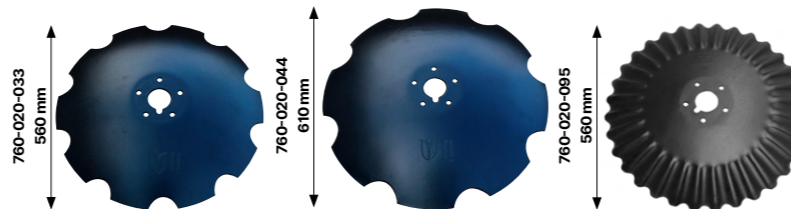

Geslepen schijven

Standaarduitvoering

- ▶ 2 rijen met grote geharde stalen schijven Ø 610 mm
- ▶ Schijvenbalkafstand 115 cm
- ▶ Onderhoudsvrije lagering
- ▶ Schijfarmen opgehangen d.m.v. driehoekige rubbers voor een maximale bewegingsvrijheid van de schijven afzonderlijk
- ▶ Stabiel, gepoedercoat hoofdframe met robuust uitgevoerde bok
- ▶ Aankoppeling cat. III/Quick hitch
- ▶ Hydraulisch opvouwbaar voor wegtransport
- ▶ Hydraulische ontgrendeling
- ▶ Diepte-instelling door "floating" systeem met open rol Ø 520 mm

Bijzondere kenmerken en voordelen

- ▶ Geharde stalen schijven, degelijke zijbevestiging met 5 bouten 10.9, eenvoudig bereikbaar.
- ▶ De agressieve werking van de gekartelde schijven en de extra grote afstand tussen de rijen schijven geven een ideale verwerking en optimale vermenging van gewasresten of groenbemesting met de bouwlaag.
- ▶ Perfect afgedichte lagers waardoor smeren niet meer nodig is.
- ▶ "Floating" systeem: bij steenachtige grond of boomwortels kan de schijveneg naar boven uitwijken, terwijl de instelrol de grond blijft volgen.
- ▶ Transportbreedte binnen de 3 meter: probleemloos wegtransport. De opgeklapte delen van de machine worden door 2 haken vergrendeld.

Nadere uitleg accessoires

- ▶ Hydraulische rolverstelling: twee cilinders die het mogelijk maken om de rol te verstellen met hydrauliek van de trekker.
- ▶ Stroverdeeleeg: deze bevindt zich achter de laatste rij schijven en zorgt voor een verbeterde bedekking van gewasresten. De hoogte en hoek zijn verstelbaar.
- ▶ Grondgeleiderplaat rechts: bodemvolgende zijplaat die de grondstroom binnen de werkbreedte houdt.
- ▶ Set grondgeleiderschijven rechts: set van 2 verstelbare zijschijven. De eerste schijf houdt de grondstroom binnen de werkbreedte. De tweede schijf heeft een egaliserende werking.
- ▶ "Junior/Senior trailing kit": transportkit waarvan de dissels vooraan aan de driepuntsbok bevestigd wordt en waarvan het opklapbare wielstel achteraan de bok wordt bevestigd.

Verschillen Multidisc XXLH / Multidisc XLH

- ▶ Schijven Ø 610 mm i.p.v. Ø 560 mm met langere schijfarmen
- ▶ Schijvenbalkafstand 115 cm i.p.v. 100 cm
- ▶ Extra verzaaid frame bestand tegen hogere vermogens

Artikelnummer	Omschrijving	Prijs (€)
749-450	Schijveneg Multidisc 450 XXLH (schijven Ø 610 mm - OR Ø 520 mm)	23.230
749-500	Schijveneg Multidisc 500 XXLH (schijven Ø 610 mm - OR Ø 520 mm)	25.070
749-600	Schijveneg Multidisc 600 XXLH (schijven Ø 610 mm - OR Ø 520 mm)	28.745
749-935-033-002	Minderprijs niet-levering open rol Ø 520 mm 450 XXLH, stabilisatiekoker, lagerplaten en lagers	-1.800
749-935-033-003	Minderprijs niet-levering open rol Ø 520 mm 500 XXLH, stabilisatiekoker, lagerplaten en lagers	-1.945
749-935-033-004	Minderprijs niet-levering open rol Ø 520 mm 600 XXLH, stabilisatiekoker, lagerplaten en lagers	-2.225
749-935-052-002	Pakkerrol Ø 500 mm 450 XXLH ipv open rol Ø 520 mm	1.725
749-935-052-003	Pakkerrol Ø 500 mm 500 XXLH ipv open rol Ø 520 mm	1.850
749-935-052-004	Pakkerrol Ø 500 mm 600 XXLH ipv open rol Ø 520 mm	2.100
749-935-055-002	Pakkerrol Ø 600 mm 450 XXLH ipv open rol Ø 520 mm	4.695
749-935-055-003	Pakkerrol Ø 600 mm 500 XXLH ipv open rol Ø 520 mm	5.060
749-935-055-004	Pakkerrol Ø 600 mm 600 XXLH ipv open rol Ø 520 mm	5.765
749-935-087-003	Open rol V-vorm Ø 640 mm 500 XXLH ipv open rol Ø 520 mm	1.855
749-935-087-004	Open rol V-vorm Ø 640 mm 600 XXLH ipv open rol Ø 520 mm	2.120
749-935-054-002	Ringrol Ø 600 mm 450 XXLH ipv open rol Ø 520 mm	3.665
749-935-054-003	Ringrol Ø 600 mm 500 XXLH ipv open rol Ø 520 mm	3.945
749-935-054-004	Ringrol Ø 600 mm 600 XXLH ipv open rol Ø 520 mm	4.490
749-935-117-003	DD rol Ø 600 mm 500 XXLH ipv open rol Ø 520 mm	4.670
749-935-117-004	DD rol Ø 600 mm 600 XXLH ipv open rol Ø 520 mm	5.180
749-935-089	Hydraulische rolverstelling	1.515
749-935-069-004	Stroverdeeleeg 450 XXLH achter de laatste rij schijven	1.350
749-935-069-005	Stroverdeeleeg 500 XXLH achter de laatste rij schijven	1.420
749-935-069-006	Stroverdeeleeg 600 XXLH achter de laatste rij schijven	1.555
749-935-003-002	Grondgeleiderplaat rechts (hand-model)	565
749-935-003-010	Grondgeleiderplaat rechts XXLH	760
749-935-003-005	Set grondgeleiderschijven rechts	1.005
749-935-064-002	LED verlichtingsset met voor- en achteraan signalisatieborden	925
749-935-074	Diepte-instellingswielen vooraan	1.615
749-935-083-001	Opklapbaar transportonderstel met hydr. verstelbare trekboom "Junior trailing kit" t/m 700 XXLH	11.575
749-935-086	Minderprijs schijven Ø 560 ipv Ø 610 mm (met behoud van XXL elementen), per schijf	-10
749-935-105	Wave disc Ø 560 i.p.v. standaard schijf Ø 610 mm	geen meerprijs

Multidisc XL Vario-S

De **Multidisc XL Vario-S** is een schijveneg met schijven met een diameter van 560 mm en een rijafstand van 140 cm. Hij is verkrijgbaar in werkbreedtes van 2,5 tot en met 5,0 meter. De Multidisc XL Vario-S heeft hydraulisch opklapbare woelertanden waardoor de machine zowel bij stoppelbewerking als diepere bewerking ingezet kan worden. Het is een 2 in 1 machine als het ware. Iedere tand heeft een afzonderlijke steenbeveiliging met accumulator. Centraal kan de druk ingesteld worden waarbij de tanden moeten wegklappen.

Men kan gegolfde schijven (Wave discs) monteren voor een betere snijwerking op de voorste rij, bijvoorbeeld wanneer er veel gewasresten zijn achtergebleven zoals bij dorsmais of groenbemester.

De **Multidisc XL Vario-S** is de ideale machine voor de niet-kerende grondbewerking. Met deze machine kan het land in één werkgang zaaiklaar gelegd worden. De Multidisc XL Vario-S kan eenvoudig uitgerust worden met onze Polymat Compact 8 zaaïmachine. Zo wordt het land in één werkgang zaaiklaar gelegd én ingezaaid. Het is een uiterst robuuste machine die in alle omstandigheden inzetbaar is.



De Multidisc XL Vario-S is standaard voorzien van onderhoudsvrije lagering.



				
Multidisc XL Vario-S		250	300	350
Werkbreedte	m	2,5	3	3,5
Lengte (A)	mm	3200	3200	3200
Breedte (B)	mm	2490	2990	3490
Hoogte (C)	mm	1480	1480	1480
Tand diepte (D)	mm	280	280	280
Open rol	ø mm	520	520	520
Aantal schijven		18	22	26
Aantal tanden		4	5	6
Min./max. vermogen	pk	115/210	150/280	170/310
Eigen gewicht OR/PR 500	kg	2120/2150	2420/2475	2690/2765

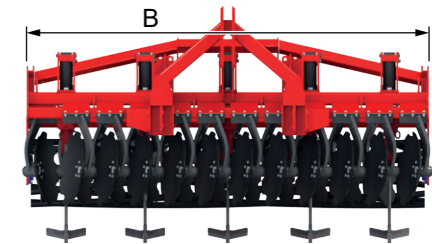
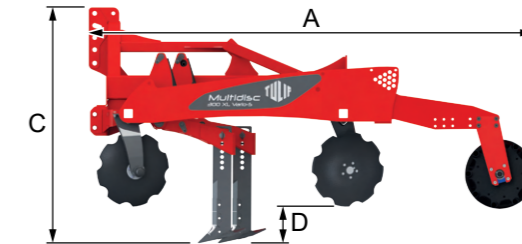



792-935-086-...



792-935-053-...



792-935-003-004



792-935-115-...



792-935-051-...



NG dent V4

Standard dent

Artikelcode	Onderdelen t.b.v. Multidisc	Prijzen in EURO
760-020-033	Schijf Ø 560x5 mm 5-gaats gekarteld	79
760-020-058	Schijf Ø 560x6 mm 5-gaats gekarteld XL Vario-S	op aanvraag
760-020-063	Schijf Ø 560x5 mm 5-gaats gekarteld economy model	op aanvraag
760-020-095	Wave disc Ø 560x5 mm 5-gaats	op aanvraag
760-020-073	Tand compleet V4 met hoge vleugel	op aanvraag

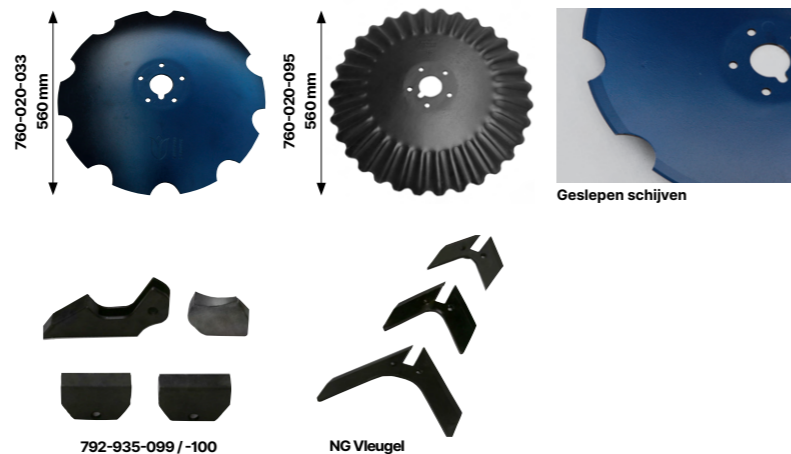

Standaarduitvoering

- ▶ Geïntegreerde diepwoelertanden met hydraulische steenbeveiliging per tand
- ▶ 2 rijen met grote geharde stalen schijven Ø 560 mm
- ▶ Verwisselbare tandpunten, schenen en vleugels; er zijn 6 modellen vleugels beschikbaar
- ▶ Onderhoudsvrije lagering
- ▶ Schijfarmen opeghangen d.m.v. driehoekige rubbers voor een maximale bewegingsvrijheid van de schijven afzonderlijk
- ▶ Stabiel, gepoedercoat hoofdframe met robuust uitgevoerde bok, voorbereid voor de opbouw van een Tulip zaaimachine
- ▶ Aankoppeling cat. III
- ▶ Diepte-instelling door "floating" systeem met open rol Ø 520 mm

Bijzondere kenmerken en voordelen

- ▶ Stoppelbewerking en bewerking in diepte in 1 werkgang.
- ▶ Extra sterke koker waaraan de tandhouders bevestigd zijn. Alle tanden kunnen opgeklapt worden zodat de machine verandert in een normale schijveneg.
- ▶ De tanden zijn individueel verstelbaar in de hoogte en de breedte. Het is dus mogelijk om een tand precies in het bandenspoor van de trekker te plaatsen en om deze tand iets dieper te zetten dan de anderen. Of monteer slechts 2 tanden en gebruik ze enkel in de rijpaden.
- ▶ Diepte van de tanden: van 2 tot 24 cm onder de schijven. De tanden kunnen dus zowel diep als ondiep werken.
- ▶ Non-stop werking: bij steenachtige grond of boomwortels kunnen de diepwoelertanden naar boven uitwijken, terwijl de schijven en de rol de grond blijven volgen. Nadien wordt de tand weer automatisch de grond ingedrukt. De gevoeligheid is instelbaar.
- ▶ Geharde stalen schijven, degelijke zijbevestiging met 5 bouten 10.9, eenvoudig bereikbaar.
- ▶ De agressieve werking van de gekartelde schijven en de extra grote afstand tussen de rijen schijven geven een ideale verwerking en optimale vermenging van gewasresten of groenbemesting met de bouwlaag.
- ▶ Perfect afgedichte lagers waardoor smeren niet meer nodig is.

Nadere uitleg accessoires

- ▶ De pakkerrol Ø 500 mm en de pakkerrol Ø 600 mm zijn in combinatie met deze zware machine enkel geschikt voor zware, niet kleverige grond.
- ▶ Hydraulische rolhef: twee cilinders die het mogelijk maken om de rol op te klappen en zo het zwaartepunt van de machine dicht naar de trekker te brengen.
- ▶ Stroverdeeleeg: deze bevindt zich achter de laatste rij schijven en zorgt voor een verbeterde bedekking van gewasresten. De hoogte en hoek zijn verstelbaar.
- ▶ Grondgeleiderplaat rechts: bodemvolgende zijplaat die de grondstroom binnen de werkbreedte houdt. De transportbreedte verhoogt met 7 cm.

Artikelnummer	Omschrijving	Prijs (€)
792-250-003	Schijveneg Multidisc 250 XL Vario-S met autoresetsysteem (schijven Ø 560 mm - OR Ø 520 mm)	19.500
792-300-003	Schijveneg Multidisc 300 XL Vario-S met autoresetsysteem (schijven Ø 560 mm - OR Ø 520 mm)	23.275
792-350-003	Schijveneg Multidisc 350 XL Vario-S met autoresetsysteem (schijven Ø 560 mm - OR Ø 520 mm)	26.925
792-935-032-004	Minderprijs niet-levering open rol Ø 520 mm 250 XL Vario-S, stabilisatiekoker, lagerplaten en lagers	-950
792-935-032-001	Minderprijs niet-levering open rol Ø 520 mm 300 XL Vario-S, stabilisatiekoker, lagerplaten en lagers	-1.085
792-935-032-006	Minderprijs niet-levering open rol Ø 520 mm 350 XL Vario-S, stabilisatiekoker, lagerplaten en lagers	-1.245
792-935-078-001	Dubbele open rol Ø 520 / Ø 440 mm 300 XL Vario-S ipv standaard open rol Ø 520 mm	1.255
792-935-078-006	Dubbele open rol Ø 520 / Ø 440 mm 350 XL Vario-S ipv standaard open rol Ø 520 mm	1.445
792-935-050-004	Pakkerrol Ø 500 mm 250 XL Vario-S ipv open rol Ø 520 mm	920
792-935-050-001	Pakkerrol Ø 500 mm 300 XL Vario-S ipv open rol Ø 520 mm	1.055
792-935-050-006	Pakkerrol Ø 500 mm 350 XL Vario-S ipv open rol Ø 520 mm	1.205
792-935-051-004	Pakkerrol Ø 600 mm 250 XL Vario-S ipv open rol Ø 520 mm	2.525
792-935-051-001	Pakkerrol Ø 600 mm 300 XL Vario-S ipv open rol Ø 520 mm	2.885
792-935-051-006	Pakkerrol Ø 600 mm 350 XL Vario-S ipv open rol Ø 520 mm	3.315
792-935-086-004	Open rol V-vorm Ø 640 mm 250 XL Vario-S ipv open rol Ø 520 mm	925
792-935-086-001	Open rol V-vorm Ø 640 mm 300 XL Vario-S ipv open rol Ø 520 mm	1.065
792-935-086-006	Open rol V-vorm Ø 640 mm 350 XL Vario-S ipv open rol Ø 520 mm	1.220
792-935-053-004	Ringrol Ø 600 mm 250 XL Vario-S ipv open rol Ø 520 mm	1.965
792-935-053-001	Ringrol Ø 600 mm 300 XL Vario-S ipv open rol Ø 520 mm	2.250
792-935-053-006	Ringrol Ø 600 mm 350 XL Vario-S ipv open rol Ø 520 mm	2.580
792-935-082-001	Dubbele ringrol Ø 600 / Ø 600 mm 300 XL Vario-S ipv standaard open rol Ø 520 mm	3.880
792-935-082-006	Dubbele ringrol Ø 600 / Ø 600 mm 350 XL Vario-S ipv standaard open rol Ø 520 mm	4.455
792-935-115-004	DD rol Ø 600 mm 250 XL Vario-S ipv open rol Ø 520 mm	2.080
792-935-115-001	DD rol Ø 600 mm 300 XL Vario-S ipv open rol Ø 520 mm	2.595
792-935-115-006	DD rol Ø 600 mm 350 XL Vario-S ipv open rol Ø 520 mm	2.970
792-935-069-009	Stroverdeeleeg 250 XL Vario-S achter de laatste rij schijven	715
792-935-069-001	Stroverdeeleeg 300 XL Vario-S achter de laatste rij schijven	790
792-935-069-011	Stroverdeeleeg 350 XL Vario-S achter de laatste rij schijven	915
792-935-003-002	Grondgeleiderplaat rechts (hand-model)	565
792-935-003-004	Grondgeleiderplaat rechts XL Vario-S	760
792-935-003-013	Set grondgeleiderschijven rechts MD Vario	1.005
792-935-067	Minderprijs levering 2 diepwoelertanden minder	-505
792-935-090	Tanden New Generation ipv standaard tanden (per tand)	245
792-935-103	Punten belegd met Tungsten Carbide (per punt)	95
792-935-099	New Generation smalle schenen belegd met Tungsten Carbide	270
792-935-100-001	New Generation brede schenen belegd met Tungsten Carbide Multidisc Vario-S (t.b.v. Multidisc Vario-S)	395
792-935-064-001	LED verlichtingsset met signalisatieborden achteraan	810
792-935-083-001	Opklapbaar transportonderstel met hydr. verstelbare trekboom "Junior trailing kit"	11.575
792-935-104	Wave disc Ø 560 l.p.v. standaard schijf Ø 560 mm, per schijf	20

De **Multidisc ViniVario-S** is een schijveneg die uitermate geschikt is voor de wijnbouw. Hij heeft schijven met een diameter van 560 mm en een rijafstand van 130 cm. De machine heeft een werkbreedte van 1,6 meter en is uitgerust met hydraulisch verstelbare woelertanden. De middelste woelertand kan dieper gesteld worden, tot max. 258 mm, zodat de wortels die middenin lopen doorgesneden worden. Dit dwingt de plant om dieper naar vocht te zoeken wat hem dus weerbaarder maakt tegen droogte.

De tanden zijn ook zijdelings verstelbaar, zodat ze op een breedte naar keuze gezet kunnen worden. Verder kan men met de **Multidisc ViniVario-S** het onkruid tussen de rijen bestrijden. Een water -en luchtkanaal kan gecreëerd worden om de vaak hellend gelegen wijngaarden te beschermen tegen erosie. De **Multidisc ViniVario-S** is uniek in dit opzicht.

De grondgeleiders op de machine houden de grondstroombanden netjes binnen de machine. De **ViniVario-S** is standaard uitgerust met een opklapbare rol, zodat bij het keren de draaicirkel wordt beperkt tot het minimum. De machine heeft een gewicht van 1105 kilo, waardoor hij goed hanteerbaar is voor wijnbouwtrekkers.



De **Multidisc ViniVario-S** is standaard voorzien van onderhoudsvrije lagering.



Standaarduitvoering

- ▶ 3 hydraulisch verstelbare woelpoten met wisselbare slijtdelen
- ▶ Onderhoudsvrije lagering
- ▶ Rubber opgehangen schijfelementen
- ▶ Robuust frame, afgewerkt met poederlak
- ▶ Grondgeleiders
- ▶ Gladde aandrukrol met diameter Ø 356 mm, hydraulisch opklapbaar

Multidisc ViniVario-S		160
Werkbreedte	m	1,6
Lengte (A)	mm	2520
Breedte (B)	mm	1644
Hoogte (C)	mm	1429
Tand diepte (D)	mm	258
Aantal schijven		12
Aantal tanden		3
Min./max. vermogen	pk	65/110
Gewicht	kg	1105

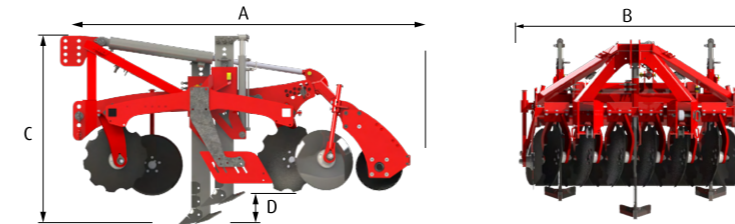

Artikelnummer	Omschrijving	Prijs (€)
792-160-003	Schijveneg ViniVario-S 160 (schijven Ø 510 mm - rol Ø 356 mm)	13.560
792-935-116	Pakkerrol Ø 430 i.p.v. gladde aandrukrol Ø 356 mm	565
792-935-103	Punten belegd met Tungsten Carbide (per punt)	95
792-935-100-002	New Generation brede schenen belegd met Tungsten Carbide ViniVario-S (t.b.v. ViniVario-S)	245

De **Multivator** is een vaste cultivator (op aanvraag opklapbaar verkrijgbaar) met gebogen tanden. Het is een licht trekkende machine met een uitstekend mengeffect. De tandschenen staan afwisselend naar links en rechts gericht, hierdoor worden grond –en gewasresten langs de zijkant weggeleid. De stand van de vleugeltanden is verstelbaar in 3 verschillende posities. Standaard is elke tand voorzien van een breekboutbeveiliging, optioneel kan men kiezen voor een steenbeveiliging d.m.v. een dubbele veer. De indekschijven achteraan garanderen een perfecte menging.

De **Multivator** is een geschikte machine voor de veehouder of akkerbouwer die aan intensieve stoppelbewerking wil doen bij een hoge concentratie gewasresten.



Multivator		300-2	300-3
Werkbreedte	m	3	3
Lengte (A)	mm	3200	3800
Breedte (B)	mm	3000	3000
Hoogte (C)	mm	1570	1570
Open rol	ø mm	520	520
Aantal schijven		8	8
Aantal tanden		7	10
Min./max. vermogen	pk	100/145	115/180
Eigen gewicht OR/RR 500		1300/1460	1440/1600

kg

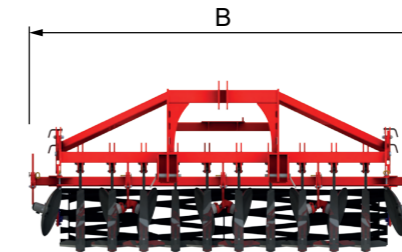
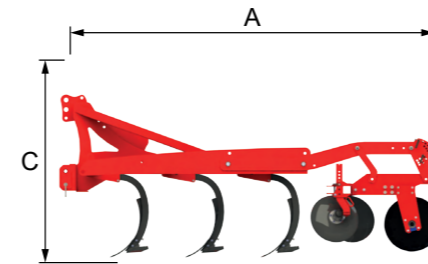



Multivator dent à aile



780-936-001-...



Disques creux

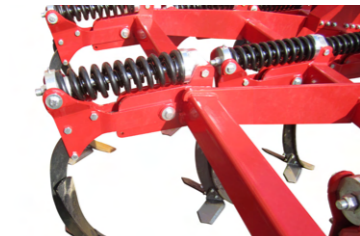

780-936-008



Artikelcode	Onderdelen t.b.v. Multivator	Prijzen in EURO
760-020-045	Tand zwart	163
760-020-046	Scheen links	op aanvraag
760-020-047	Scheen rechts	op aanvraag
760-020-050	Punt 12 mm	op aanvraag
760-020-049	Vleugelschaar links (18 cm)	op aanvraag
760-020-048	Vleugelschaar rechts (18 cm)	op aanvraag
760-020-059	Vleugelschaar links breed (22 cm)	op aanvraag
760-020-060	Vleugelschaar rechts breed (22 cm)	op aanvraag



Standaarduitvoering

- ▶ 300-2: 2 rijen tanden met vleugeltanden
- ▶ 300-3: 3 rijen tanden met vleugeltanden
- ▶ 1 rij met dubbele indekschijven Ø 460 mm met onderhoudsvrije lagering
- ▶ Open rol Ø 520 mm die een egale werking in de diepte garandeert
- ▶ Zeer robuust uitgevoerde, solide bok CAT II/III.
- ▶ Framebalken 100x100x8 mm
- ▶ Framehoogte 80 cm

Bijzondere kenmerken en voordelen

- ▶ De machine trekt licht dankzij de gebogen stand van de tanden. Dit verbetert tevens het mengeffect.
- ▶ De tandschenen staan afwisselend naar links en rechts gericht. Hierdoor blijven grond en gewasresten niet voor de tand hangen, maar worden ze langs de zijkant weggeleid.
- ▶ Werkdiepte tussen 5 en 30 cm: machine geschikt voor conventionele grondbewerking, maar ook voor bewerking van alleen de bovenlaag (stoppelbewerking).
- ▶ Voor een optimale grondverwerking is de stand van de vleugeltanden verstelbaar in drie verschillende posities (middels mechanische blokkering).
- ▶ Bescherming van de vleugeltandbeitels voor stenen etc. d.m.v. een breekbout.
- ▶ De dubbele indekschijven garanderen een goed mengsel van plantenresten en de bewerkte grondlaag.
- ▶ De indekschijven zijn voorzien van een snelverstelling en onderhoudsvrije lagering.

Aandachtspunt

- ▶ De indekschijven dienen ingeklapt te worden vóór transport.

Artikelnummer	Omschrijving	Prijs (€)
782-300	Cultivator Multivator 300-2 (2 rijen tanden - OR Ø 520 mm)	9.130
780-300	Cultivator Multivator 300-3 (3 rijen tanden - OR Ø 520 mm)	10.065
780-936-008	Stenenbeveiliging met dubbele veer in plaats van breekbout (per tand)	475
780-936-005	LED verlichtingsset met signalisatieborden achteraan	810
780-936-003-001	Minderprijs niet-levering open rol Ø 520 mm 300, stabilisatiekoker, lagerplaten en lagers	-1.085
780-936-010-001	Open rol V-vorm Ø 640 mm 300 ipv open rol Ø 520 mm	1.065
780-936-001-001	Ringrol Ø 600 mm 300 ipv open rol Ø 520 mm	2.250
780-936-011-001	DD rol Ø 600 mm 300 ipv open rol Ø 520 mm	2.595
780-936-009-001	Dubbele ringrol Ø 600 / Ø 600 mm 300 ipv open rol Ø 520 mm	3.880



Multiterra (H)

De **Multiterra (H)** is een eg met vaste tanden beschikbaar in lengtes tot 6,0 m (opklapbaar) en geschikt voor tractoren van 135 tot 180 pk. De tanden zijn gepositioneerd op twee rijen, gehard en slijtvast. De machine zorgt voor een perfecte verkrumeling en is zelfs geschikt in iets vochtiger omstandigheden, omdat ze minder bijdraagt aan bodemverdichting. Door de licht stekende positie van de tanden ontstaat er een ideale menging van de grond. De beitels van de tanden kunnen omgedraaid worden om de levensduur te verlengen. De machine is compact en kort achter de tractor aan te spannen.

De **Multiterra (H)** is uitermate geschikt voor grondbewerking of zaaibedbereiding na het ploegen of oppervlakkig werk direct na de oogst. Het is de ideale machine voor de veehouder of akkerbouwer die kwaliteitsvol werk wil afleveren tegen lage kosten.

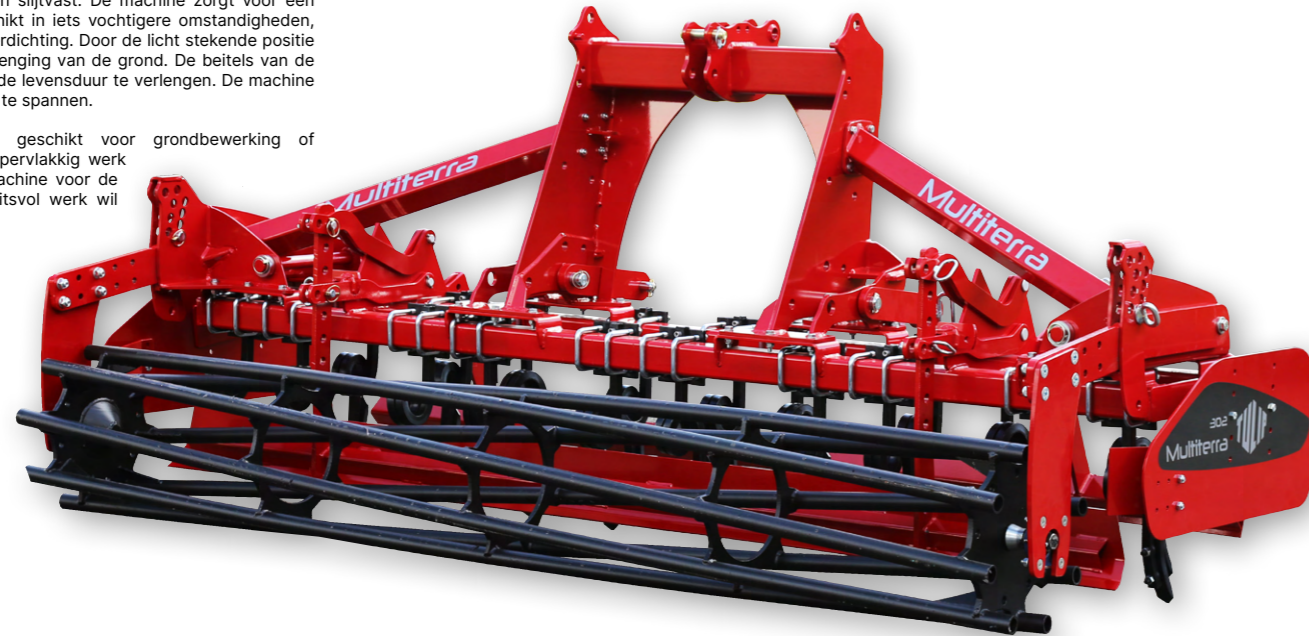

Multiterra (H)		300
Werkbreedte	m	3
Lengte (A)	mm	1660
Breedte (B)	mm	3000
Hoogte (C)	mm	1350
Breedte opgeklapt (D)	mm	--
Hoogte opgeklapt (E)	mm	--
Open rol	ø mm	440
Min./max. vermogen	pk	85/135
Eigen gewicht OR/PR	kg	620/805

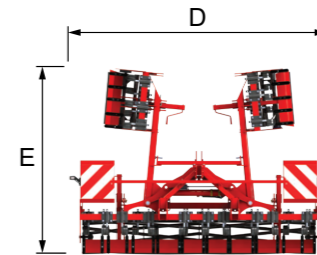
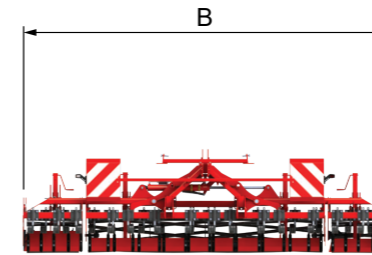
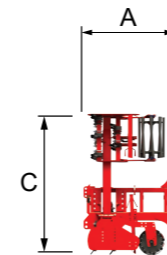



715-933-008-...



715-933-015-...



715-933-025-001



715-933-021



715-933-002-...



715-933-023-...

Standaarduitvoering

- ▶ Driepuntsbok met schoorbalken (koker 80x80 mm)
- ▶ 2 rijen met verticaal verstelbare tanden
- ▶ "Floating" systeem met open rol Ø 440 mm
- ▶ Opklapbare grondgeleiders, in hoogte en lengte verstelbaar

Bijzondere kenmerken en voordelen

- ▶ Verticaal verstelbare tanden: stand en vorm van de tanden zorgen voor een perfecte verkrumeling. Door de licht stekende stand van de tanden wordt de grond gemengd, zodat eventuele gewasresten ondergewerkt worden en kluiten naar boven komen om door de instelrol verkrumeld te worden. De positie van de tanden is verticaal verstelbaar in 3 stappen van 30 mm. Hierdoor is het mogelijk de tanden in de wielsporen van de tractor dieper te laten werken, zodat een egale bewerking wordt verkregen.
- ▶ Werkdiepte: tussen 4 en 12 cm.
- ▶ Tandafstand: 16 cm.
- ▶ Opklapbare grondgeleiders: transportbreedte = werkbreedte.
- ▶ "Floating" systeem: bij steenachtige grond of boomwortels kan de Multiterrra naar boven uitwijken, terwijl de instelrol de grond blijft volgen.
- ▶ Tandpunten: wanneer de tandpunt aan één kant versleten is, kan deze 1 keer een halve slag worden gedraaid, zodat een nieuwe punt onder komt.
- ▶ Compacte bouw: de machine kan kort achter de tractor worden aangespannen. Hierdoor is het mogelijk een zaai- of pootmachine achter de machine te monteren, zodat in één werkgang verschillende werkzaamheden kunnen worden uitgevoerd.
- ▶ Vanaf 400 H: transportbreedte binnen de 3 meter: probleemloos wegtransport. De opgeklapte delen van de machine worden door 2 haken automatisch vastgezet.

Aandachtspunt

- ▶ Voor de Multiterrra 300 en 350 kunnen de zwaardere hefinrichtingen besteld worden van de 400 indien ook de zwaardere driepuntsbok besteld wordt (artikelcode 715-933-024).

Artikelnummer	Omschrijving	Prijs (€)
715-300	Eg Multiterrra 300 (OR Ø 440 mm)	4.475
715-933-010	Aandrijvingdoorvoer Polymat	560
715-933-022-001	Mechanische aanbouwdelen (max. 1200 kg) 300/350	865
715-933-007-002	Hydraulische aanbouwehfinrichting 2 cilinders (max. 1700 kg) 300/350	2.080
715-933-024	Zware driepuntsbok met zware schoorbalken voor 300/350 (standaard voor 400)	380
715-933-008-001	Voorste egalisatieplaat 300	440
715-933-020-001	Geveerde voorste egalisatieplaat 300	810
715-933-015-001	Achterste egalisatieplaat 300	810
715-933-023-001	Spindelset tbv achterste egalisatieplaat 300/350	395
715-933-016-001	Minderprijs niet-levering open rol Ø 440 mm 300, lagerplaten en laggers	-575
715-933-009	Extra stangenset voor open rol Ø 440 mm + bouten 300	625
715-933-025-001	Open rol V-vorm Ø 440 mm 300 ipv open rol Ø 440 mm	415
715-933-026-001	Open rol Ø 520 mm 300 ipv open rol Ø 440 mm	745
715-933-002-001	Pakkerrol Ø 430 mm 300 ipv open rol Ø 440 mm	1.540
715-933-003-001	Pakkerrol Ø 500 mm 300 ipv open rol Ø 440 mm	1.900
715-933-001-001	Sterpakkerrol Ø 440 mm 300 ipv open rol Ø 440 mm	2.090
715-933-021	LED verlichtingsset met signalisatieborden achteraan	810

Centerliner SE

De **Centerliner SE** is een kunstmeststrooier met een bakinhoud van maximaal 1.850 liter en een maximale strooibreedte van 18 m. De machine werkt met een dubbele overlap en geeft hierdoor een perfecte bedekking.

De **Centerliner SE** heeft standaard een hydraulische bediening van de dosering, RVS schoepen, RVS schijven en RVS kommen en een Walterscheid koppelingsas. Optioneel kunt u kiezen voor een Centraside kantstrooikap voor het begrenzen van het strooibeeld.

De **Centerliner SE** is de ideale machine voor de veehouder die met een kwalitatieve machine kunstmest wil strooien aan lage kosten.



Centerliner SE		1,5	2	2,5	3	3,5
Lengte (A)	mm	1370	1370	1370	1370	1370
Breedte (B)	mm	1900	1900	1900	1900	1900
Hoogte (C)	mm	930	1050	1170	1290	1410
Werkbreedte	m	10-18	10-18	10-18	10-18	10-18
Bakinhoud	ltr	760	1025	1300	1575	1850
Eigen gewicht	kg	270	290	310	330	350

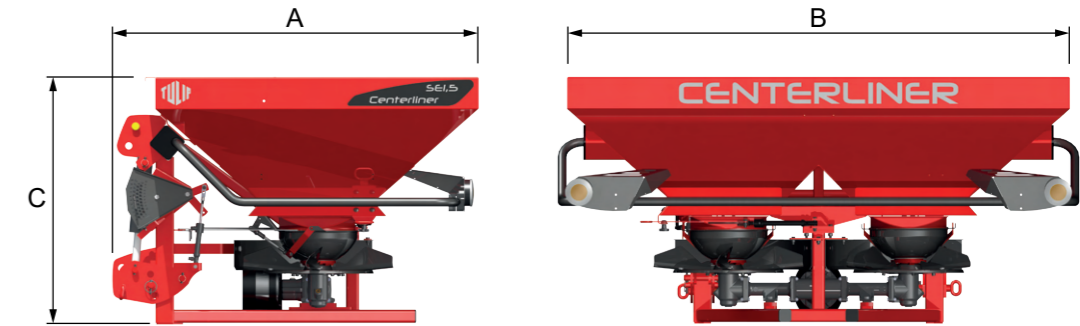



725-932-011



725-932-017



725-932-005-003



725-932-030



725-932-026-001

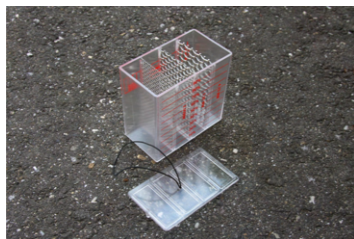

Boîte de granulométrie



725-932-016

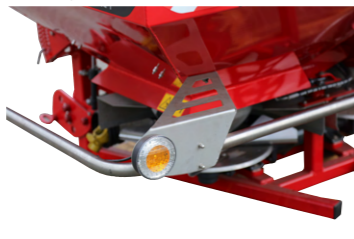

725-932-069



Artikelcode	Schoepen t.b.v. Centerliner	Prijzen in EURO
2.3224.0149.0	Schoep SE RVS links	19
2.3224.0148.0	Schoep SE RVS rechts	19
2.3224.0159.0	Schoep SE gehard links	24
2.3224.0158.0	Schoep SE gehard rechts	24



Standaarduitvoering

- Hydraulische bediening van de dosering
- RVS schoepen, werpschijven en doseerkommen
- Twee plaatzeven ø 20 mm
- Zeeffractiemeter voor het bepalen van de zeeffractie van de kunstmest
- Walterscheid koppelingsas (1 3/8" – 6 splines tractor zijde)
- Extra grote RVS spat schermen ter bescherming van de tractor

Bijzondere kenmerken en voordelen

- Twee van buiten naar binnen draaiende strooischijven: iedere werpschijf bedekt nagenoeg het volledige strooibeeld. Bij elke aansluitende werkgang wordt het samengestelde strooibeeld van de vorige werkgang nog eens overlapt. Op deze wijze wordt het totale strooibeeld dus gevormd door een viervoudig samengesteld strooibeeld.
- Strooibreedte van 10 tot 18 m, gemakkelijk instelbaar via het aftakstoerental.
- Roterende bodemschijf: de kunstmest wordt door de centrifugaalkracht naar de doseeropeningen gedwongen en wordt niet vermalen. De klepopening raakt hierdoor niet verstopt.
- Door de geringe bakbreedte past de strooier gemakkelijk onder de meeste silo's.

Nadere uitleg accessoires

- Centraside: RVS kantstrooi set waarmee een scherp begrensd strooibeeld op 2 m rechts van de strooier wordt verkregen. Aan de linkerkant van de strooier loopt het strooibeeld schuin af tot aan de volgende werkgang. De Centraside is zowel mechanisch als hydraulisch bedienbaar te verkrijgen.
- Schijfafsluit: set voor het afsluiten van één schijf bij het kantstrooien met de Centraside.
- Hydraulische schuinstelcilinder: voor het kantstrooien kan de Centerliner kunstmeststrooier schuin achter de tractor worden gesteld. Door deze schuinstelling wordt het samengestelde strooibeeld aan de kantzijde ingekrompen, waardoor de volledige gift hier in één werkgang aangebracht wordt.
- Carrier: met dit robuuste transportonderstel onder een Centerliner kunstmeststrooier wordt een getrokken combinatie verkregen. De bodemdruk wordt verlaagd doordat het totale gewicht over tractor en carrier wordt verdeeld. Dit heeft als grote voordeel dat ook met een kleinere tractor een grote hoeveelheid kunstmest kan worden meegenomen.
- Telespace koppelingsas: speciale koppelingsas die voor het aanspannen aan de tractor ruim 30 cm verder uitgetrokken kan worden, zonder uit elkaar te vallen. Dit geeft een vrije toegang voor het aansluiten van de diverse andere verbindingen.

Aandachtspunten

- De maximale werkbreedte is afhankelijk van verscheidene factoren. Raadpleeg de strooitabelen op onze website.
- Voor variabel strooien a.h.v. een strooikaart, neem contact met ons op om compatibiliteit met uw GPS monitor na te gaan.

Artikelnummer	Omschrijving	Prijs (€)
725-150-002	Kunstmeststrooier Centerliner SE1,5	4.470
725-200-002	Kunstmeststrooier Centerliner SE2	4.835
725-250-002	Kunstmeststrooier Centerliner SE2,5	5.185
725-300-002	Kunstmeststrooier Centerliner SE3	5.540
725-350-002	Kunstmeststrooier Centerliner SE3,5	5.895
725-932-011	Hydraulische schuinstelcilinder voor kantstrooien	295
725-932-048-001	Mechanisch bediende schijfafsluiter i.c.m. mechanisch bediende kantstrooi set Centraside SE	1.030
725-932-017-001	Hydraulisch bediende kantstrooi set Centraside incl. schijfafsluiter	1.470
725-932-005-003	Afdekzeil SE voor SE2/SE2,5/SE3/SE3,5	355
725-932-010-002	Bowden kabel ipv hydraulische bediening van de dosering	geen meerprijs
725-932-069	Veiligheidsbeugel in RVS met LED verlichting	585
725-932-030	Walterscheid Telespace koppelingsas met slipkoppeling ipv standaard aftakas SE	175
725-932-020	Trekhaak	50
725-932-035	Geharde gepoedercoate schoepen ipv RVS schoepen	35
725-932-026-001	Carrier incl. banden 400/60x15.5	3.875

Centerliner SX

De **Centerliner SX** is een kunstmeststrooier met een bakinhoud van maximaal 3.650 liter en een strooibreedte van maximaal 36 m. De machine werkt met een dubbele overlap en geeft hierdoor een perfecte bedekking. Standaard is de machine uitgerust met een hydraulische bediening van de dosering.

Optioneel kunt u kiezen voor een mechanische of hydraulische Centraside kantstrooikap voor het begrenzen van het strooibeeld.

De **Centerliner SX** is de ideale machine voor de veehouder of akkerbouwer die gebruiksgemak, lage prijs, kwaliteit en capaciteit wil combineren in één machine.



								
Centerliner SX		2	2,5	3	4	5	6	7
Lengte (A)	mm	1600	1600	1600	1600	1600	1600	1600
Breedte (B)	mm	2600	2600	2600	2850	2850	2850	2850
Hoogte (C)	mm	1105	1185	1265	1340	1430	1530	1640
Werkbreedte	m	6-36	6-36	6-36	6-36	6-36	6-36	6-36
Bakinhoud	ltr	1200	1580	1900	2360	2730	3150	3650
Eigen gewicht	kg	460	480	490	540	570	600	640

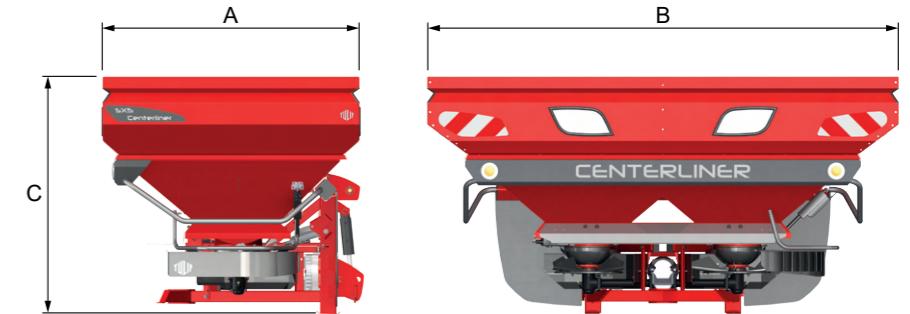



720-932-017



720-932-005-002



Wisseltandwielen



724-932-047

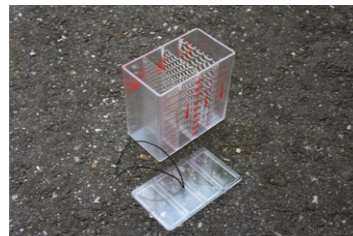

Boîte de granulométrie



720-932-006



724-932-047



720-932-034



Artikelcode	Schoepen t.b.v. Centerliner	Prijzen in EURO
2.3225.1493.0	Schoep SX gehard links	21
2.3225.1494.0	Schoep SX gehard rechts	21
2.3225.1498.0	Schoep SX RVS links	25
2.3225.1499.0	Schoep SX RVS rechts	25



Artikelcode	Tandwielset	Toerental 540 t/min	Toerental 750 t/min	Toerental 1000 t/min	Prijzen in EURO
Centerliner SX					
2.3217.0027.1	12-23/23-12	282/1035	391/--	522/--	103
2.3217.0029.1	13-22/22-13	319/914	443/--	591/--	103
2.3217.0031.1	14-21/21-14	360/810	500/--	667/--	103
2.3217.0033.1	15-20/20-15	405/720	563/1000	750/--	103
2.3217.0035.1	16-19/19-16	455/641	632/891	842/--	103
2.3217.0037.1	17-18/18-17	510/572	708/794	944/1059	103

Standaarduitvoering

- ▶ Hydraulische bediening van de dosering
- ▶ Hydraulische schuinstelcilinder voor kantstrooien
- ▶ Slijtvaste geharde gepoedercoate schoepen
- ▶ RVS doseerkomen en werpschijven
- ▶ Zeefractiemeter voor afstemming met strooiabel
- ▶ Vanaf SX3: vensters in opzetranden
- ▶ Walterscheid koppelingsas met slipkoppeling (1 3/8" -6 splines tractorzijde)
- ▶ 1 Set wisseltandwielen 23/12
- ▶ 2 Draadzeven
- ▶ LED verlichting
- ▶ Extra grote RVS spat schermen ter bescherming van de tractor

Bijzondere kenmerken en voordelen

- ▶ Twee van buiten naar binnen draaiende strooischijven voor een viervoudig samengesteld strooibeeld.
- ▶ Instelling strooibreedte m.b.v. wisseltandwielen: optimale aanpassing aan verschillende soorten kunstmest mogelijk, exacte instelling van de werkbreedte, eenvoudig verwisselbaar, strooibreedte van 6 tot 36 m.
- ▶ Hydraulische schuinstelcilinder: voor het afstrooien van de kanten kan de Centerliner kunstmeststrooier schuin achter de tractor worden gesteld. Door deze schuinstelling wordt het samengestelde strooibeeld aan de kant-zijde ingekrompen, waardoor de volledige kunstmestgift hier in 1 werkgang wordt opgebracht.

Nadere uitleg accessoires

- ▶ Centraside: RVS kantstrooierset waarmee een scherp begrensd strooibeeld op 2 m rechts van de strooier wordt verkregen. Aan de linkerkant van de strooier loopt het strooibeeld schuin af tot aan de volgende werkgang. De Centraside is zowel mechanisch als hydraulisch bedienbaar te verkrijgen.
- ▶ Mechanische of hydraulische schijfafsluiter: hulpmiddel voor het afsluiten van de linkerdoseerком bij gebruik van een Centraside kantstrooierset.
- ▶ Met de hydraulische Centraside en schijfafsluiter is het mogelijk over te schakelen van volveldstrooien naar kantstrooien (en omgekeerd) zonder de tractorcabine te verlaten.

Artikelnummer	Omschrijving	Prijs (€)
720-200-002	Kunstmeststrooier Centerliner SX2 (standaard tandwielset = 23/12, 540 TPM)	6.670
720-250-002	Kunstmeststrooier Centerliner SX2.5 (standaard tandwielset = 23/12, 540 TPM)	6.995
720-300-002	Kunstmeststrooier Centerliner SX3 (standaard tandwielset = 23/12, 540 TPM)	7.445
720-400-002	Kunstmeststrooier Centerliner SX4 (standaard tandwielset = 23/12, 540 TPM)	8.265
720-500-002	Kunstmeststrooier Centerliner SX5 (standaard tandwielset = 23/12, 540 TPM)	8.550
720-600-002	Kunstmeststrooier Centerliner SX6 (standaard tandwielset = 23/12, 540 TPM)	8.800
720-700-002	Kunstmeststrooier Centerliner SX7 (standaard tandwielset = 23/12, 540 TPM)	9.095
720-932-019-001	Set tandwielen 22/13 ipv standaardcombinatie 23/12 (540 tpm)	geen meerprijs
720-932-019-002	Set tandwielen 21/14 ipv standaardcombinatie 23/12 (540 tpm)	geen meerprijs
720-932-019-003	Set tandwielen 20/15 ipv standaardcombinatie 23/12 (540 tpm)	geen meerprijs
720-932-019-004	Set tandwielen 19/16 ipv standaardcombinatie 23/12 (540 tpm)	geen meerprijs
720-932-019-005	Set tandwielen 18/17 ipv standaardcombinatie 23/12 (540 tpm)	geen meerprijs
720-932-048-002	Mechanisch bediende schijfafsluiter icm mechanisch bediende kantstrooierset Centraside SX	1.030
720-932-017-002	Hydraulisch bediende kantstrooierset Centraside incl. schijfafsluiter	1.470
720-932-004	Afdraaiunit	440
720-932-005-001	Full open-top afdekzeil SX voor SX2/SX2.5/SX3(e) Oprolsysteem	905
720-932-005-002	Full open-top afdekzeil SX voor SX4/SX5/SX6/SX7(e)	905
720-932-010-002	Bowden kabel ipv hydraulische bediening van de dosering	geen meerprijs
720-932-006	2 Plaatzeven fijn ipv 2 draadzeven	75
720-932-034	Spatlappen aan de voorkant van de machine SX	195
720-932-038-004	RVS schoepen	20
720-932-026-003	Carrier incl. banden 400/60x15.5	3.875

Pitbull Compact Loader X-Series

De **Pitbull Compact Loader** is door zijn compacte en lichte design uitermate geschikt voor het gebruik op locatie. Hij is gemakkelijk te vervoeren op een aanhangwagen. Het vaste knikpunt i.c.m. de pendelende achteras zorgt voor een ultieme stabiliteit en een verhoogd comfort bij het rijden over ruw terrein. Zijn kracht in combinatie met de ruime zit maken dit de ideale allrounder.

De Pitbull Loaders zijn standaard steeds uitgerust met een 55cc hogedruksysteem, dit grote slagvolume zorgt voor een enorme trekkracht. De inching (26v), cruise control & handgas zijn high-end features die ervoor zorgen dat u de CRT machine haarfijn kan regelen, ze zijn in te stellen via het 7inch touch screen. Onze CRT modellen zijn standaard uitgevoerd met een Eco en een Power modus zodat u steeds zuinig kan rijden wanneer u wil of het volledige vermogen kan gebruiken in uitdagende omstandigheden. De X-series is uitgerust met de standaard giek, deze giek vormt het ideale compromis tussen hefhoogte en hefkracht. De giek heeft conische pennen die zorgen voor een spelingsvrije constructie. Met zijn P-Z kinematica combineer je de hoogste uitbrekkraft met een parallel geleidingssysteem.

De X-series is optioneel uit te rusten met een ruime cabine, die net zoals het vierpuntsdak de ROPS/FOPS keuring heeft. Het Pitbull platform heeft steeds een vlakke vloer en een lage instap. De 4-cilinder compacte Kubota motor is zeer betrouwbaar. Een groot voordeel is dat de motor een hoog koppel kan leveren bij een laag toerental. Dit zorgt voor minder trillingen en is krachtiger in alle omstandigheden. De motor is bovendien onderhoudsvriendelijk en verkrijgbaar in verschillende vermogens- en milieuklassen. Met deze Stage 5 motoren voldoet u aan alle huidige emissienormen.



Standaarduitvoering

- ▶ 12.000 kg Dana Spicer assen met 45% sper voor en achter
- ▶ X Serie - 26V: aandrijfmotor met vast slagvolume,
- ▶ X Serie - 45/high speed: variabele aandrijfmotor
- ▶ Doorlopende cardanas met schijfrem
- ▶ Hydrostatische aandrijving
- ▶ 450 bar Linde hogedruksysteem
- ▶ Arbeidshydrauliek met een max. opbrengst van 50 l/min*
- ▶ Hydraulische ontgrendeling
- ▶ IBT koeler
- ▶ ROPS/FOPS veiligheidsdak
- ▶ Trelleborg 400/50-15 T463 banden

Artikelnummer	Omschrijving	Prijs (€)
453-240-005	Pitbull Compact Loader X24-26v	35.520
453-250-005	Pitbull Compact Loader X25-26v	36.170
453-270-005	Pitbull Compact Loader X27-26v	36.820
451-240-005	Pitbull Compact Loader X24-45CRT	45.410
451-250-005	Pitbull Compact Loader X25-45CRT	45.930
451-270-005	Pitbull Compact Loader X27-45CRT	46.450
451-280-005	Pitbull Compact Loader X28-45CRT	47.330

Artikelnummer	Omschrijving	Prijs (€)
450-908-010	Halogen verlichtingsset	290
450-908-007	LED verlichtingsset	1.180
450-908-008	LED balk voorop (in dakgoot)	395
450-908-062	LED werklamp voorop de optionele korte giek	140
450-908-047	LED werklampen links- en rechtsvoor	200
450-908-009	LED werklampen links- en rechtsachter	200
450-908-011-xxx	Zwaailamp	155
450-908-073	12 volt aansluiting met 2 polige stekker aan de voorkant	195
450-908-043	Akoestisch signaal tijdens achteruitrijden	290
450-908-099	Trelleborg 400/50-15 T463 set van 4 (Standaard)	standaard
450-908-092	Alliance 280/70R16 Agristar II ipv Trelleborg 400/50-15 T463	1.720
450-908-085	BKT Giant Trax 12-16.5/14PR i.p.v. Trelleborg 400/50-15 T463	1.100
450-908-068	BKT VF400/45R17.5 BKT FL693M per 4 i.p.v. Trelleborg 400/50-15 T463	1.210
450-908-035	Deestone 31x15.50-15 D316 per 4 i.p.v. Trelleborg 400/50-15 T463	480
450-908-100	Mitas 15.0/55-17 TR-01 TL 119/131A8 i.p.v. Trelleborg 400/50-15 T463	600
450-908-087	Mitas 15.5-15 TR 07 TL 109/121A8 i.p.v. Trelleborg 400/50-15 T463	570
450-908-024	Mitas 31x15.5-15 SK-02 per 4 i.p.v. Trelleborg 400/50-15 T463	1.115
450-908-025	Mitas 31x15.50-15 TR-06 per 4 i.p.v. Trelleborg 400/50-15 T463	570
450-908-027	Vredestein 400/60-15.5 IMP per 4 i.p.v. Trelleborg 400/50-15 T463	1.495
450-908-084-002	Hoge snelheid versie 26 pk	1.865
450-908-002	100% Sper op vooras met open diff. op achteras Schakelbare sper-functie / olielamenren gemonteerd in de vooras / elektrische handrem	595
450-908-003-001	1x DW, Mechanisch bediend incl. mechanische omschakeling met bakvergrendeling (niet mogelijk in combinatie met andere 3e hydr. functie)	330
450-908-003-002	1x DW, Mechanisch bediend incl. elektr. omschakeling met bakvergrendeling (gesloten middenstand) (niet mogelijk in combinatie met andere 3e hydr. functie)	575
450-908-003-003	1x DW, Elektrisch bediend via knop op de joystick Extra drukknop achteraan joystick (niet mogelijk in combinatie met 450-908-003-004)	740
450-908-003-005	1x DW, Mechanisch bediend incl. mech. omschakeling met bakvergrendeling + 1x DW, elektr. bediend incl. mech. omschakeling met bakvergrendeling	1.180
450-908-003-006	1x DW, Mechanisch bediend incl. elektr. omschakeling met bakvergrendeling + 1x DW, elektr. bediend Omschakeling met bakcilinder via knop in de joystick	1.310
450-908-006	Inching, te besturen op de joystick	275
450-908-044-002	Eenzijdige arrettering van de 3e functie	250
450-908-045	Tweezijdige arrettering van de 3e functie	270
450-908-004-001	Drukloze olietour voorop (niet mogelijk in combinatie met 450-908-004-002)	295
450-908-021	Palletvorken 1000x80 mm	960
450-908-067-001	Palletvorken 1200x80 mm	980
450-908-037	Grondbak 140 cm	860
450-908-033	Puinbak 150 cm	1.185
450-908-090-002	Voorbereid voor trekhaak	65
450-908-005-001	GIANT aankoppeling ipv standaard EURO aankoppeling	275
450-908-015-001	Trekhaakkogel	165
450-908-005-002	WEIDEMANN aankoppeling ipv standaard EURO aankoppeling	275
450-908-015-002	Combi-trekhaak met kogel en pen	250
450-908-005-003	SCHÄFFER aankoppeling ipv standaard EURO aankoppeling	275
450-908-016	12 volt aansluiting tbv. aanhangerverlichting achter	105
450-908-005-004	JLG aankoppeling ipv standaard EURO aankoppeling	275
450-908-005-005	THALER aankoppeling ipv standaard EURO aankoppeling	275
450-908-005-006	Bobcat koppeling i.p.v. standaard EURO koppeling	275
450-908-020-xxx	Andere RAL kleur dan Pitbull Rood	185
450-908-076	Gesloten cabine inclusief verwarming Incl. Verwarming, Radio en GSM houder	5.335
450-908-054	Kentekenplaathouder met verlichting	185
450-908-048	Polycarbonaat dak compleet met bevestigingsmaterialen	150
450-908-017	Sloten op de motorkappen	80
450-908-012	Spiegels	250
450-908-018-002	Tankdop met slot	45
450-908-014	Voor- en achterraam gemonteerd aan ROPS/FOPS veiligheidsdak inclusief ruitenwisser	1.275

Pitbull Compact Loader E-Series

De **Pitbull 50E** is door zijn compacte en lichte design uitermate geschikt voor het gebruik op locatie. Hij is gemakkelijk te vervoeren op een aanhangwagen. Het vaste knikpunt i.c.m. de pendelende achteras zorgt voor een ultieme stabiliteit en een verhoogd comfort bij het rijden over ruw terrein. Zijn kracht in combinatie met de ruime zit maken hem de ideale allrounder.

De **Pitbull 50E** is standaard uitgerust met twee elektromotoren, één voor het rijwerk en één voor de werkhydrauliek. De elektrische rijmotor heeft een hoog koppel en zorgt voor een traploze versnelling van 0-20 km/h. Het slimme energy recovery systeem slaat de remenergie weer op in de batterij. De stille tandwielpompe zorgt voor een hydraulische opbrengst tot 60l/min. De Pitbull 50E is standaard uitgerust met een 20kWh – 96V batterij, optioneel kan u kiezen voor 30kWh. We maken gebruik van LiFePO4 batterijen van hoogwaardige cel kwaliteit. Standaard hebben e een 3.3kW onboard lader, met de optionele snellader kan u het pakket in een recordtijd opladen.

De elektrisch gestuurde werkhydrauliek zorgt voor een nauwgezette dosering van de giek -en bakbewegingen. De tandwielpompe wordt efficiënt aangestuurd en past zijn toeren automatisch aan om niet onnodig stroom te verbruiken en dus de vrije accucapaciteit steeds zo hoog mogelijk te houden.

Het persoonlijk inregelen van de machine kan via ons 7-inch touchscreen, de 50E modellen zijn standaard uitgevoerd met een Eco en een Power modus zodat u steeds zuinig kan rijden wanneer u wil of het volledige vermogen kan gebruiken in uitdagende omstandigheden. De E-series is uitgerust met de standaard giek, deze giek vormt het ideale compromis tussen hefhoogte en hefkracht. De giek heeft conische pennen die zorgen voor een spelingsvrije constructie. Met zijn P-Z kinematica combineer je de hoogste uitbrekkracht met een parallel geleidingsysteem.

De E-series is optioneel uit te rusten met een ruime cabine, die net zoals het vierpuntsdak de ROPS/FOPS keuring heeft. Het Pitbull platform heeft steeds een vlakke vloer en een lage instap.



Standaarduitvoering

- ▶ 12.000 kg Dana Spicer assen met 45% sper voor en achter
- ▶ 230V - 3.3kW on board charger
- ▶ 20kWh Lithium batterij
- ▶ Doorlopende cardanas met schijfrem
- ▶ Arbeidshydrauliek met een max. opbrengst van 60 l/min
- ▶ Hydraulische ontgrendeling
- ▶ Koeling werkhydrauliek
- ▶ ROPS/FOPS veiligheidsdak
- ▶ Trelleborg 400/50-15 T463 banden
- ▶ Gespoten in Pitbull groen, chassis in Pitbull grijs

Artikelnummer	Omschrijving	Prijs (€)
465-240-001	Pitbull Compact Loader X24-50e	54.420
465-270-001	Pitbull Compact Loader X27-50e	55.565
465-908-008	LED balk voorop (in dakgoot)	395
465-908-007	LED verlichtingsset	1.180
465-908-062	LED werklamp voorop de optionele korte giek	140
465-908-047	LED werklampen links- en rechtsvoor	200
465-908-009	LED werklampen links- en rechtsachter	200
465-908-011-003	Zwaailamp E	155



Artikelnummer	Omschrijving	Prijs (€)
465-908-073	12 volt aansluiting met 2 polige stekker aan de voorkant	195
465-908-043	Akoestisch signaal tijdens achteruitrijden	290
465-908-069	29,8 kWh accupakket in plaats van 19,8 kWh	5.500
465-908-081	Snellader 50 A, Netstroom aansluiting 16 A	4.950
465-908-099	Trelleborg 400/50-15 T463 set van 4 (Standaard)	standaard
465-908-092	Alliance 280/70R16 Agristar II ipv Trelleborg 400/50-15 T463	1.720
465-908-085	BKT Giant Trax 12-16.5/14PR i.p.v. Trelleborg 400/50-15 T463	1.100
465-908-068	BKT VF400/45R17.5 BKT FL693M per 4 i.p.v. Trelleborg 400/50-15 T463	1.210
465-908-035	Deestone 31x15.50-15 D316 per 4 i.p.v. Trelleborg 400/50-15 T463	480
465-908-100	Mitas 15.0/55-17 TR-01 TL 119/131A8 i.p.v. Trelleborg 400/50-15 T463	600
465-908-087	Mitas 15.5-15 TR 07 TL 109/121A8 i.p.v. Trelleborg 400/50-15 T463	570
465-908-024	Mitas 31x15.5-15 SK-02 per 4 i.p.v. Trelleborg 400/50-15 T463	1.115
465-908-025	Mitas 31x15.50-15 TR-06 per 4 i.p.v. Trelleborg 400/50-15 T463	570
465-908-027	Vredestein 400/60-15.5 IMP per 4 i.p.v. Trelleborg 400/50-15 T463	1.495
465-908-079	1x DW hydraulische functie, proportioneel bediend in de joystick proportioneel bediend in de joystick	770
465-908-080	2x DW hydraulische functie, proportioneel bediend in de joystick proportioneel bediend in de joystick	1.540
465-908-004-001	Drukloze olietour voorop (niet mogelijk in combinatie met 450-908-004-002)	295
465-908-021	Palletvorken 1000x80 mm	960
465-908-067-001	Palletvorken 1200x80 mm	980
465-908-037	Grondbak 140 cm	860
465-908-033	Puinbak 150 cm	1.185
465-908-005-001	GIANT aankoppeling ipv standaard EURO aankoppeling	275
465-908-005-002	WEIDEMANN aankoppeling ipv standaard EURO aankoppeling	275
465-908-005-003	SCHÄFFER aankoppeling ipv standaard EURO aankoppeling	275
465-908-005-004	JLG aankoppeling ipv standaard EURO aankoppeling	275
465-908-005-005	THALER aankoppeling ipv standaard EURO aankoppeling	275
465-908-005-006	Bobcat koppeling i.p.v. standaard EURO koppeling	275
465-908-015-001	Trekhaak	165
465-908-015-002	Combi-trekhaak met kogel en pen	250
465-908-016	12 volt aansluiting tbv aanhangerverlichting achter	105
965-908-051-xxx	Andere RAL kleur dan Pitbull Groen	185
465-908-076	Gesloten cabine inclusief verwarming Inclusief verwarming	5.335
465-908-054	Kentekenplaatouder met verlichting	185
465-908-017	Sloten op de motorkappen	80
465-908-012	Spiegels	250
465-908-072-002	Stoelverwarming	460
465-908-014	Voor- en achterraam gemonteerd aan ROPS/FOPS veiligheidsdak inclusief ruitenwisser	1.275

Nieuw Pitbull Compact Loader XS-Series

De **Pitbull Compact Loader XS-Serie** is door zijn compacte en lichte design uitermate geschikt voor het gebruik op locatie. Hij is gemakkelijk te vervoeren op een aanhangwagen. Het vaste knikpunt i.c.m. de pendelende achteras zorgt voor een ultieme stabiliteit en een verhoogd comfort bij het rijden over ruw terrein. Zijn kracht in combinatie met de ruime zit maken dit de ideale allrounder.

De Pitbull Loaders zijn standaard steeds uitgerust met een 55cc hogedruksysteem, dit grote slagvolume zorgt voor een enorme trekkracht. De inching (26v), cruise control & handgas zijn high-end features die ervoor zorgen dat u de CRT machine haarfijn kan regelen, ze zijn in te stellen via het 7inch touch screen. Onze CRT modellen zijn standaard uitgevoerd met een Eco en een Power modus zodat u steeds zuinig kan rijden wanneer u wil of het volledige vermogen kan gebruiken in uitdagende omstandigheden. De XS-serie is uitgerust met de korte giek, deze giek heeft een groot hefvermogen. De korte giek is uitgevoerd met zware penbus verbindingen zodat hij de hoge hefgewichten gemakkelijk aankan. Met zijn P-kinematica combineer je de hoogste hefkracht met een parallel geleidingssysteem. Ideaal voor het veilig tillen en verplaatsen van zware pallets of andere zware lasten.

De XS-serie is optioneel uit te rusten met een ruime cabine, die net zoals het vierpuntsdak de ROPS/FOPS keuring heeft. Het Pitbull platform heeft steeds een vlakke vloer en een lage instap. De 4-cilinder compacte Kubota motor is zeer betrouwbaar. Een groot voordeel is dat de motor een hoog koppel kan leveren bij een laag toerental. Dit zorgt voor minder trillingen en is krachtiger in alle omstandigheden. De motor is bovendien onderhoudsvriendelijk en verkrijgbaar in verschillende vermogens- en milieuklassen. Met deze Stage 5 motoren voldoet u aan alle huidige emissienormen



Standaarduitvoering

- ▶ 12.000 kg Dana Spicer assen met 45% sper voor en achter
- ▶ Korte giek voor extra hefvermogen - 2500 Kg
- ▶ XS Serie - 26V: aandrijfmotor met vast slagvolume,
- ▶ XS Serie - 45/high speed: variabele aandrijfmotor
- ▶ Doorlopende cardanas met schijfrem
- ▶ Hydrostatische aandrijving
- ▶ 450 bar Linde hogedruksysteem
- ▶ Arbeidshydrauliek met een max. opbrengst van 50 l/min
- ▶ Hydraulische ontgrendeling
- ▶ IBT koeler
- ▶ ROPS/FOPS veiligheidsdak
- ▶ Deestone heavy duty banden

Artikelnummer	Omschrijving	Prijs (€)
453-240-006	Pitbull Compact Loader XS24-26v met korte giek	37.020
453-250-006	Pitbull Compact Loader XS25-26v met korte giek	37.670
453-270-006	Pitbull Compact Loader XS27-26v met korte giek	38.320
451-240-006	Pitbull Compact Loader XS24-45CRT met korte giek	46.910
451-250-006	Pitbull Compact Loader XS25-45CRT met korte giek	47.430
451-270-006	Pitbull Compact Loader XS27-45CRT met korte giek	47.950
451-280-006	Pitbull Compact Loader XS28-45CRT met korte giek	48.830



Artikelnummer	Omschrijving	Prijs (€)
450-908-010	Halogen verlichtingsset	290
450-908-007	LED verlichtingsset	1.180
450-908-008	LED balk voorop (in dakgoot)	395
450-908-062	LED werklamp voorop de optionele korte giek	140
450-908-047	LED werklampen links- en rechtsvoor	200
450-908-009	LED werklampen links- en rechtsachter	200
450-908-011-xxx	Zwaailamp	155
450-908-073	12 volt aansluiting met 2 polige stekker aan de voorkant	195
450-908-043	Akoestisch signaal tijdens achteruitrijden	290
450-908-099	Trelleborg 400/50-15 T463 set van 4 (Standaard)	standaard
450-908-092	Alliance 280/70R16 Agristar II ipv Trelleborg 400/50-15 T463	1.720
450-908-085	BKT Giant Trax 12-16.5/14PR i.p.v. Trelleborg 400/50-15 T463	1.100
450-908-068	BKT VF400/45R17.5 BKT FL693M per 4 i.p.v. Trelleborg 400/50-15 T463	1.210
450-908-035	Deestone 31x15.50-15 D316 per 4 i.p.v. Trelleborg 400/50-15 T463	480
450-908-100	Mitas 15.5/55-17 TR-01 TL 119/131A8 i.p.v. Trelleborg 400/50-15 T463	600
450-908-087	Mitas 15.5-15 TR 07 TL 109/121A8 i.p.v. Trelleborg 400/50-15 T463	570
450-908-024	Mitas 31x15.5-15 SK-02 per 4 i.p.v. Trelleborg 400/50-15 T463	1.115
450-908-025	Mitas 31x15.50-15 TR-06 per 4 i.p.v. Trelleborg 400/50-15 T463	570
450-908-027	Vredestein 400/60-15.5 IMP per 4 i.p.v. Trelleborg 400/50-15 T463	1.495
450-908-084-002	Hoge snelheid versie 26 pk	1.865
450-908-002	100% Sper op vooras met open diff: op achteras Schakelbare sper-functie / olielamenren gemïntegreerd in de vooras / elektrische handrem	595
450-908-003-001	1x DW, Mechanisch bediend incl. mechanische omschakeling met bakvergrendeling (niet mogelijk in combinatie met andere 3e hydr. functie)	330
450-908-003-002	1x DW, Mechanisch bediend incl. elektr. omschakeling met bakvergrendeling (gesloten middenstand) (niet mogelijk in combinatie met andere 3e hydr. functie)	575
450-908-003-003	1x DW, Elektrisch bediend via knop op de joystick Extra drukknop achteraan joystick (niet mogelijk in combinatie met 450-908-003-004)	740
450-908-003-005	1x DW, Mechanisch bediend incl. mech. omschakeling met bakvergrendeling + 1x DW, elek. bediend incl. mech. omschakeling met bakvergrendeling	1.180
450-908-003-006	1x DW, Mechanisch bediend incl. elek. omschakeling met bakvergrendeling + 1x DW, elek. Bediend Omschakeling met bakcilinder via knop in de joystick.	1.310
450-908-006	Inching, te besturen op de joystick	275
450-908-044-002	Eenzijdige arreterring van de 3e functie	250
450-908-045	Tweezijdige arreterring van de 3e functie	270
450-908-004-001	Drukloze olieretur voorop (niet mogelijk in combinatie met 450-908-004-002)	295
450-908-021	Palletvorken 1000x80 mm	960
450-908-067-001	Palletvorken 1200x80 mm	980
450-908-037	Grondbak 140 cm	860
450-908-033	Puinbak 150 cm	1.185
450-908-090-002	Voorbereid voor trekhaak	65
450-908-005-001	GIANT aankoppeling ipv standaard EURO aankoppeling	275
450-908-015-001	Trekhaakkogel	165
450-908-005-002	WEIDEMANN aankoppeling ipv standaard EURO aankoppeling	275
450-908-015-002	Combi-trekhaak met kogel en pen	250
450-908-005-003	SCHÄFFER aankoppeling ipv standaard EURO aankoppeling	275
450-908-016	12 volt aansluiting tbv aanhangverlichting achter	105
450-908-005-004	JLG aankoppeling ipv standaard EURO aankoppeling	275
450-908-005-005	THALER aankoppeling ipv standaard EURO aankoppeling	275
450-908-005-006	Bobcat koppeling i.p.v. standaard EURO koppeling	275
450-908-020-xxx	Andere RAL kleur dan Pitbull Rood	185
450-908-076	Gesloten cabine inclusief verwarming Incl. Verwarming, Radio en GSM houder	5.335
450-908-054	Kentekenplaatouder met verlichting	185
450-908-048	Polycarbonaat dak compleet met bevestigingsmaterialen	150
450-908-017	Sloten op de motorkappen	80
450-908-012	Spiegels	250
450-908-018-002	Tankdop met slot	45
450-908-014	Voor- en achterraam gemonteerd aan ROPS/FOPS veiligheidsdak inclusief ruitenwisser	1.275

Nieuw Pitbull Compact Loader XL-Series

De **Pitbull Compact Loader XL-Serie** is door zijn compacte en lichte design uitermate geschikt voor het gebruik op locatie. Hij is gemakkelijk te vervoeren op een aanhangwagen. Het vaste knikpunt i.c.m. de pendelende achteras zorgt voor een ultieme stabiliteit en een verhoogd comfort bij het rijden over ruw terrein. Zijn kracht in combinatie met de ruime zit maken hem de ideale allrounder.

De Pitbull Loaders zijn standaard steeds uitgerust met een 55cc hogedruksysteem, dit grote slagvolume zorgt voor een enorme trekkracht. De inching (26v), cruise control & handgas zijn high-end features die ervoor zorgen dat u de CRT machine haarfijn kan regelen, ze zijn in te stellen via het 7inch touch screen. Onze CRT modellen zijn standaard uitgevoerd met een Eco en een Power modus zodat u steeds zuinig kan rijden wanneer u wil of het volledige vermogen kan gebruiken in uitdagende omstandigheden. De XL-series is uitgerust met de lange giek, deze giek zorgt voor een grotere hefhoogte. De lange giek is uitgevoerd met zware pen-bus verbindingen en met de P-kinematica heb je steeds een parallel geleidingsstelsel. Ideaal voor het veilig tillen en verplaatsen van lasten op hoogte, tot 3m20.

De XL-series is optioneel uit te rusten met een ruime cabine, die net zoals het vierpuntdak de ROPS/FOPS keuring heeft. Het Pitbull platform heeft steeds een vlakke vloer en een lage instap.

De 4-cilinder compacte Kubota motor is zeer betrouwbaar. Een groot voordeel is dat de motor een hoog koppel kan leveren bij een laag toerental. Dit zorgt voor minder trillingen en is krachtiger in alle omstandigheden. De motor is bovendien onderhoudsvriendelijk en verkrijgbaar in verschillende vermogens- en milieuklassen. Met deze Stage 5 motoren voldoet u aan alle huidige emissienormen.



Standaarduitvoering

- ▶ 12.000 kg Dana Spicer assen met 45% sper voor en achter
- ▶ Lange giek voor extra hefhoogte - 3m20
- ▶ XL Serie - 26V: aandrijfmotor met vast slagvolume
- ▶ XL Serie - 45/high speed: variabele aandrijfmotor
- ▶ Hydrostatische aandrijving
- ▶ Doorlopende cardanas met schijfrem
- ▶ Hydrostatische aandrijving
- ▶ 450 bar Linde hogedruksysteem
- ▶ Arbeidshydrauliek met een max. opbrengst van 50 l/min*
- ▶ Hydraulische ontgrendeling
- ▶ IBT koeler
- ▶ ROPS/FOPS veiligheidsdak
- ▶ Trelleborg 400/50-15 T463 banden

Artikelnummer	Omschrijving	Prijs (€)
453-240-007	Pitbull Compact Loader XL24-26v met lange giek	37.020
453-250-007	Pitbull Compact Loader XL25-26v met lange giek	37.670
453-270-007	Pitbull Compact Loader XL27-26v met lange giek	38.320
451-240-007	Pitbull Compact Loader XL24-45CRT met lange giek	46.910
451-250-007	Pitbull Compact Loader XL25-45CRT met lange giek	47.430
451-270-007	Pitbull Compact Loader XL27-45CRT met lange giek	47.950
451-280-007	Pitbull Compact Loader XL28-45CRT met lange giek	48.830



Artikelnummer	Omschrijving	Prijs (€)
450-908-010	Halogen verlichtingsset	290
450-908-007	LED verlichtingsset	1.180
450-908-008	LED balk voorop (in dakgoot)	395
450-908-062	LED werkklamp voorop de optionele korte giek	140
450-908-047	LED werkklampen links- en rechtsvoor	200
450-908-009	LED werkklampen links- en rechtsachter	200
450-908-011-xxx	Zwaailamp	155
450-908-073	12 volt aansluiting met 2 polige stekker aan de voorkant	195
450-908-043	Akoestisch signaal tijdens achteruitrijden	290
450-908-099	Trelleborg 400/50-15 T463 set van 4 (Standaard)	standaard
450-908-092	Alliance 280/70R16 Agristar II ipv Trelleborg 400/50-15 T463	1.720
450-908-085	BKT Giant Trax 12-16.5/14PR i.p.v. Trelleborg 400/50-15 T463	1.100
450-908-068	BKT VF400/45R17.5 BKT FL693M per 4 i.p.v. Trelleborg 400/50-15 T463	1.210
450-908-035	Deestone 31x15.50-15 D316 per 4 i.p.v. Trelleborg 400/50-15 T463	480
450-908-100	Mitas 15.0/55-17 TR-01 TL 119/131A8 i.p.v. Trelleborg 400/50-15 T463	600
450-908-087	Mitas 15.5-15 TR 07 TL 109/121A8 i.p.v. Trelleborg 400/50-15 T463	570
450-908-024	Mitas 31x15.5-15 SK-02 per 4 i.p.v. Trelleborg 400/50-15 T463	1.115
450-908-025	Mitas 31x15.50-15 TR-06 per 4 i.p.v. Trelleborg 400/50-15 T463	570
450-908-027	Vredestein 400/60-15.5 IMP per 4 i.p.v. Trelleborg 400/50-15 T463	1.495
450-908-084-002	Hoge snelheid versie 26 pk	1.865
450-908-002	100% Sper op vooras met open diff: op achteras Schakelbare sper-functie / olielamenrenn geïntegreerd in de vooras / elektrische handrem	595
450-908-003-001	1x DW, Mechanisch bediend incl. mechanische omschakeling met bakvergrendeling (niet mogelijk in combinatie met andere 3e hydr. functie)	330
450-908-003-002	1x DW, Mechanisch bediend incl. elektr. omschakeling met bakvergrendeling (gesloten middenstand) (niet mogelijk in combinatie met andere 3e hydr. functie)	575
450-908-003-003	1x DW, Elektrisch bediend via knop op de joystick Extra drukknop achteraan joystick (niet mogelijk in combinatie met 450-908-003-004)	740
450-908-003-005	1x DW, Mechanisch bediend incl. mech. omschakeling met bakvergrendeling + 1x DW, elek. bediend incl. mech. omschakeling met bakvergrendeling	1.180
450-908-003-006	1x DW, Mechanisch bediend incl. elek. omschakeling met bakvergrendeling + 1x DW, elek. Bediend Omschakeling met bakcilinder via knop in de joystick.	1.310
450-908-006	Inching, te besturen op de joystick	275
450-908-044-002	Eenzijdige arrettering van de 3e functie	250
450-908-045	Tweezijdige arrettering van de 3e functie	270
450-908-004-001	Drukloze olietour voorop (niet mogelijk in combinatie met 450-908-004-002)	295
450-908-021	Palletvorken 1000x80 mm	960
450-908-067-001	Palletvorken 1200x80 mm	980
450-908-037	Grondbak 140 cm	860
450-908-033	Puinbak 150 cm	1.185
450-908-090-002	Voorbereid voor trekhaak	65
450-908-005-001	GIANT aankoppeling ipv standaard EURO aankoppeling	275
450-908-015-001	Trekhaakkogel	165
450-908-005-002	WEIDEMANN aankoppeling ipv standaard EURO aankoppeling	275
450-908-015-002	Combi-trekhaak met kogel en pen	250
450-908-005-003	SCHÄFFER aankoppeling ipv standaard EURO aankoppeling	275
450-908-016	12 volt aansluiting tbv aanhangerverlichting achter	105
450-908-005-004	JLG aankoppeling ipv standaard EURO aankoppeling	275
450-908-005-005	THALER aankoppeling ipv standaard EURO aankoppeling	275
450-908-005-006	Bobcat koppeling i.p.v. standaard EURO koppeling	275
450-908-020-xxx	Andere RAL kleur dan Pitbull Rood	185
450-908-076	Gesloten cabine inclusief verwarming Incl. Verwarming, Radio en GSM houder	5.335
450-908-054	Kentekenplaatouder met verlichting	185
450-908-048	Polycarbonaat dak compleet met bevestigingsmaterialen	150
450-908-017	Sloten op de motorkappen	80
450-908-012	Spiegels	250
450-908-018-002	Tankdop met slot	45
450-908-014	Voor- en achterraam gemonteerd aan ROPS/FOPS veiligheidsdak inclusief ruitenwisser	1.275

Pitbull Specificaties

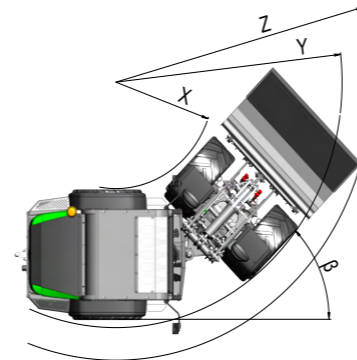
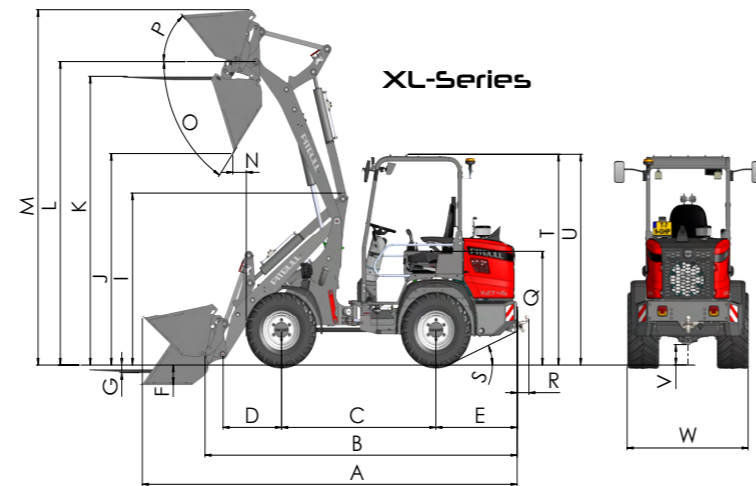
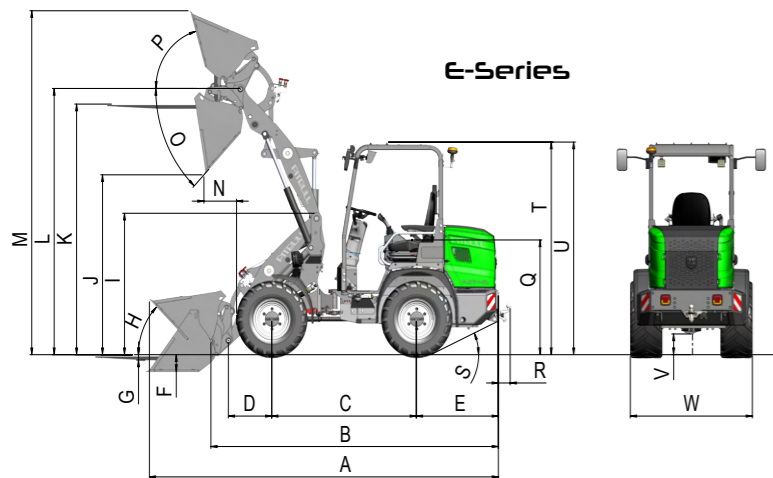
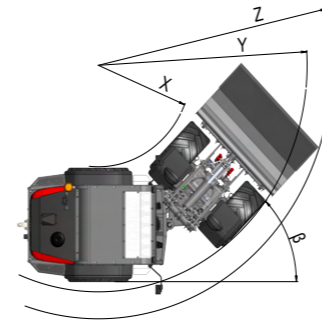
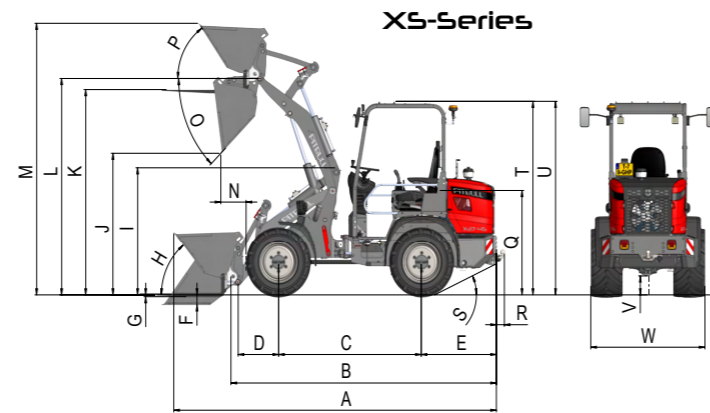
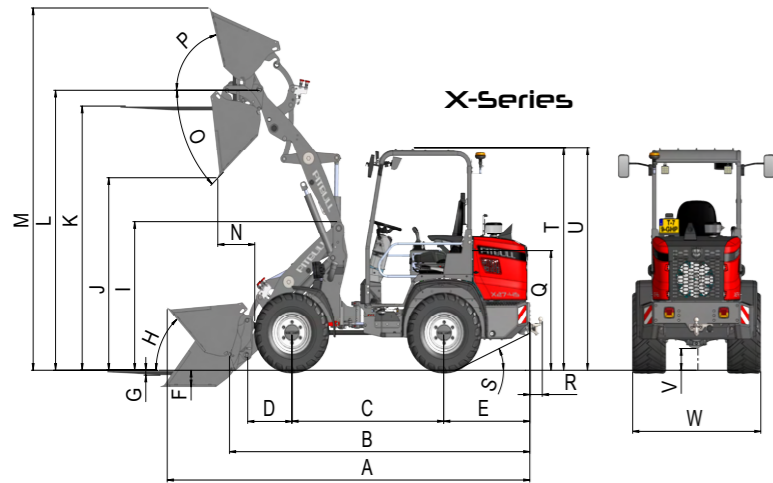

			X-series	E-series	XS-series	XL-series
Teken	Omschrijving	eenheid	maat	maat	maat	maat
A	Totale lengte met bak	mm	3880	3880	3960	4230
B	Totale lengte zonder bak	mm	3250	3250	3260	3530
C	Wielbasis	mm	1625	1625	1750	1750
D	Draaipunt bak tot hart vooras	mm	490	490	495	660
E	Hart achteras tot achteras	mm	922	922	922	922
F	Ondergraving standaard bak	mm	160	160	110	200
G	Ondergraving palletvorken	mm	48	48	20	75
H	Inkiephoek onder	°	47,8	47,8	51	41,5
I	Hoogte voorframe	mm	1470	1470	1450	1800
J	Max. Dumphoogte	mm	1900	1900	1600	2290
K	Max. hoogte palletvorken	mm	2600	2600	2320	3020
L	Draaipunt bak (max. hefhoogte)	mm	2765	2765	2450	3170
M	Totale werkhogte	mm	3575	3575	3070	3700
N	Reikwijdte bij max. hefhoogte	mm	395	395	310	325
O	Uitkiephoek bij max. hefhoogte	°	45	45	45	55
P	Inkiephoek bij max. hoogte	°	75	75	55	49
Q	Zithoogte	mm	1180	1180	1180	1180
R	Lengte trekhaak	mm	133	133	133	133
S	Oprijhoek	mm	25	25	25	25
T	Hoogte platform	mm	2225	2225	2225	2225
U	Hoogte cabine	mm	2270	2270	2270	2270
V	Bodemvrijheid	mm	215	215	215	215
W	Breedte op standaard band	mm	1375	1375	1400	1375
X	Binnendraaicirkel	mm	2450	2450	2780	2780
Y	Buitendraaicirkel zonder bak	mm	5450	5450	5750	5750
Z	Buitendraaicirkel met bak	mm	6100	6100	6250	6500
β	Stuurhoek	°	45	45	45	45

ONTDEK ONZE WEBSITE

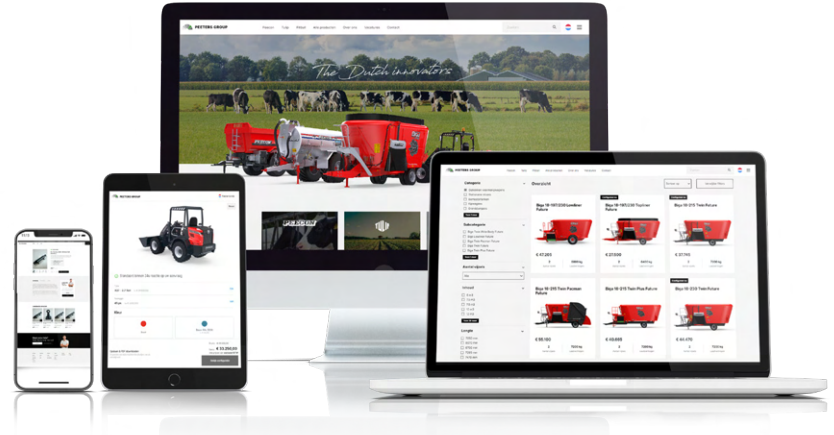

peetersgroup.com

- ▶ Ontdek het productgamma van **Peecon**, **Tulip** en **Pitbull** online
- ▶ Altijd real time de meest interessante prijzen en aanbiedingen
- ▶ Configureer zelf uw ideale machine
- ▶ Vind uw dichtstbijzijnde verkooppunt
- ▶ Online bibliotheek met alle brochures, handleidingen en onderdelenboeken
- ▶ Webshop





BEZOEK ONZE SOCIALS



Peeters Group

-  www.linkedin.com/company/18132634
-  www.instagram.com/peeters_group/
-  www.facebook.com/Peetersgroup/?locale=nl_NL



Tulip

-  www.facebook.com/TulipMachinery?locale=nl_NL
-  www.youtube.com/tulipmachinery

Peecon

-  www.instagram.com/peecon__/
-  www.facebook.com/Peecon?locale=nl_NL
-  www.youtube.com/peeconmachinery

Pitbull loader

-  www.instagram.com/pitbull_loader/
-  www.facebook.com/Pitbull.Loader/